

INHOUDSTAFEL

Een vooruitblik...	3
Hoofdstuk 1 - Het kader	7
Hoofdstuk 2 - De familie van Adriaen Brouwers	19
Hoofdstuk 3 - De familie van Anna Despomereaulx	29
Hoofdstuk 4 - Het echtpaar	43
Hoofdstuk 5 - Hoeven en omgeving	51
Hoofdstuk 6 - Broechem-Oelegem en Ranst-Millegem	63
Hoofdstuk 7 - Missie voor de Aartshertogin	83
Hoofdstuk 8 - Halle, Massenhoven en Voorschoten	91
Hoofdstuk 9 - Nakomelingen en opvolgers	99
Een terugblik...	109
Bijlage 1 - Genealogische schema's	111
Bijlage 2 - Toegelichte transcripties	122
Bijlage 3 - Pastoors en onderpastoors	167
Bijlage 4 - Diverse stukken	170
Bijlage 5 - Openstaande vragen - een verkenning	175
Bijlage 6 - Bronnen	183
Eindnoten	189

EEN VOORUITBLIK...

In het boek *"Grafstenen in de Sint-Martinuskerk te Halle-Zoersel - Het onderliggende verhaal"* heb ik in Hoofdstuk 8 de grafsteen van Adrianus (Adriaen) Brouwers en zijn echtgenote Anna Despomereaulx beschreven en een aantal elementen over hun leven verteld¹.

Er bleven echter nog heel wat vragen hangen, die alleen door nader onderzoek konden beantwoord worden.

Hoe betrouwbaar was de bron die vermeldde dat er een *"écoutète de Broechem, Adrien Brouwers"* in 1618 de echtgenoot was van Maria Vander Ryt? Was de hypothese dat er *"een vader en een zoon Brouwers"* schout van Broechem en Oelegem zouden geweest zijn wel juist? Waarom was Adriaen Brouwers zo goed bekend in het noorden van Brabant, de regio van Bergen op Zoom en Breda? Hoe komt het dat er nergens een geboortedatum te vinden was, noch van Adriaen noch van Anna? Wat was de juiste toedracht van de onderhandelingen die Adriaen Brouwers zou gevoerd hebben met Prins Maurits van Oranje? Hoe moeten we dit alles zien in het licht van de Tachtigjarige Oorlog tussen de *"Vereenigde Provinciën"* en Spanje? Waren er écht geen verdere nakomelingen in de familie *"Van Zinnicq"*?



Die vragen lieten me niet los. Puzzelstukje na puzzelstukje werd een onverwacht grote hoeveelheid informatie verzameld, die uitnodigde tot een grondige herwerking en aanvulling van dit hoofdstuk. Het speurwerk groeide uiteindelijk uit tot een aparte monografie, die nu voorligt.

* * *

Adriaen Brouwers werd geboren in Noord-Brabant in een welstellende familie van grootgrondbezitters en bestuurlijke functionarissen. Hij werd er opgeleid voor een carrière in de administratie, waarbij hij - quasi gelijktijdig - het ambt van secretaris opnam in Hoeven (in het *"Markizaat Bergen op Zoom"*) én in Broechem-Oelegem (in het *"Quartier van Santhoven"*). Hij werd door zijn opdrachtgevers ervaren als betrouwbaar en onderlegd op administratief, juridisch én financieel vlak. Zijn reputatie raakte stilaan bekend.

De bisschop van Antwerpen (als abt van de Sint-Bernardusabdij) vertrouwde hem het rentmeesterschap toe over de abdijsgoederen in de regio van Breda en Bergen op Zoom, de Heer van Broechem-Oelegem promoveerde hem tot schout aldaar, de beide Heren van Ranst bekleedden hem met dezelfde functie in Ranst-Millegem. In deze cruciale jaren van Adriaens leven maakte het Twaalfjarig Bestand in de Tachtigjarige Oorlog heel veel mogelijk.

Anna Despomereaulx was de dochter van een Antwerpse schepen, afkomstig uit een Frans-Vlaamse familie van succesvolle handelaars die hun plaats in het stadsbestuur hadden verworven.

Zij trad een eerste maal in het huwelijk met de burgemeester van Lier, die echter na korte tijd overleed.

Iets meer dan een jaar nadien huwden Adriaen en Anna. Beiden waren dan veertigers. Hun enige kind kreeg de naam Anna Maria.

Bij de hervatting van de vijandelijkheden na het Twaalfjarig Bestand kreeg Adriaen Brouwers van aartshertogin Isabella een bijzondere opdracht, die hij naar best vermogen maar met een deels onzeker resultaat uitvoerde. Als dank voor zijn diensten werd hij beleend met de heerlijkheden Halle, Massenhoven en Voorschoten (Viersel). Hij vroeg zijn opname in de adel aan en kreeg persoonlijk het recht om de titel van *"Ridder"* te voeren.

In Hoeven stelde de bisschop van Antwerpen (die er tevens de wereldlijke “Heer” was) Adriaen aan tot schout.

Adriaen en Anna woonden toen in Ranst, waren actief in Broechem-Oelegem, Ranst-Millegem, Halle, Massenhoven, Voorschoten, Hoeven, Oudenbosch, Etten,... en in de omgevende dorpen! Veel verplaatsingen en diverse contacten, die makkelijker vanuit Antwerpen te organiseren waren. Ze kochten een woning in die stad, bij de Kipdorppoort, van waaruit Adriaen zijn functies bleef uitoefenen en zijn (grond)patrimonium verder uitbaatte en vergrootte.

Hun dochter trad in het huwelijk en het jonge paar woonde enkele jaren bij Adriaen en Anna in het grote huis te Antwerpen. Zij schonken Adriaen en Anna meerdere kleinkinderen.

Met de Vrede van Munster kwam er een einde aan de Tachtigjarige Oorlog. Het ambtsgebied van Adriaen in Noord-Brabant viel definitief onder het gezag van de Staten-Generaal der Verenigde Provinciën; daardoor kwam er een einde aan zijn opdracht aldaar. Zijn schoutfuncties in Broechem-Oelegem en Ranst-Millegem zou hij blijven vervullen tot zijn zeventigste levensjaar!

Tot hun dood bleven Adriaen en Anna Heer en Dame van Halle, Massenhoven en (tot het huwelijk van hun dochter) Voorschoten. Anna, de oudste van beiden, overleed als eerste; Adriaen overleefde haar bijna 7 jaar. Beiden werden in Halle begraven. Hun grafsteen, oorspronkelijk in het hoogkoor van de kerk en nu in de zuidelijke buitenmuur verwerkt, bleef achter als een tastbaar spoor van hun bestaan en gaf aanleiding tot het onderzoek waarvan dit boek het resultaat is.

* * *

Het verhaal wordt niet strikt chronologisch verteld, maar eerder per groot thema - telkens een hoofdstuk waarin één aspect van het leven van Adriaen en Anna wordt toegelicht: de bredere context, hun respectieve families, de diverse opdrachten van Adriaen met de situering van de opdrachtgevers, hun nakomelingen,... Het karakter, het netwerk en de competenties van Adriaen en Anna leren we kennen, maar ook hun zorgen en bekommernissen, onder meer over het behoud van het familiaal patrimonium. Nuttige uitweidingen en randinformatie worden met een lichtoranje achtergrond aangeduid. Af en toe wordt een specifiek tijdsmoment in een kaderstukje gepresenteerd, in de tegenwoordige tijd... alsof we er zelf bij aanwezig zijn.

Om het overzicht te bewaren worden de kernelementen uit deze levensschets van Adriaen en Anna op de volgende pagina op hoofdlijnen weergegeven.

Enkele gebruikte conventies bij de genealogische schema's worden in Bijlage 1 toegelicht (zie pagina 111).

Waar exacte gegevens ontbreken heb ik voor de leesbaarheid (en als interne controle op de consistentie) in **groen** een beste inschatting gemaakt, die kan gelezen worden als “ongeveer”, “omtrekt”, “wellicht”...

Personen worden bij hun eerste vermelding in de regel genoteerd met hun Latijnse (doop)naam; tussen haakjes voeg ik desgevallend de (meest) gebruikelijke voornaam toe (“roepnaam”), die nadien verder wordt gehanteerd. Voor de familienamen gebruik ik de “Vlaamse” conventie voor de tussenvoegsel (dus bijvoorbeeld hoofdletter “D” in “De ...”, behalve bij adellijke familienamen, waar een kleine letter “d” gehanteerd wordt, en in transcripties). Voor namen van plaatsen wordt de hedendaagse spelling gebruikt, behalve wanneer de context - bijvoorbeeld bij transcriptie - de toenmalige schrijfwijze verantwoordt. Adriaen krijgt steeds zijn “ae”!

De **groene** kleur gebruik ik ook om in transcripties toelichting te geven of verduidelijkende aanvullingen in te voegen. Eventuele afkortingen in een origineel handschrift worden bij de transcriptie tussen haakjes vervolledigd en afgedrukt in zwarte kleur (zie Bijlage 2, pagina 122 voor meer details).

Mag het plezier, dat ik gehad heb in het opzoeken en samenbrengen van deze gegevens, een echo vinden in het plezier dat u als lezer ervaart bij het doornemen van dit verhaal.

Marc De Maeseneer

Professioneel	Privé
Adriaen BROUWERS - Anna DESPOMEREAUX	

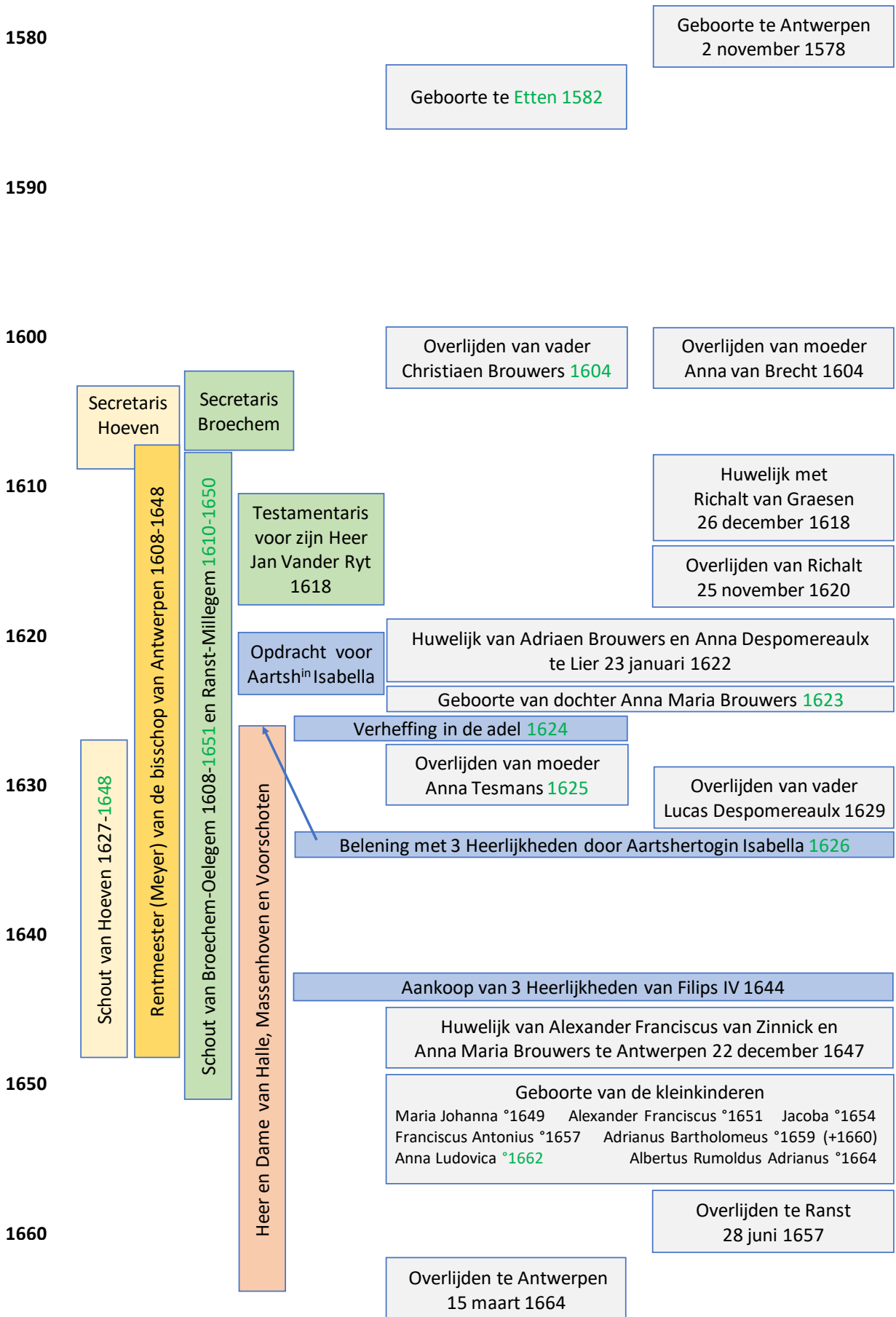

HOOFDSTUK 1 - HET KADER

Het leven van personen en families beschrijven vergt vooraf een paar woorden uitleg over het kader waarin men deze mensen kan situeren: enkele aardrijkskundige schetsen, een vleugje geschiedenis en enige maatschappelijke en godsdienstige achtergrond helpen ons om het geheel te zien. Het overzicht hieronder beperkt zich tot informatie die relevant is voor ons verhaal en geeft dus zeker geen totaalstudie weer.

Aardrijkskundige situering

De familie Brouwers was afkomstig uit de streek rond Roosendaal, had er vele bezittingen en was er actief in diverse publieke functies. De besproken plaatsen zijn hoofdzakelijk gesitueerd in het westen van de huidige Nederlandse provincie Noord-Brabant: Bergen op Zoom, Roosendaal en Breda, met daartussen ondermeer de dorpen Hoeven, Oudenbosch en Oud en Nieuw Gastel (nu samen Halderberge), Etten(-Leur), Rucphen en (Princen)Hage. Men noemt die regio vandaag *“West-Brabant”*; deze benaming wordt verder gehanteerd (ook omdat vele geconsulteerde stukken in het *“West-Brabants Archief”* bewaard worden). Staatkundig was dit gebied het meest noordelijke deel van het hertogdom Brabant: niet zover voorbij de Mark was de grens met de provincie Holland... over de *“Moerdijk”*.



De nabijheid van de Scheldedelta beïnvloedde de streek. In de veertiende eeuw, na de grote stormen die zelfs de loop van de rivieren zoals de Mark grondig wijzigden, kreeg het landschap zijn vorm: iets hogere zandige ruggen, laaggelegen poldergronden, vaak bedekt met enorme veenpartijen (*“moeren”*). Door het ontginnen hiervan (de *“moer-nering”*) om turf te winnen, die gebruikt werd als brandstof (ook voor export, bijvoorbeeld naar Vlaamse steden) en waarvan de as op bepaalde plaatsen voldoende zout (= *“sel”*) bevatte om zoutwinning (*“sel-nering”*) rendabel te maken, daalde het bodempeil tot onder de zeespiegel en diende men dijken aan te leggen om de *“polders”* geschikt te maken voor landbouw².

Links op de kaart lag het markizaat Bergen op Zoom (gemeentes in licht oranje), ten oosten de baronie Breda (aanduiding in roodbruin). Het grondgebied van Hoeven werd lichtoranje gemarkeerd. De grens tussen *“Markizaat en Baronie”*³ was bijna 500 jaar lang voorwerp van twist en *“overleg”*: in 1525 liep deze zelfs over de vieringtoren van de parochiekerk van Hoeven, zodat de halve dwarsbeuk met het priesterkoor onder Breda viel en de rest van het kerkgebouw onder Bergen op Zoom stond!

De familie Despomereaux woonde in de zestiende en zeventiende eeuw te Antwerpen. Daar was ook de hoofdverblijfplaats van het echtpaar Adriaen en Anna te vinden in hun laatste 20 levensjaren samen, bij de Kipdorppoort. Een aantal belangrijke figuren uit hun netwerk woonden er of hadden er een verblijfplaats.

Op onderstaand stadsplan (uit 1567) worden enkele ankerpunten weergegeven ten tijde van Adriaen en Anna, alsook enkele locaties waarnaar verder verwezen wordt, met - waar bekend - het jaartal van de afwerking ervan (of de periode van de bouw). In zwart zijn de publieke gebouwen gemarkeerd, in bruinrood de kloosters, in paars de kerken, in blauw de waterlopen en in groen enkele huizen die verder in het verhaal aan bod komen. Let wel: het oosten is op dit plan bovenaan te vinden (de tekenaar keek dus naar de stad vanop de linkeroever van de Schelde).

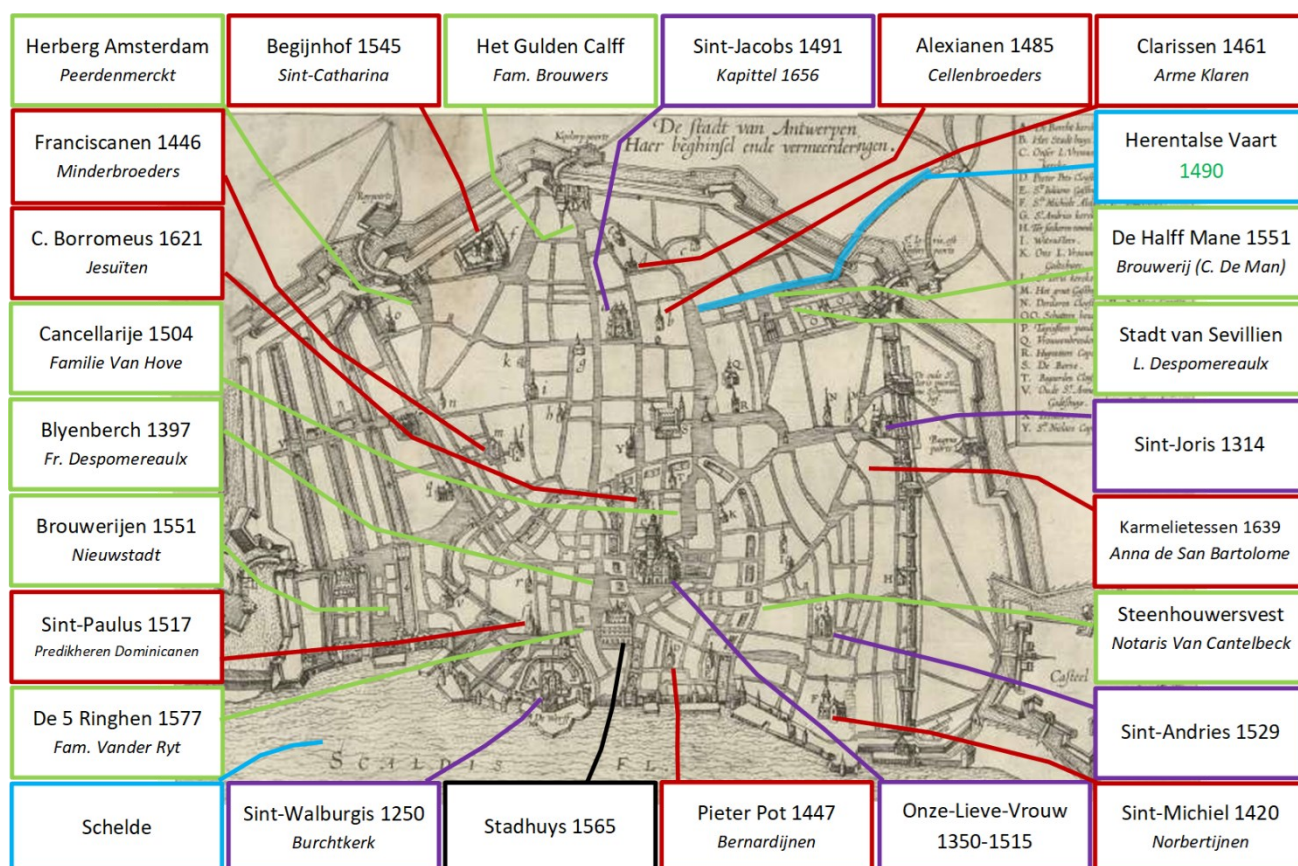

Men ziet duidelijk de zestiende-eeuwse omwalling van de stad (vandaag het tracé van de "Leien"), die ook de vijfde stadsuitbreiding omvatte (de "Nieuwstadt", in het noorden van de stad, hier dus links op de kaart getekend).

De toegangspoorten vanuit de Kempen waren (in wijzerzin): de "Roy (= Rode) poorte", de "Kipdorppoorte" (Adriaen en Anna zagen die vanuit hun Antwerpse huis - steensnede links, van de negentiende-eeuwse lithograaf Charles T'Felt, naar de toestand in 1583) en de "Keyserspoorte". Rechts onderaan op de kaart hierboven bevindt zich de "Dwangburcht" die de Spanjaarden in 1567 bouwden ("Casteel" gemarkeerd).

Omdat het grondwater brak was door de getijdewerking van de Schelde, werd de "Herentalse Vaart" aangelegd, die zoet (en toen nog voldoende) zuiver water van de rivier de Schijn in de stad binnenbracht; van daaruit werden onder meer de brouwerijen van water voorzien.

Adriaen en Anna traden ook op in Broechem, Oelegem, Ranst, Halle, Massenhoven, Voorschoten (Viersel) en omstreken, die als derde activiteitenregio kan vermeld worden. In dit boek wordt naar dit stukje van de Kempen verder verwezen als het “*Quartier van Santhoven*” (naar de hoofdbank van het gebied).

De dorpsgrenzen zijn op het kaartje indicatief aangeduid.

Broechem en Oelegem vormden toen een “*dubbeldorp*” met een gezamenlijk bestuur; pas in 1604 werd Oelegem kerkelijk een zelfstandige parochie.

De dorpen Halle, Massenhoven en Voorschoten kregen onder Adriaen Brouwers samen één schepenbank.

Het noorden van het gebied was over het algemeen arme heidegrond, met vooral langs de beken wat landbouw-arealen; meer naar het zuiden toe was de (relatief lager gelegen) grond iets vruchtbaarder.



Adriaen bezat in Ranst een “*bewatert huys*” (een gebouw helemaal omringd door een gracht) dat “*Vellaer*” genoemd werd; het is echter niet zo duidelijk waar dit gelegen was... op oude kaarten vindt men geen spoor ervan; op basis van het testament van Adriaen en Anna kan men het situeren aan de vroegere Zakstraat te Ranst (zie Bijlage 5.2). Adriaen (en na zijn huwelijk ook Anna) woonde er in de eerste decennia van de zeventiende eeuw. Zijn dochter (en wellicht ook een kleindochter) waren op het einde van die eeuw de bewoners.

Een kaart van het hertogdom Brabant (opgemaakt in 1616 door Abraham Goos, hieronder herdruk uit 1648) - met het westen bovenaan! - geeft een beeld van de situatie, zoals cartografen die toen voorstelden:



Geschiedenis

Dit hertogdom Brabant was een enorm gebied, van Nijvel in het zuiden tot Helmond in het noordoosten. De vier hoofdsteden ("*Steden van Brabant*") waren Leuven, Brussel, Antwerpen en 's-Hertogenbosch.

De Brabanders waren trots op hun verleden en fier op hun identiteit. Ook toen ze vanaf 1430 in het Bourgondische Rijk van Filips de Goede werden opgenomen, bleven ze hun eigenheid behouden binnen het grote geheel.

De tijd van de Bourgondiërs was zeker een bloeiperiode voor Brabant, doch niet altijd en niet voor iedereen. In de maatschappelijke organisatie lagen de kiemen van de komende onrust reeds jaren te sluimeren en soms werd die zichtbaar: sociaal, staatkundig en religieus. Zo maakten, na de dood van Karel de Stoute (op 5 januari 1477 gesneuveld bij Nancy) de gilden van het tijdelijke machtsvacuüm gebruik om zich een plaats te verwerven in het bestuur van de grote steden; dat lukte enige jaren (de periode van de "*Quaey Werelt*"), maar de adel en de rijke kooplieden wisten hun vroegere hegemonie te herstellen. Machtconcentratie in Kerk en Staat zorgde voor wrevel. Buitenlandse overheersing verplaatste de beslissingscentra ver van de mensen - zowel adel als gewone volk - tot sluimerende onvrede bij velen.

Een groot conflict kondigde zich onderhuids aan.

Een sleutelmoment in de aanloop hiernaar was de troonsafstand van keizer Karel V op 25 oktober 1555. Willem van Oranje - de geschiedenis zal hem "*de Zwijger*" noemen - was steeds de vertrouweling, steun en toeverlaat van de keizer geweest; hij stond die dag op de ereplaats naast hem.

In 1559 benoemde Filips II, koning van Spanje en heerser over de Nederlanden, deze prins Willem van Oranje tot "*Stadhouder*" van Holland, Zeeland en Utrecht, de plaatsvervanger van de landsheer die namens hem in deze drie gewesten het gezag uitoefende. Het bestuur van de Nederlanden droeg Filips II in datzelfde jaar over aan zijn halfzus Margaretha van Parma, landvoogdes der Nederlanden.

Stilaan werd de afstand tussen Willem van Oranje en de Spaanse koning echter groter. Filips II wou het opkomende protestantisme vernietigen, Willem wou een pragmatisch samenlevingsmodel vooropstellen. Filips II bestuurde zijn rijk vanuit Spanje, Willem zag met lede ogen dat de Zeventien Provinciën impact verloren en staatkundig naar het achterplan werden verwezen. Filips II gaf hopen geld uit aan militaire campagnes, zodat in 1557 het eerste Spaanse staatsbankroet een feit was, met alle sociale catastrofes die Willem van dichtbij kon vaststellen. Vele edelen wilden - net als Willem - Filips II tot andere gedachten brengen: ze sloten een "*Eedverbond*", en richtten in 1566 een smeekschrift met hun verzuchtingen aan landvoogdes Margaretha.

In datzelfde jaar woedde ook de Beeldenstorm over de Nederlanden: een opstand van het verpauperde textielproletariaat tegen de verdrukking door adel en kerk, gecombineerd met religieuze motieven.

De reactie van Filips II op deze combinatie van geweld van het volk en gemor bij de adel was een nog onverzoenlijker houding, die onvermijdelijk moest leiden tot een militaire confrontatie: de slag tussen de opstandige legers en de Spaanse troepen bij Heiligerlee op 23 mei 1568. Dit militaire treffen - samen met vele andere gebeurtenissen in dat jaar, zoals de terechtstelling van de graven van Egmont en Horne - werd later gezien als het begin van de Tachtigjarige Oorlog: een complexe strijd tussen Oranje en Spanje (en hun respectieve bondgenoten), die zijn oorsprong vond in een drang naar staatkundige vrijheid, gevoed werd door een sociale onrust en aangewakkerd werd door godsdienstige tegenstellingen. De partijen worden verder respectievelijk "*Spaans*" en "*Staats*" genoemd (naar de "*Staten-Generaal*" van de Verenigde Provinciën).

Het verloop van deze Tachtigjarige Oorlog in de bovenvermelde regio's is voor ons verhaal van belang en wordt in volgend schematisch en zeer vereenvoudigd relaas getoond: links staan de jaartallen en de periode van deze 80 jaar strijd, met enkele belangrijke deelperiodes waarnaar verder wordt gerefereerd (aangegeven in rood); aan beide zijden zijn de namen van de vorsten en landvoogden te vinden (in donkere tint diegenen die verder aan bod komen).

1560	Willem I van Oranje, "de Zwijger"
1565	
1570	
1575	
1580	
1585	Maurits van Oranje
1590	
1595	
1600	
1605	
1610	Frederik Hendrik van Or.
1615	
1620	
1625	
1630	
1635	Willem II
1640	
1645	
1650	

De Beeldenstorm van 1566 trok de plattelandsdorpen in het Quartier van Santhoven en West-Brabant voorbij zonder zware problemen. In de stad Antwerpen daarentegen was de schade niet te overzien. Ook plunderingen door (onbetaalde) Spaanse soldaten - in hun eigen gebied, zoals de "Spaanse Furie" van 1576 - verstoorden het maatschappelijk leven grondig.

Als reactie kwam er in Antwerpen een sterk calvinistisch bewind aan de macht, dat zich "de Antwerpse Republiek" noemde (vanaf 1577); vele katholieken namen de vlucht.

De legers van beide zijden plunderden de dorpen. In Broechem werd de kerk verwoest, Voorschoten werd van de kaart geveegd, in Halle werd de pastorie afgebroken, in Hoeven moesten ondermeer kerk, pastorie en rentmeesterhuis het ontgelden.

Antwerpen werd in 1585 heroverd door de Spaanse troepen, West-Brabant was grotendeels in Staatse handen, het Quartier van Santhoven was Spaans gebied.

De confrontaties tussen beide legers verminderden hier vanaf 1590. Langzaamaan kon er gewerkt worden aan de heropbouw. Een groot probleem in deze periode was de pest, die zich in golven verspreidde van het ene dorp naar het andere, en soms tot een kwart van de bevolking de dood injoeg.

De mensen snakten naar vrede, die er heel even kwam.

Tijdens het moeizaam bereikte "Twaalfjarig Bestand" (1609-1621) lagen de vijandelijkheden stil (in principe - meestal werd dit wel gehandhaafd), was er zelfs sprake van een zekere bloei en werd aan beide zijden de vrijheid van godsdienstbeleving gerespecteerd.

Helaas kon dit bestand niet verlengd worden. Onmiddellijk boekten de Spaanse troepen in West-Brabant enig succes, met de herovering van Steenberghe, een (vergeefse) zware belegering van Bergen op Zoom en vooral de terugname van Breda (zie volgende pagina).

Met de verovering in 1629 van 's-Hertogenbosch (één van de vier "Steden van Brabant") door de Staatse troepen keerde het tij. De vijandigheid verhardde weer. De Spanjaarden vaardigden strenge plakkaten uit, de Staten-Generaal antwoordden met tegenmaatregelen ("Retorsie"-plakkaten): katholieke priesters werden gevangengenomen en konden tegen 500 à 1.000 gulden vrijgekocht worden. Gedurende deze "Retorsietijd" (1636-1639) doken pastoors onder (Halle) of werden ze gevangengenomen (Ranst).

Iedereen geraakte de oorlog moe. Na 2 jaar onderhandelen werd op 30 januari 1648 de "Vrede van Munster" bereikt: Spanje erkende de soevereiniteit van de Zeven Provinciën, een deel van Brabant viel voortaan onder het gezag van de Staten-Generaal en het protestantisme werd de Nederlandse staatsgodsdienst.

Margaretha van Parma	Fernando Alvarez de Toledo (Alva)	Requesens	Juan I v. Oost.	Alexander Farnese hertog van Parma	van Mansfeld	Ernst v. Oost. de Acevedo	Aartshertog Albrecht van Oostenrijk	Aartshertogin Isabella Clara Eugenia	de Moncada	Ferdinand van Oostenrijk	Francisco de Melo	de Castel Rodrigo	Leopold Willem van Oostenrijk
Filips II					Filips III					Filips IV			

In het grensgebied tussen Holland en Brabant was de strijd het hevigst... en daar lag West-Brabant middenin. Bergen op Zoom was vrij vroeg door de Staatse troepen veroverd en bleef - ondanks belegeringen - in Staatse handen. Breda daarentegen was een ander lot toebedeeld. Door zijn strategische ligging aan de Mark, op de meest stroomafwaarts gelegen plaats waar men deze rivier kon oversteken zonder een veerpont te moeten nemen, vlak bij de grens met Holland, was Breda één van de steden die in de Tachtigjarige Oorlog steeds op het strijdtoneel lag. Een vereenvoudigde samenvatting van de gebeurtenissen in Breda volgt hieronder.

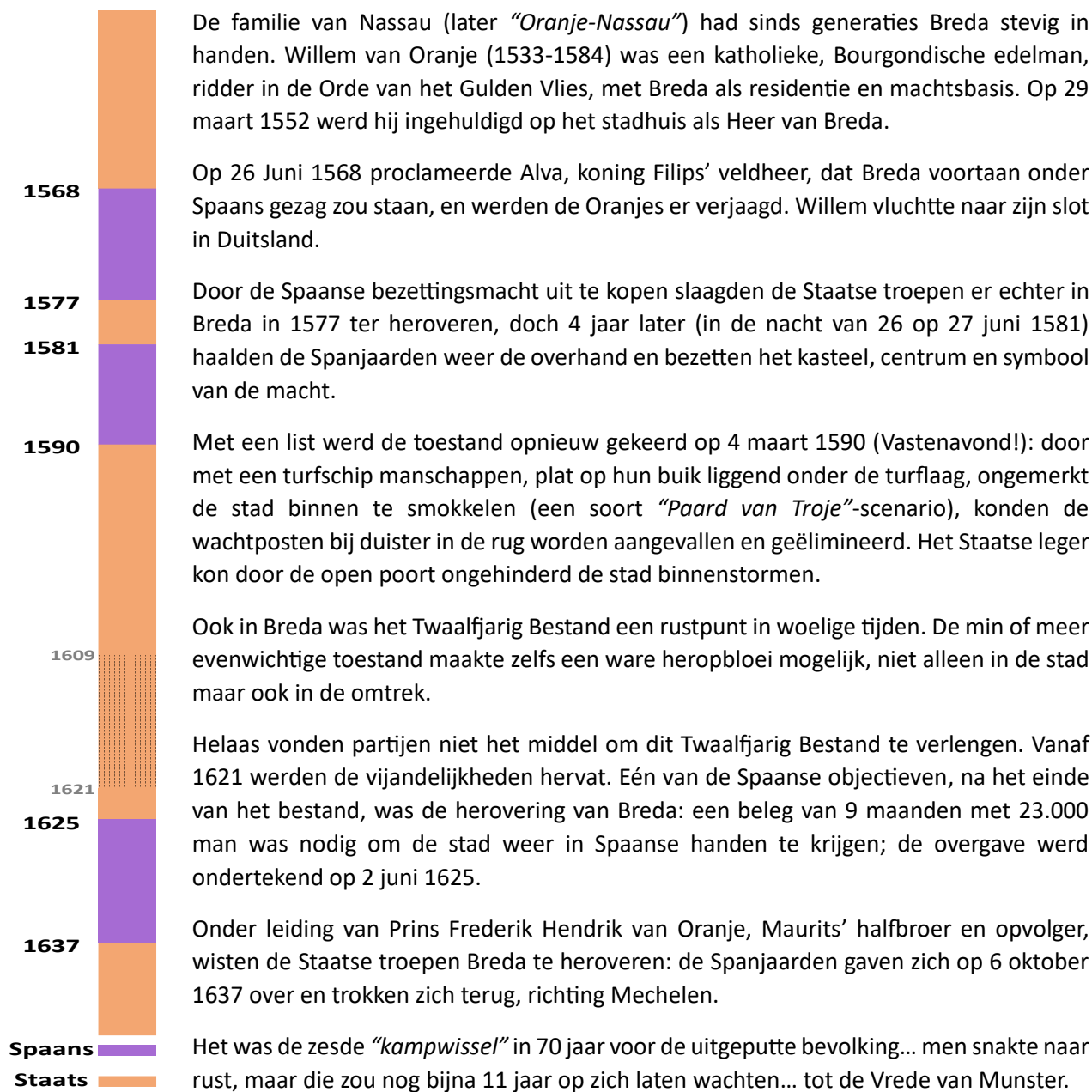

Die "Vrede van Munster" was de weerspiegeling van de nieuwe staatkundige, maatschappelijke en godsdienstige verhoudingen.

Ze werd op diverse plaatsen feestelijk afgekondigd, onder meer op de Grote Markt te Antwerpen, vanop een rijkversierd podium dat vlak voor het Stadhuis stond opgesteld.

Voor het goede begrip is het nuttig om, naast de beschrijving van dit “externe” geweld van de oorlog, ook naar het dagelijks leven binnen de stad en in de omgeving te kijken. De (tijdelijke!) overwinnaars beseften maar al te goed dat ze op de bevolking moesten kunnen rekenen. Men vernietigde de stad niet, gaf de verslagen legereenheden vrije aftocht en trachtte de inwoners gerust te stellen. Kenmerkend is bijvoorbeeld het parallelisme tussen de teksten van de overgave-documenten⁴!

Capitulatie van Breda

Capitulatie 2 juni 1625, artikel 10 (Spaanse overwinnaars): *“Dat aen de Borgers en Inwoonders der Stadt geen andere Imposten (= belastingen) oft lasten zullen opgelegd worden dan die door geheel Brabant by de grote en kleyne steeden even gelyk gedragen worden...”*

Capitulatie van 7 oktober 1637, artikel 6 (Staatse overwinnaars): *“Dat de Stadt Breda en Ingesetenen van dien sullen blijven bij alle hunnen privilegien ende vrijdomme ende dat aldaer geene meerdere lasten sullen mogen gesteld worden dan aldaer gesteld en zijn geweest van den Jaere 1590 tot den Jaere 1625, dewijle deselve onder de Regeeringe van de Vereenigde Nederlanden is geweest...”*

Voor het bestuur van de stad en de administratie ervan werd - op een paar uitzonderingen na - een beroep gedaan op dezelfde mensen: de (katholieke) families Van Baerle, Montens, Wachmans, Van den Broeck,... maakten deel uit van het stadsbestuur, onafhankelijk van wie aan de macht was. Overigens waren er toen te weinig protestanten met de nodige vorming om hun taak over te nemen in de periodes van Staats gezag. Pas na 1637 kwam hierin verandering.

Het valt daarbij op dat de protestantse (Staatse) machthebbers veel toleranter optraden dan de katholieke (Spaanse) heersers: dat was zeker zo ten tijde van Willem van Oranje en Alva, maar ook later. Onder Staats bewind mochten de katholieken geen erediensden houden in Breda, maar ze kregen wel faciliteiten om in de dorpen buiten de stad de diensten bij te wonen: in het kleine dorpje Princenhage, ten westen van de stad, waren er met Pasen 1620 niet minder dan 2.400 katholieken die er hun Paasplicht vervulden, grotendeels inwoners van Breda. Omgekeerd daarentegen: toen de Spanjaarden aan het bewind waren, moesten de protestanten de stad binnen de twee jaar verlaten⁵.

Voor de dorpen in de omgeving ontstond er een onduidelijke toestand: volgens de overwinnaars viel de gehele baronie van Breda (dus ook de omliggende dorpen) onder hun gezag, volgens de tegenpartij was dat niet het geval. Het gevolg was een “dubbele bestuursstructuur”. Soms werd er zelfs tweemaal belasting geëist!

De plaatselijke schout, vertegenwoordiger van de vorst, kreeg vanuit Brussel instructies van de Spaanse autoriteiten en vanuit Geertruidenberg namens de Prins van Oranje, als Heer van Breda.

Sommigen konden daar hun voordeel mee doen door beiden tegen elkaar uit te spelen en zo ter plaatse een bestuurlijk vacuüm te creëren, dat ze naar eigen inzicht invulden. Anderen liepen verloren en gaven hun post op.

Maatschappelijke achtergrond

Het samenleven van mensen in de steden en dorpsgemeenschappen was relatief goed vastgelegd.

Het gewoonterecht (de “Costuymen”, vergelijk met “côutumes” in het Frans) bepaalde wat kon en niet mocht: met verbazing leest men vandaag de dag de degelijkheid en het detail van de toen geldende rechtsbepalingen, zoals die voor het eerst werden neergeschreven in de zestiende eeuw, maar reeds veel langer golden... en per streek, stad of dorp verschillend konden zijn.

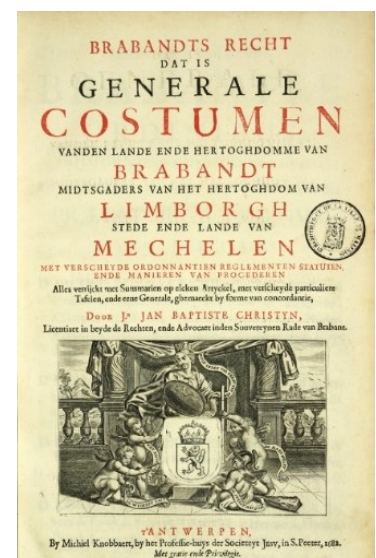

Oorspronkelijk waren alle gronden eigendom van de hertog, die zich het gebied had toegeëigend. In de loop der tijd schonk hij gronden weg in ruil voor bewezen (of te bewijzen) diensten, bijvoorbeeld aan kloosters en hospitalen, of verkocht hij ze - meestal uit geldnood omwille van een oorlog - aan goeode families.

Bijna alle dorpen (of gehuchten ervan) en ook vele kleine steden waren "*heerlijkheden*": een juridische term die verwees naar de "*rechten van de Heer die van kracht waren binnen een nauwkeurig omschreven gebied*".

De "*Heer*" (en dat kon in bepaalde families of situaties ook een "*Dame*" zijn) was geen eigenaar van het gebied, maar oefende er rechten uit, die hij (of zij) ontving van de hertog: de "*lage rechten*" (vastleggen van testamenten, huwelijksvoorwaarden, voogdij, eigendomsoverdracht,..), de "*middel(bar)e rechten*" (beoordelen van kleinere misdrijven, lokale wetten en reglementen,...) en soms "*hoge heerlijke rechtspraak*" (uitspraak doen bij zware misdrijven) - al behield de hertog deze laatste vaak voor zichzelf.

Er moest aan de vorst (de hertog van Brabant of zijn rechtsopvolger) een "*(Leen)verhef*" betaald worden (meestal 10% van de koopsom, soms minder), telkens de rechten overgingen naar iemand anders (door verkoop of erfenis).

Deze heerlijkheden waren lange tijd vooral in handen van de adel, maar vanaf de zestiende eeuw werden de heerlijke rechten ook geschonken aan - of gekocht door (!) - succesvolle handelaars of stadsbestuurders. Voor hen was het bezit van een heerlijkheid een belangrijk statussymbool.

Alhoewel de Heer de bestuurder was, oefende hij zijn gezag meestal niet persoonlijk uit, maar droeg hij die taak op aan een schout en een groep van "*(wijze) mannen*", die "*schepenen*" of "*wethouders*" werden genoemd.

De schout of "*schoute(e)th*" was het hoofd van het plaatselijk bestuur; dit ambt werd afhankelijk van tijd en plaats ook wel aangeduid als "*baljuw*", "*amman*", "*drost*" of "*drossaard*". Hij werd aangesteld door de Heer en was aldus de plaatselijke vertegenwoordiger van de vorst, de hertog van Brabant. Om benoemd te kunnen worden tot schout moest de kandidaat Brabander zijn van geboorte, "*gesproten uit wettige ouders*" én een aantal vaste goederen bezitten. Gewoonlijk werd de schout benoemd voor het leven. Het was een goedbetaalde job, die zeer gegeerd was in vooraanstaande families.

De schouten waren administratieve bestuurders én rechters tegelijk.

Als bestuurders stonden zij in voor de orde en de rust en voor de uitvoering van de wetten en het plaatselijke gewoonterecht. Zij vertegenwoordigden ter plekke het hogere staatsgezag en namen deel aan de beraadslagingen van de schepenen (met raadgevende stem). Ze organiseerden in oorlogstijd de plaatselijke verdediging.

Van Criminele sae ken, Keuren, ende Breucken.

XXXIII.

DE Schouteth van Santhoven is gehouden alle sijne gevangene binnen den derden daeghe, voor recht te brenghen, ende openbaerlijck voor Leen-mannen ons ghenaedighs Heere des Coninckx, ticht, ende aenpraecck te doen.

Als rechters stelden zij overtredingen vast en spoorden zij misdadigers op. Ze stonden aan het hoofd van de "*schepenbank*" (de "*vierschaar*"): zij moesten deze binnen de drie dagen na aanhouding van de verdachte bijeenroepen en de vergadering voorzitten. Ze traden op als openbare aanklager. De schepenen (die als de eigenlijke rechters zetelden) kregen van de schout na de ondervragingen de opdracht om naar geweten uitspraak te doen in de zaak. De schout moest het vonnis doen uitvoeren⁶.

Soms was de structuur iets ingewikkelder. In West-Brabant was de functie gesplitst: er was een "*drossaard*", die voor een aantal dorpen de juridische en administratieve bestuurstaken opnam namens de markies of de baron en elk dorp had ter plaatse een schout (soms voor enkele dorpen samen), die de drossaard bijstond.

Ook in grotere steden zoals Antwerpen was er een aangepast systeem.

De schepenen moesten, zoals de schout, in Brabant geboren zijn uit wettige ouders en een aantal onroerende goederen bezitten. Zij behoorden tot de "*notabelen*". In tegenstelling tot de schout, werden zij niet benoemd voor het leven, maar werd hun opdracht elk jaar hernieuwd (wat niet steeds automatisch gebeurde). Men werd benoemd door de schout of de Heer en was verplicht het ambt te aanvaarden!

Ook zij waren rechters en bestuurders.

In rechtszaken waren ze te vergelijken met juryleden, die luisterden en een rechtvaardig oordeel velden.

Als bestuurders zorgden zij mee voor orde en veiligheid, zij vaardigden voorschriften uit die door de schout werden bekrachtigd; ze beheerden de gemeentelijke eigendommen en gelden; ze zorgden voor aanleg en instandhouding van wegen en waterlopen; binnen hun bevoegdheid registreerden ze, als notarissen, bepaalde veranderingen van onroerende goederen, cijzen en rechten.

Schout en schepenen werden ondersteund door een klerk of griffier, die vanaf de zestiende/zeventiende eeuw "*secretaris*" werd genoemd. Deze secretaris behoorde in theorie niet echt tot het bestuur: zijn taak was de beslissingen te boek te stellen, zonder recht om in de beraadslagingen tussen te komen. Feitelijk echter ging het er geheel anders aan toe: de secretarissen waren de personen die het best met de "*Costuymen*" bekend waren, zodat zij de échte bestuurders achter de schermen waren en vaak zeer goede banden hadden met de schout en zelfs met de Heer.

In de meeste heerlijkheden was er ook een "*vorster*" of "*klerk van de lange roede*", de algemene ordehandhaver in opdracht van de schout, en een jaarlijks wisselende "*borgemeester*" (in steden "*tresorier*" geheten), belast met het innen van de belastinggelden en het uitvoeren van de gemeentelijke betalingen. Deze laatste is niet te verwarren met de functie van burgemeester, die enkel in grotere steden bestond.

Een belangrijke taak van de schepenen was het registreren van allerlei overeenkomsten tussen burgers: aankopen, beloftes tot betaling, testamenten, leningen... Deze registratie, in bijzijn van getuigen, was een waarborg voor de burgers dat hun onderlinge afspraken "*kracht van wet*" kregen en tegenstelbaar werden aan derden. Vanaf de zestiende eeuw zou dit stilaan door notarissen worden overgenomen.

Eigendom - huizen, boerderijen, landerijen, maar ook immateriële rechten - waren een uiterst belangrijke bouwsteen in het sociale verkeer. Enkele aspecten worden hier toegelicht.

Familiebezit was heilig, en vele Costuymen bevatten dan ook bepalingen om dit te beschermen: het begrip van "*naerding*" of "*naesting*". Een familielid van de verkoper, bijvoorbeeld van een hoeve, kon (als hij kon aantonen dat hij van de verkoop niet op de hoogte was) de koper uit het huis zetten en zelf de hoeve komen bewonen, mits betaling aan de koper van dezelfde koopsom (en de eventuele kosten die de koper reeds gedaan had aan het eigendom). Dit moest echter gebeuren binnen de termijn van één jaar en één dag (in sommige streken enkele dagen)... zolang was de koper dus niet zeker van zijn aankoop! Onze uitdrukking "*iets sinds jaar én dag bezitten*" is daarvan afkomstig.

Ook wie mede-eigenaar was kon onder dezelfde voorwaarden het goed "*van deelswege*" overkopen en wie erfpachter was kon dat doen "*van grondswege*". Familiale eigendom - vooral landbouwgrond - werd ook vaak in onverdeeldheid gelaten. Als dat enkele generaties duurde en men dan toch tot verkoop besloot zag men notariële akten met een indrukwekkende opsomming van tientallen partijen als verkopers....

Een bijzondere rechtsfiguur was de "*Fidei Commis*", bijvoorbeeld bij erfenissen: een (belangrijk deel van de) erfenis werd als één geheel geschonken aan de latere generaties, waarbij één der rechtstreekse erfgenamen (meestal de oudste zoon) het gebruik kreeg over de goederen (een type "*rentmeesterschap*") maar ze niet mocht verkopen; de andere erfgenamen ontvingen dan een stukje van de rest van het familiepatrimonium.

Extract uyt de Costuymen
van Antwerpen, anno 1545

Titel VI, articule LXVII

“men en mach egheene
erffelycke renten met gelde
noch andersins coopen op
huysen oft panden binnen der
stadt oft vryheyt van
Antwerpen gelegen, hooger
noch leeger dan ter
quittinghen den penninck
sesthiene.”

Onroerende goederen waren ook de voornaamste waarborg voor leningen, een soort “*hypotheken*” (al werd die term nog niet vaak gebruikt). Een geldschieter leende een som aan de eigenaar van een huis, waarbij bepaald werd dat het huis “*belast*” werd met het jaarlijks opbrengen van een rente in natura (bijvoorbeeld rogge) of in geld. Dat laatste werd uitgedrukt in “*penningen*”, meestal “*de penning 20*” (of dus een rente van $1/20 = 5\%$). Partijen waren meestal vrij de rente vast te leggen, maar de Antwerpse Costuymen⁷ bepaalden in 1545 dat de rente “*den penninck 16*” (of dus $1/16 = 6.25\%$) moest zijn; latere teksten (1582) vermeldden “*niet min dan den penninck sestien*” (dus maximaal 6.25 % intrest). Die rente kon eeuwig doorlopen, tot partijen overeenkwamen de som terug te kopen (“*af te leggen*”)... soms generaties later.

Hetzelfde principe gold bij schenkingen: iemand schonk bijvoorbeeld op zijn sterfbed aan de parochiekerk een jaarlijkse rente, uitgedrukt in een hoeveelheid rogge, waarvoor de pastoor als tegenprestatie een aantal missen diende te lezen; deze rente was ten laste van een bepaald huis of hoeve in eigendom van de schenker en bij verkoop ervan moest de nieuwe eigenaar (in principe) die last overnemen; ook deze rente kon worden afgelegd tegen een zekere “*penning*”.

Al deze en andere transacties waren omgeven met nogal wat geplogenheden, waarvan sommige de toets aan onze huidige deontologische normen niet zouden doorstaan. Zo was het gebruikelijk dat partijen bij onderhandelingen of dienstverleningen elkaar geschenken aanboden, voor, tijdens of na de transactie.

Ook was er een sterke “*proces-mentaliteit*”: er werden redenen gezocht om te procederen en die processen werden soms over generaties heen getild. Vaak werden er gedetailleerde stukken opgesteld, zoals testamenten, maar wanneer dit de partijen niet zinde kwam men overeen het anders te doen (of - opnieuw! - moest men procederen bij gebrek aan overeenkomst).

Misschien was de - enigszins onduidelijke of voor interpretatie vatbare - wijze waarop de juiste ligging van percelen grond beschreven werd, soms oorzaak van misverstanden: er werd opgesomd aan wiens eigendommen een terrein paalde, en hoe groot het was (vaak bij benadering, zonder exacte opmeting: “*onbegrepen der maten*”), door wie het in gebruik was en/of hoe het ter plaatse werd genoemd; wie de lokale situatie kende, kon daarmee perfect begrijpen welk perceel bedoeld was... gelukkig kunnen we dit vandaag in één kadastraal nummer vatten!

Godsdienstige bewegingen

Tenslotte is het nuttig de toestand in verband met godsdienst en kerk te belichten. Het wereldwijde kerkbeeld rond die tijd - en de periode die er naartoe leidde - vertoonde namelijk twee tegenstrijdige tendensen.

Eerzijds was er de luxueuze en machtszieke levensstijl (met als meest extreme vertegenwoordigers de Borgia-pausen op het einde van de vijftiende eeuw) die haar afstraling vond in alle geledingen van de toenmalige Kerk. Deze uitwassen hadden van de Kerk een hiërarchisch bouwwerk gemaakt van gezagsdragers die soms meer bezig waren met hun inkomsten en invloeden dan met hun plichten van zielzorg.

Anderzijds was er een levendige - en zeker in het Brabantse - breed gedragen stroming van onderuit, die haar oorsprong vond in de “*Moderne Devotie*”. Deze vernieuwingsbeweging, ontstaan aan het eind van de veertiende eeuw onder impuls van Geert Groote (1340-1384), wilde in Kerk en maatschappij teruggaan naar de kern van de christelijke boodschap, als reactie tegen de verruwing van de volkse zeden en de mistoestanden onder de geestelijkheid en in de kerkelijke leiding.

Hun boodschap was er één van persoonlijke verantwoordelijkheid (door gewetensonderzoek) en praktische levenswijsheid (gestoeld op innerlijke oprechte vroomheid).

Thomas a Kempis (1380-1472) was een begaafde aanhanger van hun inzichten en heeft in zijn boek *“De Imitatione Christi”* (Over de navolging van Christus) het praktische spirituele programma van de Moderne Devotie neergeschreven.

Ook de humanist Erasmus (1466-1536), de stichter van de jezuiten Ignatius van Loyola (1491-1556) en de kerklerares Theresa van Avila (1515-1582) waren door deze beweging geïnspireerd. Zelfs Adrianus Florenszoon Boeyens (1459-1523), de (geestelijke) opvoeder en persoonlijke biechtvader van de jonge keizer Karel V en latere Paus Adrianus VI, was een overtuigd aanhanger.

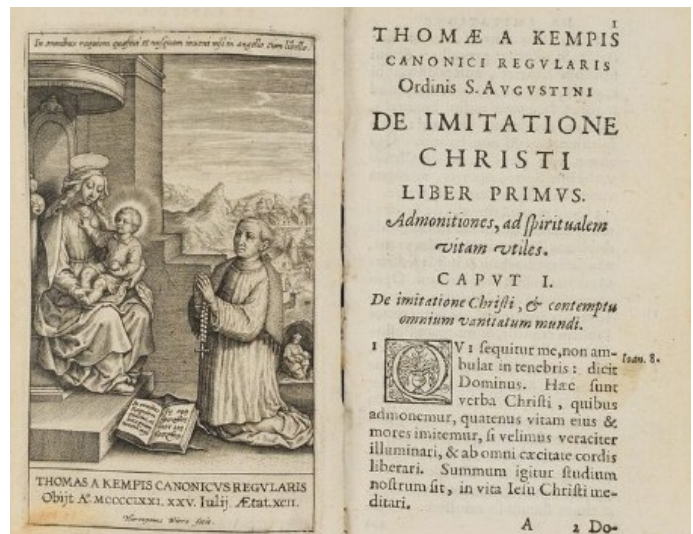

Luther (1484-1546) en Calvijn (1509-1564) waren eveneens adepten van de Moderne Devotie. Daardoor werd deze soms gezien als een wegbereider voor de *“Reformatie”* en van de conflicten tussen katholieken en protestanten.

Maar eigenlijk was het, zoals gezegd, oorspronkelijk een binnenkerkelijke beweging die mensen opriep *“terug naar de bron van hun geloof”* te gaan. Het is zeker dat de gedachten van de Moderne Devotie sterk leefden bij de gelovigen: zowel gegoede adellijke families als fortuinlijke handelaars waren erdoor geïnspireerd, maar ook gewone volkse mensen.

Er was een openheid in de geest van de mensen en die maakte hen voor nieuwe inzichten ontvankelijk.

Het protestantisme was voor velen het nieuwe antwoord, dat zich verspreidde in de zestiende eeuw - in diverse golven en vormen - doorheen de Europese samenleving.

Het gedachtegoed van het lutheranisme kwam snel uit het Oosten naar de Antwerpse regio via het netwerk van de paters Augustijnen. Het anabaptisme of de wederdoperij verspreidde zich vanuit het Noorden rond 1544-1550. Het calvinisme kwam uit het Zuiden rond 1566-1576 en vestigde zijn machtsbasis ondermeer in Antwerpen.

Met het Concilie van Trente (1545-1563) formuleerde de Katholieke Kerk haar reactie op deze opkomende protestantse invloed in de *“Contra-Reformatie”*. Mistoestanden binnen de Katholieke Kerk werden (weliswaar schoorvoetend) aangepakt. Duidelijkheid werd geschapen omtrent verschillende geloofspunten en een nieuw elan gestimuleerd; doch daarbij werd de reformatie definitief buiten de Kerk geplaatst.

In de grote hervorming van het Concilie van Trente werden ook de grenzen van de bisdommen hertekend. Het grootste deel van Brabant behoorde op dat moment tot het bisdom Kamerijk (Cambrai), dat enorm uitgestrekt was en sterk onder Franse invloed stond... een doorn in het oog van de Habsburgers. Het noordelijke deel van Brabant viel dan weer onder het Prinsbisdom Luik, dat een eigen onafhankelijke koers voer.

Met de bul *“Super Universas”* heeft Paus Paulus IV in 1559 de bisdommen herschikt, wat onder meer de oprichting van het nieuwe bisdom Antwerpen met zich meebracht, dat voortaan zeggenschap zou hebben over het grootste deel van de huidige provincies Antwerpen en Noord-Brabant.

Met deze overdracht gingen ook het benoemingsrecht en bepaalde eigendomsrechten (en dus inkomsten!) over van abdijen naar de bisdommen, wat in de praktijk, onder meer omwille van het verzet van bepaalde edelen en abten, soms pas na zeer vele jaren effectief werd uitgevoerd (zie bijvoorbeeld pagina 56).

De kaartjes geven aan hoe de toestand evolueerde:



Men ziet onmiddellijk de enorme verschuiving die deze herschikking met zich meebracht. Mechelen werd het aartsbisdom, met zeggingskracht van de kust tot over de Maas (het groene gebied op het kaartje rechts); zo kwam het beslissingscentrum dicht bij de groeipolen in het noorden, in het bijzonder Antwerpen. Het Prinsbisdom Luik viel op de halve grootte terug. Kamerijk werd het aartsbisdom van de zuidelijke provincies (het rode gebied op het kaartje rechts), en overvleugelde de vroegere bisdommen Atrecht en Terwaan (ook hier ziet men de invloed van Karel V: hij had - in de grensoorlog met Frankrijk - de stad Terwaan op 20 april 1553 laten vernietigen... de kathedraal, twee parochiekerken en verschillende kloosters en abdijen werden tot op de grond afgebroken).

HOOFDSTUK 2 - DE FAMILIE VAN ADRIAEN BROUWERS

Een speurtocht naar de afkomst van Adriaen Brouwers (soms ook - vooral in officiële stukken waarin hij een hand had - als “*Brouwers*” geschreven; behalve in transcripties en expliciete verwijzingen ernaar wordt in dit boek steeds “*Brouwers*” gebruikt) leidt naar het noorden van het hertogdom Brabant, meer bepaald naar het markizaat Bergen op Zoom en de baronie Breda (zie pagina 7).

Gedurende de gehele zestiende eeuw was de familie Brouwers actief in bestuurlijke en administratieve functies van diverse plaatsen aldaar. Ook de aangetrouwde familieleden zijn hoofdzakelijk in dat activiteitendomein terug te vinden. Ze waren welstellend, bezaten grond en werden regelmatig vermeld bij notariële transacties.

Er kan een rechtstreekse afstammingslijn teruggevonden worden die in het begin van de eeuw start bij Christianus (Christiaen) Brouwers en loopt over zijn zoon Georgius (Joris) en kleinzoon Christianus (Christiaen), de vader van Adriaen Brouwers (een totaalbeeld wordt in Bijlage 1.1 gegeven).

De naamgeving is opvallend: in elke generatie kreeg de oudste zoon de voornaam van de grootvader. Familienamen werden toen nog weinig gebruikt, men sprak van “*Christiaen Jorisse*” (zoon van Joris) en in de volgende generatie van “*Joris Christiaens*”. De context is nodig om te begrijpen over wie het gaat... en soms lukt dat niet zo goed.

Het vertrekpunt ligt in Roosendaal.

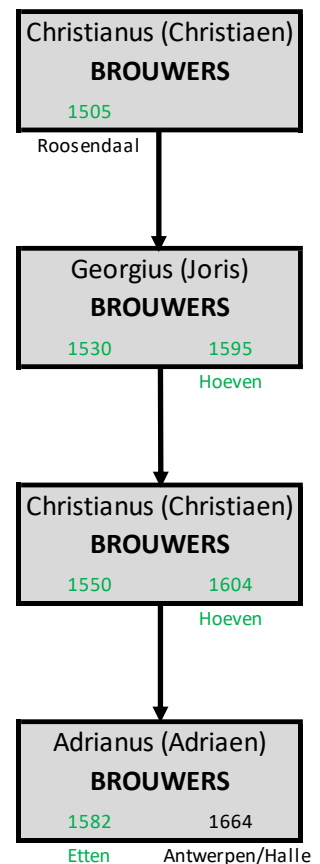

Christiaen Brouwers, de overgrootvader

Rond 1505 werd in die stad Christiaen Brouwers geboren. Zijn vaders voornaam is onzeker: wellicht Joris (maar men vindt ook Christiaen* of zelfs Adriaen). Hij was een verstandige kerel, die de kans kreeg om universitaire studies aan te vatten. Zijn ouders stuurden hem eerst naar Leuven (ingeschreven op 27 februari 1524 als “*Christianus, zoon van Christianus* Braxatoris (= de Brouwer) van Roesendael*”⁸). Nadien trok hij zelfs voor een jaar naar Orléans, toen één van de referentie-universiteiten waar de toekomstige elite opgeleid werd (een soort “*managementschool*” van die tijd - zeker voor juridisch-administratieve functies). Hij studeerde er rechten in 1526-27; toen was ook Johannes Calvijn aan deze universiteit ingeschreven!

Christiaen behoorde in Orléans tot de “*Duitsche natie*” en deelde met vier Duitsers en drie collega’s uit de Nederlanden een studentenhuis, waarvan hij sleutelbewaarder was⁹.

In het bijhorende logboek (dat bij een bombardement in de Tweede Wereldoorlog is verbrand, maar waarvan in 1939 gelukkig microfiches waren gemaakt) tekende hij met 2 rozen en “*dael*”, een mooie verwijzing naar zijn geboortestad.

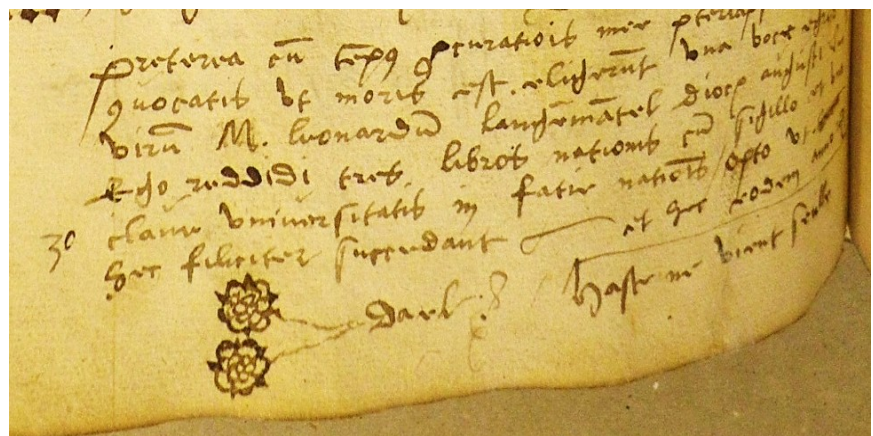

Hij werd na zijn studies actief in het bestuur van die stad. Een merkwaardige anekdote uit die periode is tot heden bewaard gebleven.



Roosendaal was gelegen langs een relatief kleine waterloop, die in Kalmthout ontsprong (de Kleine Aa) en langs het oosten van Essen naar Roosendaal stroomde; vandaar ging het, onder de naam "Roosendaelsche Vliet", naar de zee doorheen een waterziek gebied vol kreken en gorzen. Het bevaarbaar maken van de Vliet en het aanleggen van een haven in 1451 was de basis van de bloei van Roosendaal; de goede afwatering via deze vliet beveiligde de stad bovendien tegen wateroverlast.

Negentig jaar later, in 1541 rees er een probleem¹⁰...



In de indrukwekkende grote zaal van het kasteel van Breda, tien jaar geleden verbouwd door Rombout II Keldermans, luistert Reynier van Nassau (de geschiedenis kent hem sinds zijn huwelijk als René de Chalon, de eerste "Prins van Oranje") naar een acht man sterke delegatie uit Roosendaal.

Schout Laurens van Lyeckercke voert het woord, bijgestaan door onder meer Sebastiaen van Bloys en Christiaan de Brouwere (= Brouwers). Ze komen een rekest (verzoekschrift) neerleggen tot wegneming van een "landhoofd, door die van Berghen opten Soom gelegd in de Roosendaelsche Vliet". Schout, schepenen, gedeputeerden en gemeente van Roosendaal verzoeken "den prins van Oraengnen, graaf van Nassouw etc." ervoor te willen zorgen dat "het hoofd, dat de rentmeester van den Oudenbus (= Oudenbosch), Cornelis van der Heyden, gelegd heeft op het veer tusschen 't Cruyslandt en Gastele tot schade van den dijk van het Cruyslant en tot belemmering van de scheepvaart, weggenomen wordt."

De gewraakte constructie ligt op het grondgebied van het markizaat van Bergen op Zoom en Roosendaal ressorteert onder de baronie van Breda: dus moet Reynier van Nassau, baron van Breda, optreden. De leden van de delegatie sommen hem de redenen op waarom de stroom in de "Roosendaelsche beek" gehinderd zal worden en hoezeer de scheepvaart - noodzakelijk voor de bloei van hun stad - zal worden belemmerd.

Ze voegen er de nodige bewijsstukken en zelfs een schetskaartje aan toe.

De Prins van Oranje nam actie, stuurde Jehan van Renesse, drossaard van Breda, en Steven Vanden Berch, zijn secretaris, op pad. Na onderzoek met de markiezin van Bergen op Zoom, Jacqueline van Croÿ (toen pas weduwe geworden van markies Anton van Glymes en regentes voor haar minderjarige zoon Jan), kon de zaak geregeld worden... althans voor een tijd!

Tien jaar later speelde eenzelfde scenario zich af, waarbij de zaak werd afgedaan alsof "zekere personen bij het Gastelsche hoofd een aantal cruywagens aarde in het diep van Roosendael geworpen hebben"!

Joris Brouwers, de grootvader

Van Christiaan Brouwers is er één zoon bekend, waarover hier verder kan bericht worden: Joris.

Hij huwde met Elisabetha (Liesbeth) Vander Donck, telg uit een familie die talrijke eigendommen bezat, onder meer in Hoeven en Sint-Maartenspolder. Over de familie van de echtgenote van Joris Brouwers bestaat er vrij veel informatie, die een duidelijk verband heeft met de levensschets van ons hoofdpersoonage. Daarom is een korte toelichting aan de orde¹¹.

Familie van Liesbeth Vander Donck, Adriaens grootmoeder

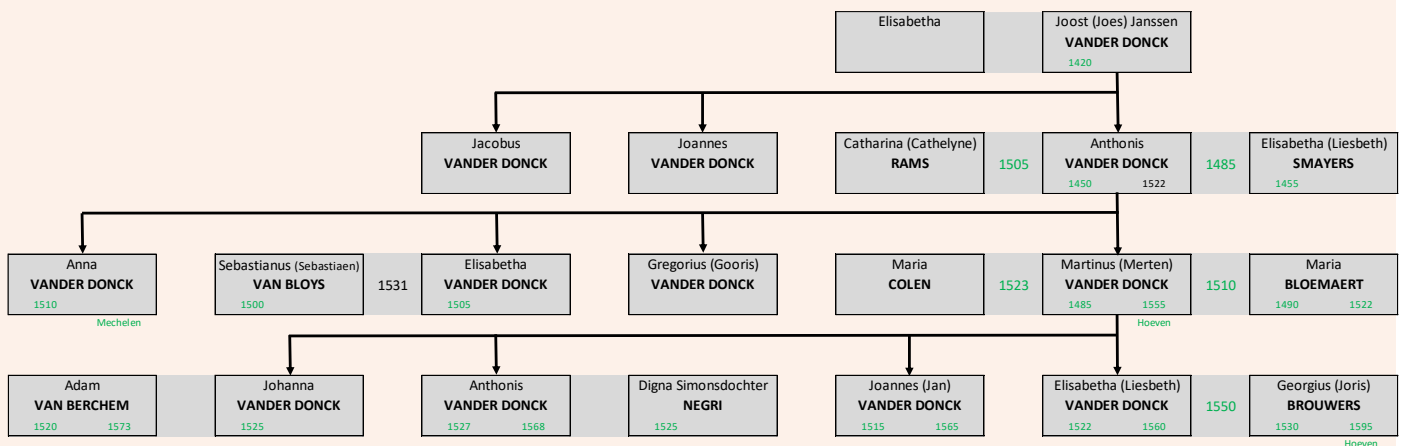

Haar tante Elisabetha Vander Donck (wellicht haar doopmeter, ze had dezelfde voornaam) was in 1531 gehuwd met Sebastianus (Sebastiaen) van Bloys, die deel uitmaakte van de Roosendaalse delegatie die in 1541 het rekwesst aan de Prins van Oranje overmaakte. Haar oom Gregorius (Gooris) was toen schout in Hoeven. Liesbeth had een grootoom Joannes, die priester werd, en een grootoom Jacobus, monnik van de Sint-Bernardusabdij. Haar grootvader Anthonis, zoon van Joost, was rond het einde van de vijftiende eeuw schout in Oudenbosch en woonde - als rentmeester of *"meyer"* van de abt van de Sint-Bernardusabdij - op Bovendonck (zie pagina 54); na zijn dood bewoonden zijn zonen Gooris en Martinus (Merten, ook als *"Martijn"* geregistreerd) dit huis achtereenvolgens.

Deze Merten Vander Donck, evenals zijn vader schout in Oudenbosch, was een eerste maal gehuwd met Maria Bloemaert, zo mogelijk van een nog meer welstellende familie. De kinderen uit dit eerste huwelijk waren de reeds genoemde Liesbeth (de echtgenote van Joris Brouwers) en haar broer Joannes (Jan), die later eveneens schout van Oudenbosch zou worden en de familienaam van zijn moeder zou aannemen. Na het overlijden van hun moeder kregen deze twee kinderen Maria Colen als stiefmoeder. Weldra werd nog een broer Anthonis geboren (die de echtgenoot zou worden van Digna Negri) en een zus Johanna, die zou huwen met Adam van Berchem, schout van Etten en vanaf 1559 schout van Breda.

Merten Vander Donck maakte voor notaris Zeeuwen te Etten op 17 maart 1552 zijn testament op¹². Helaas kregen de kinderen uit zijn beide huwelijken onenigheid over de erfenis, met complexe processen tot gevolg, waarbij de respectieve schoonbroers Adam van Berchem (namens Johanna en Anthonis) en Joris Brouwers (namens Liesbeth en Jan) de grote opponenten waren. Soms werd het conflict scherp gespeeld: op 15 februari 1563 (*"Brabantse stijl"*, dus 1564 in onze tijdrekening: in de zestiende eeuw was, onder meer in Brabant, de *"jaarstijl"* - de afspraak over de dag waarop het nieuwe jaar begint - de *"paasstijl"*... het nieuwe jaar begon niet op 1 januari, maar op Pasen!) maakten Anthonis en zijn echtgenote Digna een testament op, waarbij Joris Brouwers (zijn echtgenote Liesbeth was toen reeds overleden) als begunstigde vermeld werd, mits hij (mét zijn schoonbroer Jan) aan zijn tegenstander Adam van Berchem alle kosten betaalde die deze voor het proces reeds had gedaan... *"te nemen of te laten"*¹³! Het zou nog tientallen jaren duren eer het conflict werd bijgelegd, in 1605, met een minnelijke overeenkomst tussen de familieleden van de volgende generatie(s) op initiatief van de schoonzoon van Adam van Berchem (zie pagina 28).

Joris Brouwers had zeker administratieve en juridische kennis van zijn vader meegekregen; of hij die ook met studies heeft aangevuld is niet duidelijk. Het was in elk geval een voldoende basis om in de regio diverse ambten te bekleden: dijkgraaf in Sint-Maartenspolder, secretaris en tenslotte schout in Hoeven...

Joris Brouwers en Liesbeth Vander Donck kregen 7 kinderen. Naast Christiaen (die verder aan bod komt) was er ook een zoon Guilielmus (Willem), die zich (terug) in Roosendaal vestigde en de vertrouwenspersoon bleef in de contacten met de familie Vander Donck, onder meer toen inzake de erfenis van zijn groot tante Anna Vander Donck, priorin van het klooster van Muysen (Mechelen), de onverdeeldheid moest worden opgelost: hij kocht de erfgronden op, zodat de familie de hieruit voortkomende geldsom gemakkelijk kon verdelen¹⁴.

Na het overlijden van Liesbeth trad Joris Brouwers een tweede maal in het huwelijk, met Digna Lambrechts, afkomstig uit Hoeven. Hun huwelijk werd daar ingezegend door Johannes Oliviers, die er pastoor was van 1575 tot 1579; het echtpaar had voor deze pastoor hun huwelijksvoorwaarden vastgelegd (pastoors traden al eens meer op als een soort "notaris"). Toen Digna - die toen zelf ziek was - het onverwacht overlijden vernam van pastoor Oliviers (begin januari 1579), heeft ze notaris Jan De Coninck te Etten gecontacteerd: ze liet op 9 februari 1579 een persoonlijk testament opmaken om haar afspraak met de pastoor ook officieel (burgerlijk) te laten bevestigen... Ze had namelijk een natuurlijke zoon, Marius Cornelis Lambrechts, en ze wou zeker stellen dat hij, bij haar overlijden, een (bevoorrecht) deel van haar erfenis zou krijgen. Een merkwaardig tijdsdocument, waarbij een gehuwde vrouw zelfstandig tot dergelijke actie overging! Hieruit kan met zekerheid afgeleid worden dat ze (zeer) welstellend was. Ze verzocht bij testament haar stiefzoon "...Mr Christiaen Joris (= Brouwers) te willen zyn executeur van dese hare testament, dien oick de last daeraen heeft geaccepteert"¹⁵.

Grootvader Joris Brouwers is overleden op het einde van de zestiende eeuw, wellicht reeds rond 1595 (alleszins voor 1599, zoals kan begrepen worden uit een vonnis van de Raad van Brabant dd. 19 maart 1604¹⁶).

Christiaen Brouwers, de vader

Christiaen Jorisse Brouwers is omtrent 1550 geboren als oudste zoon van Joris. Hij had rechtenstudies gedaan en werd steeds als "Magister" vermeld.

Men situeert hem soms als secretaris te Etten op het einde van de zestiende eeuw; raadpleging van de schepenregisters leert echter dat hij er schepen was (1576... 1589) en in Etten woonde; Jan De Coninck was er toen secretaris. Vervolgens was hij schout in Hoeven (tot zijn dood in 1604), eerst aangesteld door de bisschop van Antwerpen (als wereldlijke Heer van Hoeven), nadien ook door Prins Maurits (zie Bijlage 4.2, pagina 171).

Een wapenschild van de familie?



Meester Christiaen Brouwers,
Etten einde 16^e eeuw

Adriaen Brouwers
Grafsteen 1664

In het zegel, waarmee Christiaen zijn documenten bekrachtigde, zien we een toren en drie "merlanen" of "merlets" (vogeltjes zonder snavel en poten, die in de heraldiek verwijzen naar de goede klank van een eerbare naam) en twee moeilijk te identificeren ronde schijven die heraldisch kunnen beschreven worden als "vijfbladige rozen".

Dit zegel geeft ondubbelzinnig de relatie aan met Adriaen Brouwers: precies (deels gespiegeld) de heraldische elementen die ook terug te vinden zijn op zijn wapenschild, dat vandaag nog kan bewonderd worden op zijn grafsteen aan de buitenkant van de kerk van Halle (zie pagina 47).

Van dit wapenschild van Adriaen bestaan geen authentieke beschrijvingen of ingekleurde platen. Vijfbladige rozen zijn ontegensprekelijk een verwijzing naar de familiale geboorteplaats Roosendaal, waarvan het wapenschild is “Op zilver drie vijfbladige rozen van keel” (drie rode rozen op een witte achtergrond). In het wapenschild van Christiaen merken we er nog twee, links en rechts van de toren; in dat van Adriaen Brouwers nog slechts één roos... De toren zelf is tamelijk uniek van vorm (slank, kegelvormig puntdak, poortrooster), maar niet direct aan een bepaalde gemeente in de regio te koppelen (Etten voert een toren, maar minder slank en zonder dak). Een mogelijke simulatie wordt hiernaast geschetst.

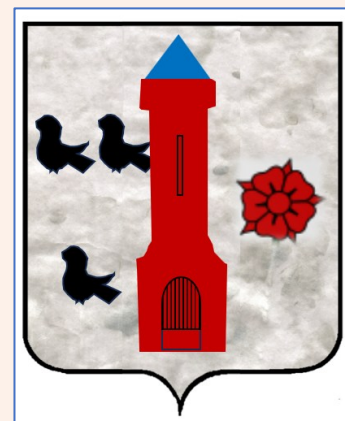

Dit wapen is vergelijkbaar met dat van een familie Brouwers in Holland, door heraldicus Johannes Baptista Rietstap genoteerd als “D’or à trois merlettes de sable” (goudgele grond met drie zwarte merlanen¹⁷): een kleine aanwijzing dat drie zwarte merlanen als een kenmerk van deze familietak kunnen beschouwd worden.

Christiaan Brouwers had uit een eerste huwelijk een zoon Jacobus, rond 1575 geboren.

Dat kan men afleiden uit enkele onrechtstreekse verwijzingen: enerzijds het peterschap van “M(a)g(iste)r Christiaan Brouwers” bij het doopsel (op 27 november 1601 te Roosendaal) van Paulus (Pauwelsken), het zoontje van Jacobus Brouwers en Gertrudis (Geertruijt) Pauli, anderzijds de vermelding van de andere kinderen Brouwers als zijnde “erffgen(aemen) van wijlen Pauwels(ken) Jacob Christiaan Brouwers sone vande vaderlijcke sijde”, in een vestboek van Roosendaal (op 25 augustus 1609¹⁸).

Geertruijt, de moeder van Pauwelsken Brouwers, kan een verwante geweest zijn van Magdalena Pauwels (“Pauli” is de Latijnse versie van “Pauwels”), de echtgenote van Joris Willemszoon Brouwers... een dubbele huwelijksband tussen de families Pauwels en Brouwers? Ze hadden in elk geval eigendommen naast elkaar gelegen, in “d’Oostrate tot Roosendael” - zo leest men in de hierboven geciteerde akte uit het Roosendaalse vestboek.

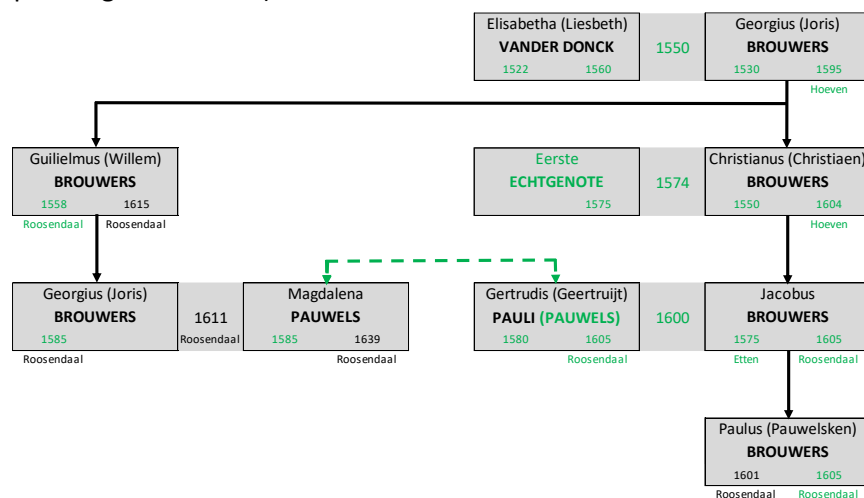

Zowel dit zoontje Pauwelsken als (voor hem, zo blijkt uit de akten) zijn beide ouders zijn echter in de beginjaren van de zeventiende eeuw overleden (in de regio woedde rond 1603-1604 een hevige pestepidemie¹⁹), maar ook dat is enkel af te leiden uit een aantal onrechtstreekse verwijzingen in documenten over hun nalatenschap²⁰. In documenten gedateerd na 1605 komen enkel nog kinderen (in leven) voor uit het tweede huwelijk van Christiaan: Joris, Maria en Adriaen.

In dat tweede huwelijk was Christiaan Brouwers verbonden met Anna Tesmans in of iets voor 1575 (in dat jaar wordt zij “syn huysvrouwe” genoemd in een notariële akte²¹).

Haar vader, Jacobus (Jacob) Tesmans, bezat een enorm patrimonium aan gronden en huizen. Hij had - voor zover bekend - twee kinderen, die beiden een belangrijke rol speelden in het leven van Adriaen Brouwers: uiteraard Anna, zijn moeder, en Cornelis, zijn oom. Voor het goede begrip is het nuttig een woordje toelichting te geven bij deze oom, beheerder van de belangen van de familie Tesmans en mentor van Adriaen, zeker na het overlijden van zijn vader, Christiaan Brouwers.

Cornelis Tesmans, Adriaens oom

Cornelis Tesmans was advocaat bij het Hof van Holland. Hij zocht telkens opportuniteiten, en probeerde tijdig de nieuwe evoluties in het politieke en militaire machtsspel van zijn tijd goed in te schatten. Als katholiek, vaak actief in het door Staatse troepen bezet gebied, was dat een bijzonder moeilijke evenwichtsoefening, die ondermeer gekenmerkt werd door talrijke (al dan niet gedwongen) verhuisbewegingen.

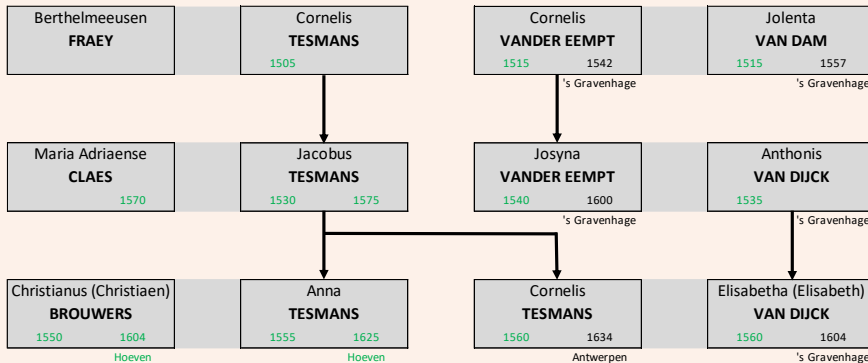

Advocaat Cornelis Tesmans was gehuwd met Elisabeth Van Dijk, die zelf ook afkomstig was uit een vooraanstaande familie van advocaten, procureurs, rekenmeesters, enz... Haar vader Anthonis was advocaat "voor den Hove van Hollandt". Haar grootmoeder, Jolenta Van Dam, stamde uit een Haagse familie die sinds het begin van de vijftiende eeuw tot de adel behoorde.

Deze familie had een aantal eigen grafkelders in de Grote Kerk te 's-Gravenhage (Sint-Jacobskerk), waarin op een eeuw tijd 54 (schoon)familieleden werden te ruste gelegd²².

Samen hadden Cornelis Tesmans en Elisabetha Van Dijk 17 kinderen (volgens een door Cornelis zelf opgestelde lijst²³: de meeste geboortes zijn in de registers inderdaad terug te vinden, doch - in Breda - echter driemaal met een andere naam van de moeder...). Acht kindjes overleden evenwel kort na de geboorte (in grijs gemerkt in de tabel hiernaast).

Op basis van dit overzicht krijgt men een beeld van de diverse huisvestigingsplaatsen van het gezin.

In de registers tonen de namen van peters en meters het rijke netwerk van Cornelis en zijn echtgenote. Zo noteert men bij de doopheffers Catharina Van Bronckhorst, vrouw van Elderen, en Henricus van Etten, toen voorzitter van de Rekenkamer van Brabant. Philippus (°1599) werd expliciet vernoemd naar de 9 maanden ervoor overleden Filips II van Spanje.

Bij de laatste geboorte, op 22 oktober 1604, overleed moeder Elisabeth Van Dijk in het kraambed. Ze werd in de Grote Kerk te 's-Gravenhage begraven in een familiegrafkelder.

Vestigingsplaatsen van Cornelis Tesmans en Elisabetha Van Dijk		
Jaar	Kinderen	Plaats
1582	Jacob °26 december	's Gravenhage
1583	Jacob + 14 januari	
1584	Peeter °2 maart	Breda
1585	Mayken °15 december	
1586		
1587	Antonynten °30 mei +15 juli	
1588	Jacob °30 juli	
1589		
1590	Antonius °22 maart +26 april	
1591	Antonius °16 mei +19 juni	
1592	Antonius °31 mei	
1593	Josynken °2 mei +16 december	
1594	Josynken Cath. °21 augustus	
1595	Catharina °9 augustus	Rotterdam
1596	Cornelius °14 december	Antwerpen
1597		
1598	Henricus °15 mei	
1599	Philippus °13 mei +29 juni	
1600	Florentia ° 30 okt +4 dec	's Gravenhage
1601		
1602	Elisabeth °10 december 1602	
1603		
1604	Joanna °22 oktober 1604	

Door de familie Van Dijk werden twee testamentaire voogden aangesteld om de familiebelangen met betrekking tot de onmondige kinderen veilig te stellen: meester François De Coninck, Raadpensionaris van het Hof van Holland en Philips Doublet, ontvanger-generaal en eerste rekenmeester voor de Verenigde Nederlanden (in de Unie van Utrecht). Mensen uit de hoogste Staatse bestuurslagen!

Vanaf 1611 - of misschien iets eerder - werkte Cornelis Tesmans weer vanuit Antwerpen (dit was mede mogelijk dankzij het Twaalfjarig Bestand). Hij verbleef daar tot zijn overlijden op 13 februari 1634.

Terug naar 1575, te Etten.

Christiaan Brouwers en Anna Tesmans stonden uiteraard in voor de opvoeding van Jacobus, zoontje van de overleden eerste echtgenote van Christiaan. Samen kregen Christiaan en Anna drie kinderen: **Joris**, ons hoofdpersonage **Adriaen** en **Maria**, die allen rond 1580 geboren zijn.

Het waren troebele tijden door de gebeurtenissen van de Tachtigjarige Oorlog, er werd weinig genoteerd en vele registers zijn verloren gegaan. Het beschrijven van die periode is een zoektocht met nogal wat giswerk.

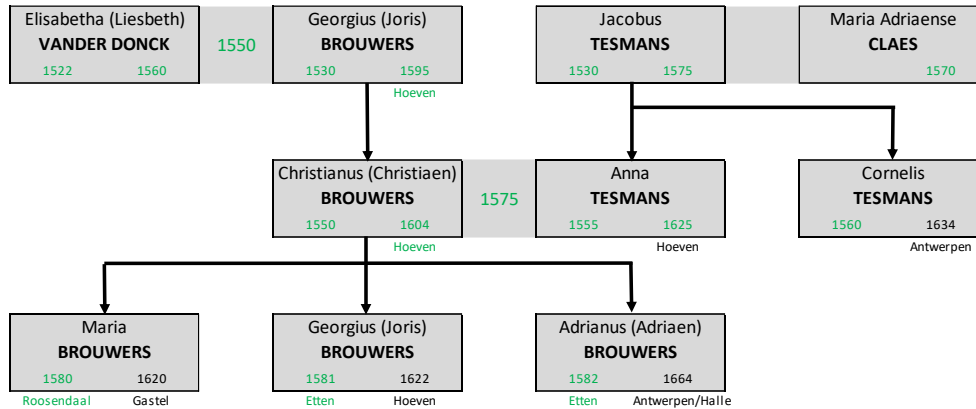

Joris was vermoedelijk de oudste zoon (als zijn vader tenminste de familietraditie inzake naamgeving heeft gevolgd). Hij werd opgeleid voor administratieve functies, maar kwam daarin minder prominent naar voor dan zijn ambitieuze broer Adriaen. Was dit te wijten aan zijn karakter, aan zijn capaciteiten of aan zijn gezondheid? Of... was hij wel de oudste der zonen? De bronnen zijn stil hieromtrent.

Hij werd secretaris van Hoeven nadat Adriaen gedurende enkele jaren die functie had waargenomen. Ook in Sint-Maartenspolder oefende Joris die functie uit.

In de registers waarin hij de besluiten van het gemeentebestuur van Hoeven noteerde, zien we de naam en het handschrift van Joris Brouwers verschijnen vanaf midden 1609 en plotseling ophouden in 1622 (zie pagina 53): hij werd ziek en overleed op 20 november 1622 in het huis Bovendonck²⁴.

Joris bleef ongehuwd en kinderloos: dat blijkt uit een akte van 29 november 1626, die in Bijlage 2.2 in detail wordt besproken, waarin zijn erfdeel langs moederszijde - huizen, boerderijen, landbouwgronden, weiden en bossen, samen begroot op bijna 16.000 gulden (in vastgoedwaarde) - herverdeeld wordt tussen zijn broer Adriaen en de kinderen van zijn toen ook reeds overleden zus Maria.

Deze **Maria**, van wie éénmaal expliciet gezegd wordt dat ze in Roosendaal is geboren, huwde in 1609 met Jonker Franciscus (François) De Pottere, schepen en (van 1606 tot aan zijn dood) penningmeester in Oud en Nieuw Gastel (verder vermeld als "Gastel"). Haar echtgenoot was reeds 45 jaar oud bij zijn eerste huwelijk....

Hun huwelijkscontract stelden ze in Antwerpen onderhands op²⁵.

Het verschaft heel wat informatie: vader Christiaan is reeds overleden en oom Cornelis Tesmans speelt een voogdij-rol, de erfenis is nog niet verdeeld ("scheidung ende deyling" moet nog gebeuren), bij ontstentenis van wettige erfgenamen keren de erfgoederen terug naar de respectieve families en de aanwinsten worden 50/50 verdeeld.

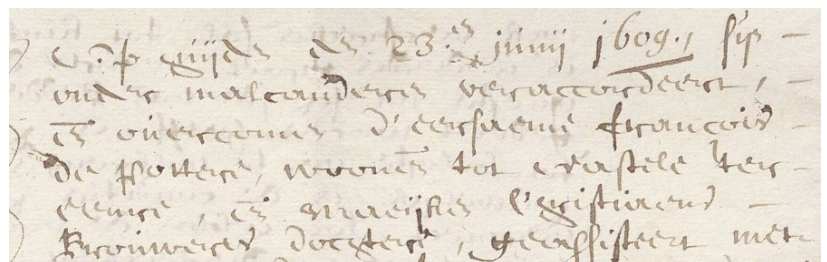

Een heldere eenvoudige afspraak, in scherpe tegenstelling tot andere huwelijksaktes in ons verhaal. Daarom past hier een weergave:



Op huyden (= heden) den 23^{en} junij 1609 sijn onder malcanderen veraccordeert ende over(eenge)coomen d'eersaeme Francois de Pottere, woonen(de) tot Gastele ter eenre (zijde), ende Maeijken Christiaens Brouwers dochtere, geassisteert met haere moeder Anneken Tesmans ende haeren oom M(eeste)^{re} Cornelis Tesmans ter andere sijde, om te comen tot een christelijck houwelijck tusschen de voors(eyde) Francois de Pottere ende de voors(eyde) Maeijken Christiaens dochtere, in maniere hiernaer volgen(de), te wetene dat

de voors(eyde) Francois van sijndere zijde ten voors(eyden) houwelijck sal inbrengen alle de goederen, soo haeve als erve, die hij tegenwoordichlijck is besitten(de), egheen uijtgesundert;

daertegens de voors(eyde) Maeijken Christiaens dochtere van gelijcken sal inbrengen alle haere goederen, die haer bij de afflijvicheijt van wijlen haeren vaedere, M(eest)^{ers} Christiaens Brouwers, ofte anderssints moegen aenbestorven sijn (= door het overlijden van een verwant toekomen), ende daeraff ter eerstere gelegentheijt scheidende ende deylinge gedaen sal worden;

ende ofte gebeurde dat t'voors(eyde) houwelijck quaeme te scheidene sonder datter van t'selve wettige geboiren(en) soude comen achter te blijven, soo is geconditionneert ende ondersproken dat alle de selve goederen wederom(m)e sullen keeren ter sijden waer vandaen deselve gecomen sijn, welcke conditie haer oock verstrecken sal tot kints kinderen ende in (den) derden graet.

Voirts dat de conquesten int' scheidende van (de) bedde sullen gedeelt worden halff om(me) halff. Ende tot belofte van te volbrengen t'voors(eyde) houwelijck ende de conditien hiervoorerne vermelt, soo hebben de voors(eyde) partijen t'selve onderteeckent ten daege (, maende) ende jaere als voors(eyt), binnen Antwerpen.

Dit document was ondertekend door "Frans (= François) de Pottere, Maeijken Christiaens (= Brouwers, maar die naam wordt niet expliciet vermeld), Anna Jacobs Tesmans, Cornelis Tesmans".

Het echtpaar De Pottere-Brouwers woonde op het kasteeltje Grimhuysen te Gastel.

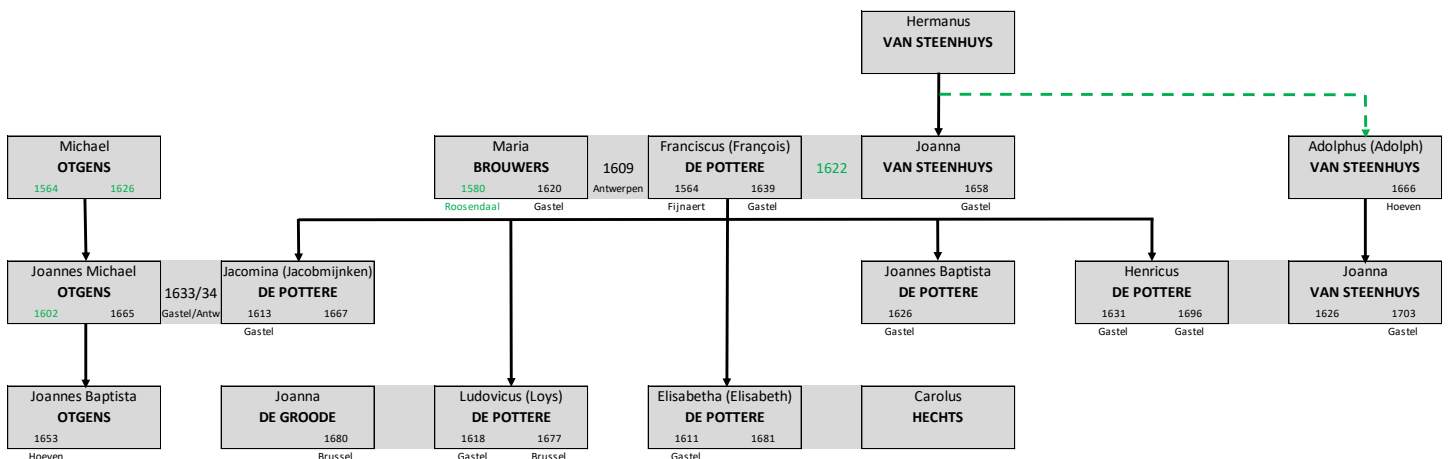

Drie van hun kinderen bereikten de volwassen leeftijd: Elisabetha (Elisabeth), Jacomina (Jacobmijnken) en Ludovicus (Loys, uitgesproken zoals *“Louis”*); twee dochtertjes met de naam Barbara stierven als kind, de eerste bij de geboorte, de tweede als gevolg van de pest in 1625.

Adriaen Brouwers was de dooppeter van Elisabeth De Pottere (3 juni 1611 te Gastel). Zij huwde met Carolus Hechts, drossaard van Merksem en 's-Gravenwezel.

Jacobmijnken De Pottere trouwde met Joannes (Johan) Otgens, zoon van Michael, die als eerste formeel de naam *“Otgens”* droeg (= zoon van Otto, zijn vader). Uit de registers komt een merkwaardig detail naar voor: hun ondertrouw vond plaats te Gastel einde 1633, het huwelijk zelf werd ingezegend te Antwerpen begin 1634.

De jongste van de negen kinderen van dit laatste echtpaar was Joannes Baptista Bernardus Otgens, gedoopt te Hoeven op 10 december 1653; Anna Maria Brouwers (zie pagina 44), de dochter van Adriaen en dus nicht van moeder Jacobmijnken, was de doopmeter van dit jongetje.

Johan Michael Otgens werd schout van Hoeven en was in talrijke aangelegenheden de opvolger van Adriaen Brouwers in de regio, onder meer als rentmeester op Bovendonck (zie pagina 56).

Loys De Pottere tenslotte kon verder doorstoten in de juridische wereld en werd raadsheer in de Raad van Brabant te Brussel. Hij trouwde met Joanna De Groode, Vrouwe van Opdorp, enige dochter van haar ouders. Loys onderhield levenslang een nauwe band met Adriaen Brouwers.

Maria Brouwers overleed in 1620, omtrent 40 jaar oud. Ze werd begraven te Gastel, haar woonplaats.

Haar weduwnaar, François De Pottere, trad rond 1622 opnieuw in het huwelijk, ditmaal met Joanna Van Steenhuis, verwante van de latere secretaris van Hoeven, opvolger van Joris Brouwers (zie pagina 53).

Hij werd bij haar vader van verscheidene kinderen, waaronder Johannes Baptista De Pottere, die priester werd en later regulier kanunnik in de Priorij van Zevenborren (*“Sept Fontaines”*) in het toenmalige Zoniënwoud; van zijn hand is een familiebeschrijving, het *“Geslagsboek de Pottere”*. Uit dit boek weten we dat François tot hoge leeftijd zeer vitaal was, *“vijff en zeventig jaeren oud zijnde heeft hij nog zeer wel gehoord en zonder brille zien te leesen en schrijven”*²⁶.

Een laatste zoon, Henricus, werd hem geboren in 1631, toen hij 67 jaar oud was. Deze zou huwen met een dochter van secretaris Van Steenhuis en 11 kinderen krijgen, waarvan er zes als geestelijke door het leven gingen.

Adriaen Brouwers

Adriaen werd geboren rond 1582, met grote waarschijnlijkheid in Etten, waar zijn vader toen schepen was. Net als zijn broer Joris werd hij voorbereid op een loopbaan in de administratie. Zijn vader, die zoals gezegd op het einde van zijn leven naar Hoeven verhuisde om daar het schoutambt op te nemen, introduceerde zijn beide zonen Joris en Adriaen in het Hoevense dorpssecretariaat!

Adriaens vader overleed, wellicht in 1604²⁷, in Hoeven.

Rond die tijd zijn Adriaens halfbroer Jacobus, diens echtgenote Geertruijt en hun zoontje Pauwelsken aan de pest overleden (zie pagina 23)... Was ook voor Adriaens vader deze plaag fataal geweest?

Na het overlijden van vader Christiaan was oom Cornelis Tesmans, de broer van zijn moeder, Adriaens gids om zijn carrièrepad uit te bouwen én het familiaal patrimonium te bewaken (zeker de inbreng van Tesmans' zijde).

Zijn zus Maria verloor hij toen ze omtrent veertig jaar was, maar hij bleef een zeer intense relatie onderhouden met haar gezin; met neef Loys De Pottere zou Adriaen levenslang een sterke vertrouwensband hebben, zoals onder meer blijkt uit het testament, dat hij samen met zijn echtgenote opstelde (zie Bijlage 2.6).

Rond 1625 overleed zijn moeder Anna Tesmans, enkele jaren na zijn broer Joris Brouwers; beiden woonden op Bovendonck, Adriaens “dienstwoning” te Hoeven (zie pagina 55). Hun nalatenschap werd, zoals gezegd, verdeeld in gelijke delen tussen Adriaen en de kinderen van zijn overleden zus²⁸ (zie Bijlage 2.2).

* * *

Deze foto van de familie en het familiaal netwerk van Adriaen Brouwers schetst het kader waarin deze figuur optrad: een wereld van begoede burgers met een sterke administratieve scholing (juridisch én financieel), verankerd in de regio tussen Breda en Bergen op Zoom, thuis in de katholieke traditie via monniken en priesters.

Binnen deze tak van de familie Brouwers was Adriaen regelmatig de persoon die manifest op de voorgrond trad... zo bijvoorbeeld bij de afronding van de erfeniskwestie, waarvan sprake bij de familie van zijn overgrootvader²⁹ (zie pagina 21):

Vandaag is de woning van lakenkoopman Joris Pieterszoon van Beaumont en zijn echtgenote Clementia Adamsdochter van Berchem te klein: in het ruime huis aan de Korenmarkt te Delft, hoek van de Boterbrug, werden alle partijen samengeroepen, in aanwezigheid van notaris Adriaen van Kerckhoven, om een einde te stellen aan de bijna vijftig jaar durende familiediscussie en processen over de erfenis van Merten Vander Donck (hier “Martijn” genoemd), waarbij in de nasleep ervan ook de nalatenschap van zijn (tweede) schoonvader Cornelis Coolen en van zijn zoon Anthonis betrokken raakten.

De gastheer en zijn echtgenote hebben in de laatste jaren van de zestiende eeuw initiatief genomen om “door tusschenspreken van goede mannen” de familietakken - intussen reeds de tweede en soms de derde generatie na Merten, in totaal twaalf gezinnen - aan het verstand te brengen “alle onnutte kosten van de processe te schouwen ende wederomme alle goede vriendschappen te introduceren”.

Uiteindelijk is het gelukt partijen te verzoenen en de zaak met een minnelijke overeenkomst te regelen. Sinds juli van het jaar voordien heeft Joris van Beaumont het nodige gedaan om van alle gezinnen een notariële volmacht te verkrijgen of een vertegenwoordiger bereid te vinden naar de officiële verzoening te komen.

Ook Adriaen Brouwers is aanwezig, namens de kinderen van zijn vader Christiaan, die langs moederszijde (Liesbeth) een kleinzoon was van deze Merten Vander Donck. Adriaen is één van de zeven ondertekenaars op die samenkomst te Delft.

De hele geschiedenis wordt in alle details nog eens herhaald en door de notaris genoteerd. Uiteindelijk volgt het besluit dat iedereen zijn huidig erfdeel behoudt, en dat de nakomelingen van Liesbeth en Jan enerzijds aan de nakomelingen van Anthonis en Johanna anderzijds in drie schijven een bedrag van 1.500 gulden zullen betalen tot slot van alle rekeningen. Een heel bedrag, maar als men zich realiseert dat dit onder 10 betalende gezinnen (in de tweede generatie) zou verdeeld worden, lijkt dit alles nog mee te vallen. Much ado about nothing?

Voor alle zekerheid zal de overeenkomst ook nog eens ter bevestiging aan de Raad van Brabant te 's-Gravenhage overgemaakt worden.

4
maart
1605

HOOFDSTUK 3 - DE FAMILIE VAN ANNA DESPOMEREAULX

De familie van Adriaen Brouwers' echtgenote was afkomstig uit Artesië, Frans-Vlaanderen. Vanaf de veertiende eeuw werden voorouders vermeld als Heren van de heerlijkheid Pomereaux (gelegen bij Rijsel). In het begin van de vijftiende eeuw (na de slag bij Azincourt, 25 oktober 1415, waarbij verschillende familieleden samen met de bloem van de Franse adel sneuvelden) ging deze heerlijkheid over naar een andere familietak, die haar later verkocht. De familielijn in ons verhaal verwierf de heerlijkheid Chappellet, in dezelfde regio.

Ze voerden een wapenschild, dat hiernaast is afgebeeld: *"In sinopel drie roskammen van zilver, met steel van goud; schildhoofd: in zilver drie appels van natuurlijke kleur, gebladerd van sinopel"*³⁰. In mensentaal zijn dit, op een groen veld, drie roskammen in zilverwit met een goudgele steel en daarboven een zilverwitte band met 3 geel-rode appeltjes met groene blaadjes.

De roskammen kunnen verwijzen naar de historische basis van de familierijkdom, het fokken van (strijd)paarden, al bestaat daaromtrent geen zekerheid³¹.

De drie appeltjes (in het Frans *"pommes"*) lijken te verwijzen naar de klank in de familienaam Despomereaulx; deze omschrijving is onder meer te vinden in de *"Notitia Marchionata"* van Jacques Le Roy (zie pagina 78). Soms beschrijft men de 3 vruchten als *"oranje-appels"* (volledig oranje gekleurd) of zelfs kersen (in rood), maar dat is minder waarschijnlijk.

Drie broers Despomereaulx sneuvelden aan de zijde van Karel de Stoute bij Nancy op 6 januari 1477.

Eén van hen was Mattheus (Matthieu, ook éénmaal *"Matthijs"* genoemd) Despomereaulx. Hij was in 1473 gehuwd met Maria Francisca de Hennin (of de Haynin). Zij hadden op 4 jaar tijd drie zonen: Franciscus, Gilbertus en Joannes. Bij de dood van hun vader bleven deze - als onmondige peuters - achter met hun moeder-weduwe.

Deze Mattheus is de stamvader van de familietak die in ons verhaal een rol speelt.

Er werden in de rechtstreekse bronnen weinig geboorte- en sterfdata genoteerd, maar door interpretatie van onrechtstreekse bronnen kan een afstammingslijn van Anna Despomereaulx worden gereconstrueerd zoals die hiernaast wordt weergegeven: Mattheus' zoon Franciscus (Francisco) had een zoon Mattheus, die vader werd van de latere Antwerpse schepen Lucas Despomereaulx, de vader van Anna.

De navolgende beschrijving leert ons de familie wat beter kennen, generatie per generatie. De familienaam wordt op meer dan 10 verschillende manieren genoteerd: in de transcripties worden deze schrijfwijzen overgenomen, maar in de tekst wordt hij consequent *"Despomereaulx"* genoteerd

In Bijlage 1.2 wordt een meer volledige stamboom afgedrukt, met enige verdere toelichting bij personen die geen rechtstreeks verband met ons verhaal hebben.

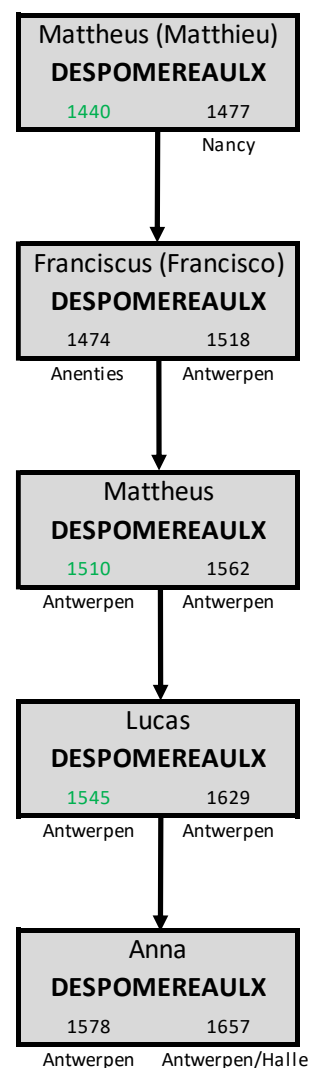
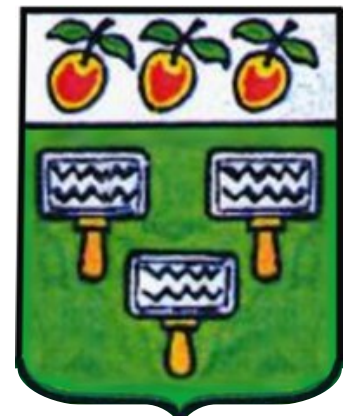

Francisco Despomereaulx, de overgrootvader

Op het einde van de vijftiende eeuw kwam Francisco Despomereaulx “Mathijsonne” (zo staat het in het Antwerpse Poortersboek), telg van een vooraanstaande en begoede familie, uit de streek van Rijsel naar Antwerpen om daar zijn zaken uit te bouwen.

Inwijkelingen hadden de keuze: zij konden aansluiten bij een (bestaande) groep buitenlanders (een “Natie”) of zich volledig integreren in de stad en het poorterschap aanvragen. Hij koos voor de tweede optie en werd aanvaard als poorter van de stad Antwerpen in 1491. Francisco was toen 17 jaar oud!

In bepaalde bronnen wordt hij als “Cruydenier” (handelaar in specerijen) aangeduid. Dat is perfect mogelijk: Antwerpen was rond die tijd het centrum voor de specerijenhandel in Noordwest-Europa. De Portugezen hadden hierop een monopolie. Niet voor niets liet deze stamvader zich “Francisco” noemen bij zijn inschrijving in het poortersboek te Antwerpen! Wellicht was hij actief in de kleinhandel, want in artikels over de specerijenmonopolisten uit die tijd komt zijn naam niet voor³².

Francisco woonde vanaf 1507 in het centrum van de stad, in het huis “Bly(d)enberg” op de Grote Markt (huidige nummers 27-29, maar niet meer origineel bewaard).

Hij was in 1500 gehuwd met Catharina Daems, die overleed op 29 mei 1514. Zij wordt “de eerste echtgenote” genoemd. Nadien verwijzen de bronnen naar een zekere Anna Gertrudis (Gheerts) Coo(p)man als “moeder van zijn kinderen” - zijn tweede echtgenote. Dit wordt verder nog toegelicht.

Francisco zelf stierf reeds in 1518, 44 jaar oud. Hij werd begraven in de toen bijna voltooide kerk van Onze-Lieve-Vrouw te Antwerpen, onder een grafsteen die getuigde van een bepaalde welstand en die met een grote precisie heel wat informatie vrijgaf³³:

“Aan Franciscus Despomereaulx, burger (= “poorter”) en handelaar te Antwerpen. Afkomstig uit de provincie Artesië, uit het dorp dat men ter plaatse “Anenties” noemt, niet ver van de Stad van het Eiland. Gesproken uit de weldadige familie POMERIO, die eertijds zowel de Brabantse Hertogen als de Graven van Artesië ijverig diende in oorlog- en in vreedstijd (= toen men “thuis” was). Zijn nagelaten kinderen, in tranen rond hun vader verzameld, hebben dit (= deze grafsteen) geplaatst. Hij overleed te Antwerpen in het jaar van de Menselijke Verlossing 1518, op de 27^e maart (VI kalendas Aprilis = de zesde dag voor de eerste april, die eerste dag meegeteld). Hij liet 5 kinderen na.”

D. O. M.
FRANCISCO DESPOMEREAULX
civi et mercatori Antverp. Provincia
Artesia ex pago dicto vulgo Anenties non
procul ab Urbe Insulensi oriundo ex
generosa POMERIORUM familia qui
olim tum Brabantiae Ducib. tum
Artesiae Comitibus belli domique
strenue subservierunt prognato
superstites liberi desideratiss. orbat
patre lugentes Poss. Obiit Antverpiæ
anno a Redemptione humana
M.D.XVIII.
VI kal. Aprilis V relictis prolibus.

De “Stad van het Eiland”, waarvan sprake, is Rijsel: het centrum ervan werd als een eiland in de Deûle gezien, “insula” in het Latijn, “isle” in het oud-Frans en daaraan verwant “ijsel” in het oud-Frans-Vlaams; men woonde dus “à l’isle” of “ter ijsel”, waarvan de huidige namen Lille en Rijsel afgeleid zijn. De heerlijkheid Anenties (vandaag “Ennetières-en-Weppes”), twee Franse mijl ten westen van Rijsel gelegen, hoorde toe aan de Sint-Pietersabdij te Gent.

Francisco liet dus - zo vertelt de grafsteen - bij zijn overlijden 5 kinderen (in leven) na. Zijn eerste echtgenote, Catharina Daems, was moeder van de zonen Franciscus (Frans) en Mattheus, vermoedelijk in die volgorde (voor de oudste de voornaam van de vader en de volgende die van de grootvader). Zij was ook de moeder van dochter Catharina (Kateline), naar haar genoemd, de oudste van de kinderen. Allen werden geboren te Antwerpen in het prille begin van de zestiende eeuw.

Na het overlijden van zijn eerste echtgenote hertrouwde Francisco met Anna Gertrudis (Gheerts) Coo(p)man.

Twee kinderen zijn uit dit huwelijk geboren: Gerardus (Geeraert... in diverse varianten: Gheraert, Geeraard, Gérard, Gheerd, Gerit) en Gertrudis (Gheertruydt). Hun beide voornamen verwijzen naar de moederlijke lijn (Gheerts), en klinken zeer gelijkaardig... was het misschien een tweeling? Zij werden tussen 1515 en 1518 geboren.

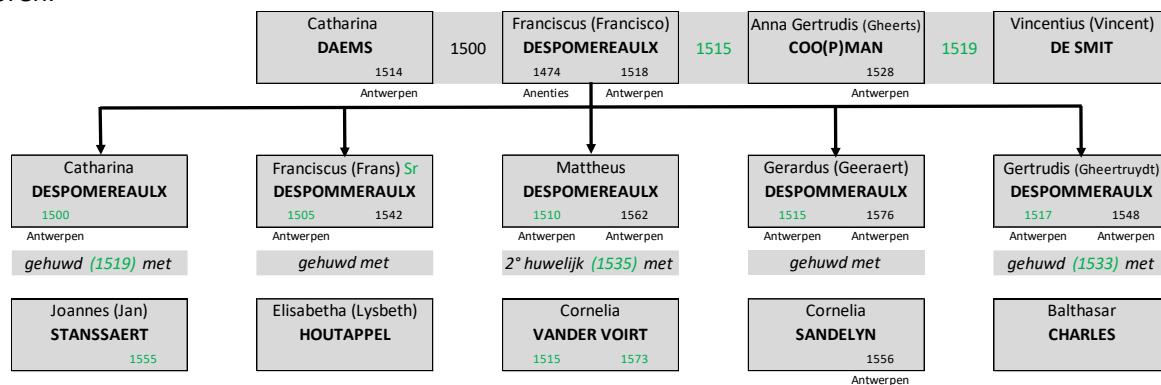

Zoals gebruikelijk werden bij het overlijden van hun vader Francisco in 1518 aan de vijf jonge kinderen voogden toegewezen, die hun belangen zouden behartigen, samen met de moeder. Zo konden zij hun maatschappelijke positie behouden en zodra ze meerderjarig waren het pad van hun vader verder zetten. Hun moeder zelf trad - wellicht reeds in of kort na 1519 - opnieuw in het huwelijk met een zekere Vincent (De) Smit, handelaar, die vanaf dat jaar in de schepenaktes als “*man ende momboir (= voogd)*” van Anna Coopman wordt genoemd.

Er komen in de schepenregisters tientallen verwijzingen voor naar activiteiten van de voogden van de kinderen, meestal kooplieden: Adriaen de Vogeleere (“*canifassier*”, handelaar in canifas of grof linnen - in het Frans nog steeds “*canevas*”), Jacop Coninget (“*wisseleer*”, bankier), Jan Charles (“*uytsnyder*”, detailhandelaar in laken, die het “*per el*” afsneed en verkocht) en Jan van Gansepoele (“*coopman*”).

Men krijgt bij lezing van deze akten³⁴ meteen ook een beeld van de eigendommen en renten die Francisco als “*Homo Novus*” (nieuwkomer) had weten te verwerven: te Antwerpen “*bij de Corenmerct opten hoeck vander Huydevetterstrate*” een nieuw hoekhuis met plaats en grond; op de “*Lombaerdeveste*” twee huizen naast elkaar met grond; in de “*Huydevetterstrate*” een huis met plaats en grond; “*buyten de Roode poorte*” zes huizen met kamers erachter, hof en grond; ook eigendommen ver buiten de stad worden opgesomd: te Vremde “*een hoeve aen den Spelhof*”, te Lillo een beemd geheten “*de Stoteleer*”, te Berendrecht een stede (boerderij), te “*Hoevenen onder Ekeren*” een hoeve met huizing, hof, land en grond, te “*Mercxem bij de kercke*” (Merksem) een stede met huizingen, hof en grond, te “*Esschen - ook deels in Calmpthout*” (Essen en Kalmthout) een stede met huis, hof, land en grond, te Ouden Bossche (Oudenbosch) land “*in de Sinte Martenspolder*”... dat gebied komt nog voor in ons verhaal (zie pagina 59).

De oudste dochter Catharina Despommereaulx huwde met Meester Joannes (Jan) Stanssaert, licentiaat in de beide rechten (burgerlijk én kerkelijk) en Advocaat bij de Raad van Brabant (hij wordt in de schepenaktes vanaf 1519 vermeld als haar “*man ende momboir*”). Uit kleine details leert men soms veel: op 19 oktober 1522 krijgt het echtpaar als erfenis van Maria Daems, de tante van Catharina, een huis met hof genaamd “*De Cley Clock*”, gelegen “*opten Goddaert by de Wyngaertpoorte*”. Ook de familie Daems leefde in welstand!

Zoon Frans Despommereaulx trouwde met Elisabetha (Elisabeth) Houtappel, dochter uit een familie van schepenen van de stad Antwerpen. Meester Jacob Houtappel (1513-1568) - broer van Elisabeth - zou samen met Frans’ jongste broer Geeraert schepenen worden van de stad Antwerpen. De familie Houtappel verwierf in de zeventiende eeuw onder meer de heerlijkheid Zevenbergen te Ranst (zie pagina 78) en bekostigde een eigen grafkapel in de Carolus Borromeuskerk te Antwerpen³⁵.

Dochter Gheertruydt Despommereaulx huwde met Balthasar Charles, de zoon van haar voogd Jan Charles, de lakenhandelaar; zij betrokken in de Kerkhofstraat (bij de Meirpoort, die in 1541 zou worden afgebroken) het huis “*Sint-Janshoft*” vanaf 1533 (vermoedelijk het jaar van hun huwelijk).

Geeraert Despomereaulx, grootoom van Anna, was zeker de meest bekende familienaamdrager uit die periode. Als tweedegeneratie-nieuwkomer in de stad slaagde hij erin zich te laten opmerken: een succesrijke en welstellende handelaar, die kon toetreden tot het stadsbestuur.

Hij huwde met Cornelia Sandelyn.

Familie van Cornelia Sandelyn³⁶, Anna's groottante

Haar grootvader Adriaen Sandelyn, *“met talrijke aardsche goederen gezegend en de eerste Ambachtsheer van het naar hem genoemde Sandelingen-Ambacht”* (in het huidige Zuid-Holland), had in het begin van de zestiende eeuw zijn hoofdverblijf van Holland naar Antwerpen verlegd. Haar vader Arnoldus (Arent) was griffier en later raadsheer van het Hof van Holland; haar tante Adriana was gehuwd met Philips De Beuckelaer, schepen en tweemaal burgemeester van Antwerpen; haar oom Hieronymus (Jerome) was er eveneens schepen en tevens Rentmeester-Generaal van Zeeland *“bewester Schelde”*. Twee ooms, Adrianus en Gysbertus Sandelyn, zijn respectievelijk deken en kanunnik geweest in de Onze-Lieve-Vrouwekerk te Antwerpen.

Cornelia Sandelyn werd moeder van acht kinderen. Ze overleed in 1556.

In dat zelfde jaar werd Geeraert Despomereaulx voor het eerst schepen van de stad, en in de daaropvolgende jaren bekleedde hij dit ambt nog tienmaal. In die hoedanigheid besliste hij mee over de nieuwbouw van het (huidige) renaissance-stadhuis, dat in de plaats moest komen van het te kleine gotische: hij legde op 27 februari 1561 mee de eerste steen ervan en was er exact vier jaar later bij toen het nieuwe stadhuis feestelijk werd ingehuldigd op 27 februari 1565³⁷.

Hij was ook sociaal actief en trad onder meer op als beschermer van het kloosterwezen. Toen na de Beeldenstorm van 1566 de (in het geheim werkende protestantse) hervormingsgezinden via allerlei plagerijen en zelfs fysieke bedreigingen de kloosterorden het leven lastig maakten, nam hij de bescherming op zich van de Alexianen (de *“Cellenbroeders”*, die als dienst aan de gemeenschap instonden voor het vervoeren en begraven van de overledenen - een taak van onschatbare waarde, zeker in tijden van besmettelijke ziekten). Hij werd hun *“Provisor”* (wereldlijke econoom), en zorgde ondermeer voor een nieuwe kapel voor de broeders, waarvan hij de eerste steen legde op 8 juni 1571³⁸.

Vanaf 1570 was er gedurende een aantal jaar te Antwerpen een rechtstreekse inmenging van het centraal gezag, met een Rechtskamer en een Rekenkamer; in die periode maakte Geeraert geen deel uit van het stadsbestuur.

Op 13 mei 1576 werd de schepenbank opnieuw samengesteld in zijn vroegere vorm, met als burgemeesters Ridder Hendrik Van Berchem en Johan Van der Meeren, en 17 schepenen, waaronder opnieuw Geeraert.

Het zou echter zijn laatste ambtsperiode worden...



De Spaanse bezettingstroepen zijn al een hele tijd niet meer betaald. Ze nemen het recht in eigen handen en willen de rijkdom van de stad Antwerpen te pakken krijgen. Van alle kanten dringen soldaten de stad binnen, nemen burgers alles af wat enigszins waarde heeft, ze moorden en branden. Ook het nieuwe stadhuis wordt niet gespaard.

Een massa burgers schaart zich achter de Duitse soldaten, die door het stadsbestuur gevorderd zijn om het stadscentrum te verdedigen. De strijd speelt zich af aan de Suikerrui. Burgemeester Vander Meeren sneuvelt als één der eersten, de 3 aanwezige schepenen vallen één na één, als laatste wordt ook de schout vermoord.

*Meer dan tienduizend Antwerpenaars laten het leven.
De stad is beroofd, onthoofd, verwoest.*

Vandaag nog staat in het Antwerpse stadhuis boven de monumentale trap naar het “*Schoon Verdiep*” een impressionante gedenkplaat, die herinnert aan deze “*Spaansche Furie*”, met ondermeer de naam van Geeraert Despomereaulx erop gegraveerd (met licht afwijkende spelling).

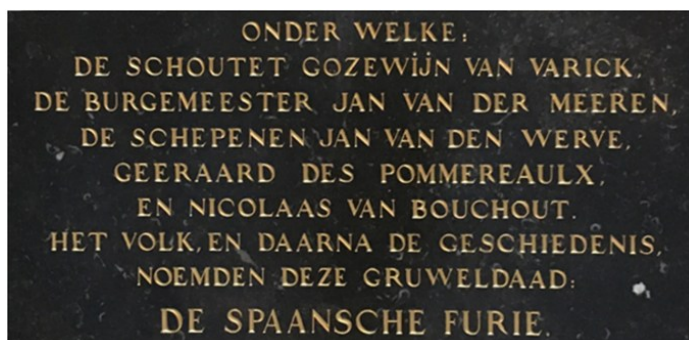

Het grijze tapijt op de trap draagt rode spatten, die het vergoten bloed van de duizenden weerloze slachtoffers symboliseren.

Volgens voorgaand relaas zou Geeraert op de dag van de strijd overleden zijn, volgens andere bronnen zou hij in de loop van de daaropvolgende maand aan zijn verwondingen bezweken zijn, op 11 december 1576.

De gruweldaden van de Spaanse troepen in Antwerpen **stonden** niet alleen. In 1572 raasde een Spaanse Furie door Mechelen. Na 1575 - de Spaanse staat ging toen bankroet - pleegden de onbetaalde Spaanse troepen overal muiterij: in maart en juli 1576 was er geweld te Zierikzee, in juli werd Aalst geplunderd; daarna brak er ook muiterij uit in Breda en Lier. De Staten van Brabant brachten troepen op de been en namen - in overleg met Willem van Nassau, Prins van Oranje - op 4 september de Raad van State gevangen, het hoogste gezag in de Nederlanden. In Gent kwamen Noord- en Zuid-Nederlanders van 19 tot 28 oktober samen om de krachtlijnen uiteen te zetten van een verbond. Op datzelfde moment was Maastricht het slachtoffer van de Spaanse Furie, en toen op 4 november 1576 in Antwerpen gebeurde wat net beschreven werd, sloten de onderhandelaars van de Staten van Brabant, Vlaanderen, Artesië en Henegouwen een overeenkomst met de Staten van Holland en Zeeland: de “*Pacificatie van Gent*” van 8 november 1576; ze namen de Prins van Oranje aan als hun stadhouder.

Mattheus Despomereaulx, de grootvader

Mattheus huwde op dinsdag 20 januari 1534 met Cecilia Vander Straeten uit Mechelen, wiens familienaam naar de gewoonte van die tijd werd gelatiniseerd tot “*Stratia*”. Haar vader was raadsheer bij de Grote Raad, die in deze stad haar zetel had. Zij volgde haar man naar Antwerpen. Helaas was hun geluk geen lange duur toegezegd: Cecilia overleed, nauwelijks 22 jaar oud, op dinsdag 27 oktober 1534. Ze werd te Mechelen begraven, bij haar vader.

Mattheus liet een (moeilijk te vertalen) grafschrift maken, dat dit korte levensverhaal vertelt³⁹. Negen maanden en één week waren ze samen. De poëtische beschouwing “*het licht van Mars was haar dierbaar*” verwijst ernaar dat ze op de dag van Mars (= dinsdag, “*mar(s)-di*”) gehuwd is maar ook op een dinsdag stierf. Men kan er ook een delicate aanduiding in lezen dat zij bij haar eerste zwangerschap (of bevalling) zou overleden zijn...

Het slot luidde: “*MATTHEUS DESPOMERAULX van Antwerpen plaatste dit, in bittere tranen, voor zijn zeer dierbare echtgenote, ter eeuwige en liefdevolle herinnering aan haar*”, gevolgd door leeftijd en sterfdag (de 6^e dag voor de eerste november, deze dag meegeteld).

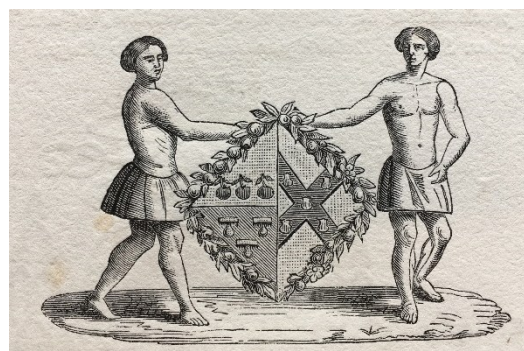

CECILIA hic recubat cognomine STRATIA pridem
 Magno a Concilio cui Pater unus erat
 Hac quæ nata domo et nutrita et juncta marito est
 Hac quoque parte domus decubuit moriens
 Ter ternos menses septenosque ordine soles
 Tantum est facta uxor, cum perit ante diem
 Lux ea Martis erat charo quia juncta marito est
 Et quia decessit lux quoque Martis erat
 Andoverpian habitans charum ante secuta maritum
 Hic tandem est dulci contumulata patri.
 MATTHEUS DESPOMERAULX
 Antverpiensis
 multo dilectissimæ conjugii
 ob æternam ac arcitissimam charitatis memoriam
 lacrymabundus posuit.
 Vixit annos plus minus XXII.
 Decessit vi kalendas Novembris A^o MDXXXIV.

Een nieuwe huwelijkspartner vond Mattheus vrij snel: Cornelia Vander Voirt. Hun huwelijk werd gesloten op 22 juni 1535. Cornelia stamde uit een familie met politieke traditie: haar grootvader en haar grootoom waren stadsontvangers en schepenen van Antwerpen; zij werden echter ter dood gebracht ten tijde van de volksofstand van 1477-1478, de *“Quaey Werelt”*⁴⁰ (zie pagina 10). Ook haar vader was schepen. Haar zus, Beatrix (Beatrijs) was gehuwd met ridder Philippus du Chaisne, Heer van Malchain. Haar broer, Jacobus (Jacob) huwde in 1541 met Elisabetha (Lysbeth) Triapyn, die een halfzus was van Carolus (Karel) Triapyn, beiden kinderen van Gabriel Triapyn, die in de eerste helft van de zestiende eeuw bijna continu schepen was te Antwerpen en in 1535 zelfs buitenburgemeester werd.

Het echtpaar schonk in 1536, het jaar na hun huwelijk, een glasraam aan de kerk van het Begijnhof te Antwerpen, dat de Boodschap van de Engel aan Maria voorstelde; aan de éne kant stond het wapen van de familie Despomereaulx, en aan de ander kant de wapens van de families Vander Straeten én Vander Voirt. Een piëteitsvol gebaar ter ere van de eerste echtgenote...

Mattheus werd op dit glasraam *“Ridder”* genoemd, op andere plaatsen vermeldde men hem als *“Schildknaap”*... een adellijke titel droeg hij in elk geval. Hij was een welstellende handelaar, al zegt geen enkele rechtstreekse bron welke handel hij voerde. Onrechtstreeks vinden we een vaag spoor naar de lakennijverheid, meer bepaald de meekrap-handel. Uit de gedroogde wortels van die plant werd de gegeerde kleurstof *“Turks Rood”* gewonnen. Mattheus had kort voor 1530 een belangrijke som geleend aan meekrap-koopman Cornelis Vander Mare te Reymerswale, de hoofdplaats van Zuid-Beveland. Op 5 november 1530 werd Zeeland echter overspoeld door de Sint-Felixvloed, waarbij vele dorpen verdwenen en Reymerswale als een klein eilandje achterbleef. De meekrap-bedrijvigheid stortte in en Cornelis Vander Mare kon zijn schulden pas terugbetalen door één van zijn huizen te verkopen⁴¹ - het verhaal is bekend uit de oeverloze processen die hierover gevoerd werden, tot in 1539. Was Mattheus in Antwerpen betrokken bij de meekrap-handel?

Mattheus Despomereaulx overleed in 1562, zijn echtgenote Cornelia overleefde hem een tiental jaren.

Van Mattheus en Cornelia zijn 9 kinderen bekend, waarvan Mattheus, Catharina en Lucas hier aan bod komen.

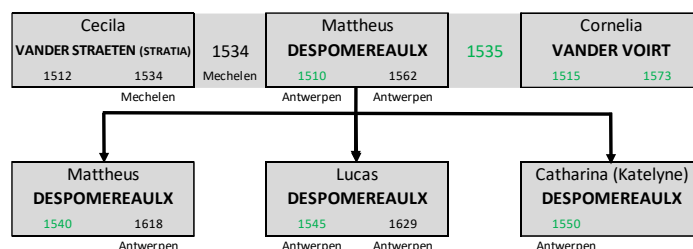

Zoon Mattheus werd priester. Hij werd kanunnik in Bergen op Zoom en bekleedde nadien het ambt van *“capelaen ende plebaen”* van de Onze-Lieve-Vrouwekerk, die intussen Kathedraal was geworden, na de oprichting van het bisdom Antwerpen in 1559 (zie pagina 17-18). Hij moest zijn taak uitoefenen in zeer moeilijke omstandigheden: in 1577 namen de protestanten het bewind in Antwerpen over. De katholieken kwamen daardoor in een moeilijke situatie terecht, zeker na het verbod op de openbare uitoefening van de katholieke religie, uitgevaardigd door het stadsbestuur op 1 juli 1581.

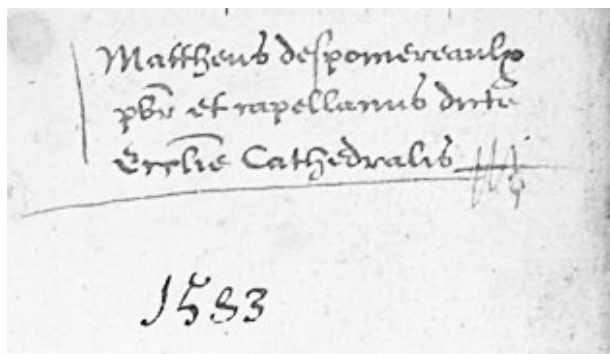

Alle katholieke eredienst stopte, alleen Mattheus slaagde er blijkbaar nog in (tot 27 april 1584) om in de kathedraal namen van dopelingen te noteren. Hoe hij dat deed, is niet te achterhalen. De (later gekopieerde) lijsten dragen zijn naam en functie, zoals te zien is op het titelblad hiernaast⁴²: *“Mattheus Despomereaulx, p(res)b(yte)r et capellanus dictae Eccl(es)i(a)e Cathedralis - 1583”*.

Vanaf 3 december 1585, na de herovering van de stad Antwerpen door de Spaanse troepen, werd er terug gedoopt in de kathedraal. Iedereen kreeg 4 jaar de tijd om de keuze te maken: in de stad blijven (als katholiek), of de stad verlaten (meestal als protestant, maar ook sommige katholieken verlieten de stad). Een aantal protestantse huwelijken en doopsels werden geregulariseerd (met duiveluitdrijving, want ze waren protestanten geweest en hadden dus - in de ogen van de katholieken - met "de duivel" meegewerkt!)... De mensen waren pragmatisch, blijkbaar was er een veel minder radicale scheiding in de hoofden van de gewone gelovigen tussen de verschillende religies.

Mattheus overleed wellicht op 7 september 1618 te Antwerpen. Zeker is dat in 1619 zijn erfenis bij notariële akte toekwam, in twee gelijke helften, aan zijn broer Lucas en aan de familie van zijn zus Catharina, die reeds eerder overleden was.

Over deze Catharina zijn de bronnen overigens zeer stil. Ze werd in 1573 de echtgenote van koopman Franciscus (Franchoys) Van Meerbeeck en huwde na diens overlijden een tweede keer met Gillis Gilliszoon, in de OLV-kathedraal te Antwerpen op 27 mei 1578, met broer Mattheus als getuige.

Lucas Despomereaulx, de vader

Lucas werd geboren rond 1545 en groeide op in een woelige stad: de belegering door de troepen van Maarten van Rossum (juli 1542) kende hij alleen uit de verhalen bij de haard, maar het geweld van de Beeldenstorm (augustus 1566) heeft hij beslist als jongvolwassen man persoonlijk meegemaakt.

Lucas wordt soms lakenhandelaar genoemd. Klaarblijkelijk had hij rechten gestudeerd, al is dat nergens terug te vinden... hij wordt in elk geval herhaaldelijk als "Magister" vermeld in aktes.

Hij huwde in de Sint-Jacobskerk te Antwerpen met de toen ongeveer 20 jaar oude Anna Van Brecht, dochter van Erasmus (Raes) Van Brecht.

In de kerkregisters vindt men de huwelijksbelofte, in januari 1571 genoteerd, heel sober⁴³; ze stelden een huwelijkscontract op voor Jacop de Platea, priester én notaris, op 14 juli 1571; de exacte huwelijksdatum ontbreekt echter.

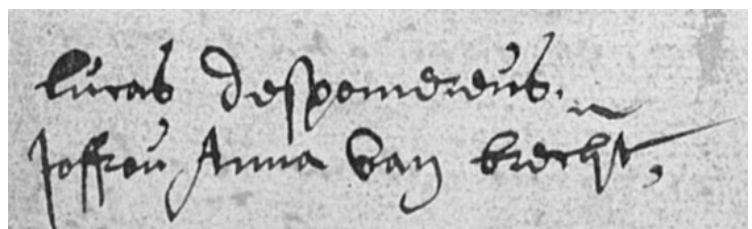

Lucas Despomereaulx.
Joffen Anna Van Brecht,

Familie van Anna Van Brecht, moeder van Anna Despomereaulx

De familie Van Brecht was afkomstig uit Noord-Brabant. De grootouders van Anna Van Brecht, Ridder Jan Van Brecht en Elisabetha Van Hunnenborg, waren er rond het midden van de zestiende eeuw Heer en Vrouwe van Boxtel, ten zuiden van 's-Hertogenbosch. Grootvader Jan was vanaf 1535 schout ("meier") in die laatste stad.

Deze grootouders hadden 18 kinderen, waaronder Goswinus (erfde de ridderlijke titel), Jacobus (volgde zijn vader op als schout in 's-Hertogenbosch), Joannes (Jan) (werd buitenburgemeester van Antwerpen in 1602),...

Raes Van Brecht was de tweede zoon. Hij huwde met Catharina Van Laecken, ook Ballinck genaamd.

Het echtpaar Van Brecht-Van Laecken had, naast Anna, nog meerdere kinderen: met zekerheid een dochter Elisabeth (die op 26 september 1571 huwde met Christophorus Speckhouwer) en vermoedelijk een zoon Erasmus (Raes), in 1581 dooppeter van Anna's eerste zoontje met de naam Lucas; er was ook een zoon Guillielmus (Guillaem), die zich - na zijn vaders overlijden - over zijn zussen én het familiefortuin zou ontfermen; hij trad onder meer op als huwelijksgetuige bij het huwelijk van zijn zussen. Vader Raes Van Brecht overleed immers op jonge leeftijd, in 1559; zijn echtgenote, Anna's moeder, overleefde hem 22 jaar.

Door het groot aantal ooms en tantes had Anna enorm veel neven en nichten, die een fantastisch netwerk “Van Brecht” vormden. Maria van Brecht, dochter van Goswinus, huwde met Jacobus Jr Maes, raadsheer bij de Raad van Brabant, zoon van Jacobus Sr en Aleydis van Tassis. Philippus van Brecht, zoon van Jacobus, volgde zijn vader én grootvader op als meier van 's-Hertogenbosch: een familie-dynastie van 1535 tot 1629, toen bij de inname van de stad door de Staatse troepen de meier moest vluchten en (kortstondig) vervangen werd door Willem Vander Ryt (zie pagina 67). Anna-Maria van Brecht, dochter van Jan, huwde met Philippus Schoyte, later ook (binnen)burgemeester van Antwerpen.

Van Anna's ouders kregen (of erfden) Lucas en Anna Despomereaulx-Van Brecht drie woningen in het Hopland te Antwerpen, waarvan ze er zelf één betrokken.

De stad bleef onrustig. Daardoor is het levenspad van Lucas Despomereaulx en Anna Van Brecht in die eerste jaren van hun huwelijk moeilijk te volgen. Waren zij nog in de stad in 1576 bij de Spaanse Furie, toen Lucas' oom Geeraert Despomereaulx werd vermoord? Het is te betwijfelen.

Ze waren met zekerheid wel in de stad in de beginperiode van het protestantse bewind: in de doopregisters van de (katholieke) Sint-Jacobskerk worden de geboortes vermeld van hun dochters Catharina (17 september 1577) en Anna (2 november 1578) - de toekomstige echtgenote van Adriaen Brouwers⁴⁴ - en hun zoon Lucas (9 jan 1581), die echter jong zou overlijden.

Over de oudste dochter, Catharina, is weinig bekend.

Peter en meter van Anna waren Lucas' broer Mattheus en de zus van Anna Van Brecht, Elisabeth, die de familienaam van haar man had aangenomen (Speckhouwers, hier eerder “Speckhous” geschreven⁴⁵).

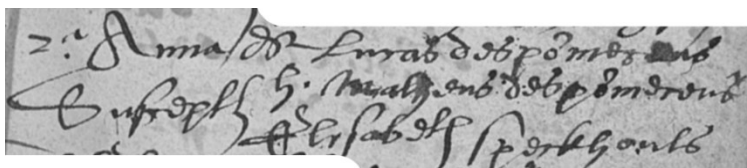

Na 1581 verdwijnt het spoor; tijdens de tweede periode van de Antwerpse Protestantse Republiek (1581-1585) is het gezin wellicht tijdelijk de stad ontvlucht, misschien wel - zoals velen - naar Leiden.

Nadat Farnese in 1585 Antwerpen opnieuw onder Spaans gezag had gebracht, zag men Lucas en zijn echtgenote er terug verschijnen. Hij werd er schepen in 1587, en oefende dat ambt in de daaropvolgende 12 jaar achtmaal uit.



In het Felixarchief wordt een prachtige bronzen zegelmatrijs bewaard van het schepenzegel, waarmee hij zijn documenten bekrachtigde.

In het (alliantie)wapen onderaan ziet men (voor ons) rechts de drie roskammen met daarboven de drie appeltjes (Despomereaulx), en links een leeuw (“lion léopardé”) met bovenaan twee molenijzers (Vander Voirt, het familiewapen van zijn moeder). De leeuw staat wel fout: hij moet wandelen, niet klauwen (zie pagina 39)...

Na zijn laatste mandaat in 1599 is Lucas geen schepen meer geweest. Wel was hij nog actief als “Weeskamermeester” van de stad, tussen 1608 en 1626, en “Paysmeester” (vergelijkbaar met een vrederechter) van 1627 tot zijn dood op 13 november 1629.

De ruime woning, die Lucas Despomereaulx en Anna van Brecht na hun terugkeer uit ballingschap betrokken te Antwerpen, in de Arenbergstraat/Florisstraat droeg de naam “De Stadt van Seville” (vandaag is daar de ingang van de Arenbergschouwburg). Sevilla was voor de Antwerpse handel een vast ankerpunt: heel wat handelscorrespondenten hadden er hun vaste stek.

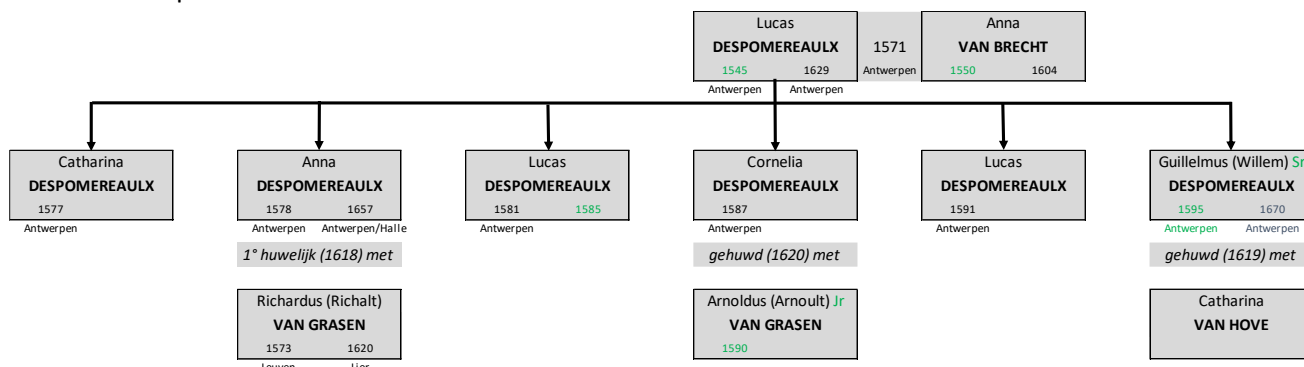

In de registers van de Onze-Lieve-Vrouwekerk vinden we in die periode de vermelding van twee geboortes in het gezin: een dochter Cornelia⁴⁶ en een zoon die de naam kreeg van zijn eerder overleden broertje, Lucas⁴⁷.

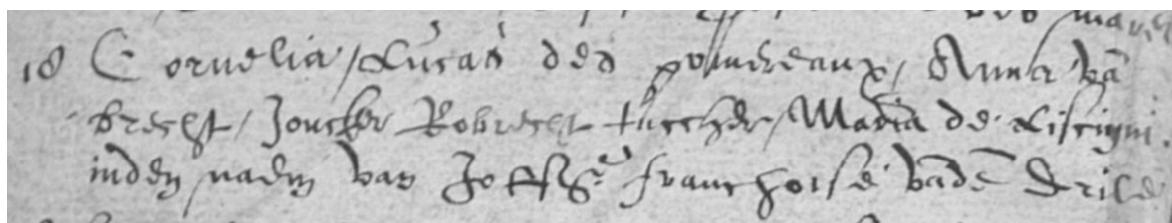

“18 (oktober 1587) Cornelia (dochter van) Lucas des Pomereaux (en) Anna va(n) Brecht, (peter) Joncker Robrecht Tucher, (meter) Maria de Liscigni in den naem van Joffr(ouw)e Franchoise va(n) de(n) Dri(e)le”.

De dooppeter, Joncker Robrecht Tucher, was schepen te Antwerpen. De doopmeter was familie van Christina Vanden Driele, de moeder van Cornelia Van de Voirt; haar plaatsvervangster als doopheffer is wellicht verwant aan Ghislanus (Gheleyn) Le Cigny (Lessini), oud-schepen.

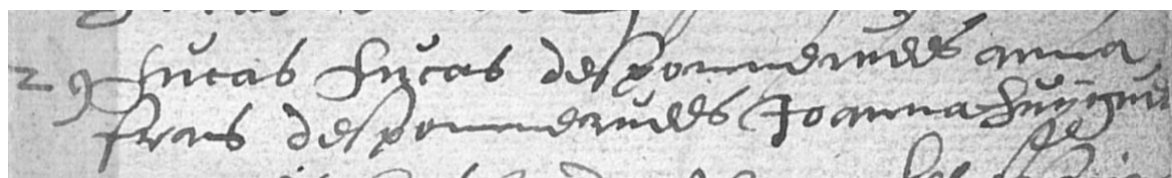

“29 (september 1591) Lucas (zoon van) Lucas des Pommereux (en) Anna, (peter) Frans des Pommeruex, (meter) Joanna (de) Lucigny” - Wie deze peter en meter precies waren is niet duidelijk.

Over deze Lucas is weinig bekend.

Wel zeer bekend is een andere zoon, Guilielmus (Willem, in Franstalige teksten Williaume of Guillaume). Van deze zoon geven sommige bronnen aan dat hij tussen 1572 en 1580 zou geboren zijn, andere zeggen “rond 1595”. De registers geven jammer genoeg geen uitsluitel. Dit laatste jaartal wordt verder aangenomen, op basis van zijn levensloop (men ziet hem bezwaarlijk als 80-plusser nog burgemeester van Antwerpen worden).

Moeder Anna van Brecht overleed op 15 juli 1604.

Levensschets van Willem Despomereaulx, Anna's broer

Zoon Willem werd schepen in 1616 (hij was dan ongeveer 21 jaar oud) en in 1665 (als 70-jarige) ook burgemeester te Antwerpen. Over een periode van 53 jaar zetelde hij ruim dertig jaar in de raad of trad hij op als schatbewaarder (“tresorier”). Hij komt ook voor als “Opper-kerkmeester” van Antwerpen. Hij was deken van de Lakenhalle (1658), Hooftman van de Sint-Lucas Gulde (1668),... kortom, hij hoorde in die tijd ongetwijfeld bij de belangrijkste figuren in de stad.

Willem is op 24 april 1619 gehuwd in de Antwerpse kathedraal met Catharina van Hove, Dame van Altena (een kleine heerlijkheid even ten westen van Hove, in de gemeente Kontich). Er werden uit dit huwelijk vijftien kinderen geboren, waarvan er zes zeer jong overleden. Van twee kinderen in leven wordt verder bericht: op 27 maart 1622 werd Guilielmus (Willem) geboren en op 26 februari 1628 Marianna (Marianne genoemd), van wie Johannes Carolus Van Hove, Heer van Altena, broer van Catharina, de peter was.

Aangaande een bevalling (wellicht bij de geboorte van Nicolaa Cornelia op 14 maart 1629) is een verhaal overgeleverd van de miraculeuze genezing van Catharina Van Hove door het opleggen van de mantel van "Moeder Anna de San Bartholomé".

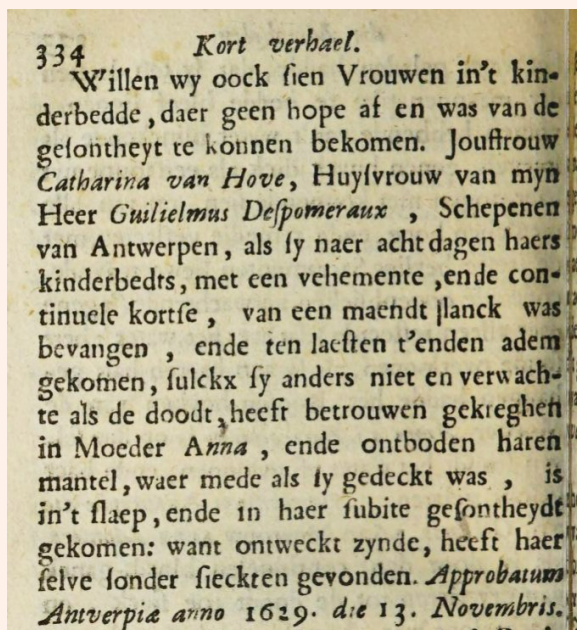

Deze Moeder Anna was een in Spanje geboren ongeschoeide karmelietes, stichteres van het klooster aan de Rosier te Antwerpen. Ze was als jonge kloosterzuster een vertrouweling van de Heilige Theresa van Avila, kerkklerares, en waakte bij haar toen Theresa overleed in de nacht van 4 op 15 oktober 1582 (geen tyfoutje: dit was de nacht waarin paus Gregorius 10 dagen wegnipte uit de kalender). Reeds tijdens haar leven werd deze kloosterzuster omgeven met een zweem van heiligheid, en toen ze op 7 juni 1626 overleed werden diverse relieken bewaard, waaronder haar kloostermantel, waaraan genezende kracht werd toegeschreven. Wat in het stuk hiernaast wordt verteld⁴⁸...

Overigens was Catharina van Hove, die op wonderlijke wijze genas, in goed gezelschap: ook de Franse koningin-moeder Maria de Medici, op bezoek aan Gent in 1633 door koorts overvallen, werd door opleggen van deze mantel genezen.

De kinderen van Willem en Catharina groeiden op in een wereld die hen alle kansen gaf. Toen Johannes Carolus Van Hove op 10 oktober 1641 kinderloos stierf, erfden ze het kasteel van Altena in Kontich en het huis "De Cancellarije", een mooie stadswoning te Antwerpen die er "met heur andere cleijne huijsen aldaer gestaen en geleghen" geheel de westelijke hoek van de Eiermarkt innam; dit huis was sinds 1558 eigendom van de familie van zijn echtgenote. Het is helaas verdwenen bij de bombardementen van 8 en 9 oktober 1914.

Dochter Marianne wordt in een uitzonderlijk tijdsdocument vermeld, dat berust in de "Bibliothèque Nationale de France" te Parijs (referentie 8-YTH-66553). In 1641, als dertienjarige, speelde ze toneel: acht meisjes en zes jongens van de Sint-Jorisparochie te Antwerpen brachten het stuk "Dorothea Maeghet ende Martelersse (= *martelares*)"⁴⁹ over het leven van de Heilige Dorothea, de patroonheilige van "minnaers van de hoven" zoals tuinders en bloemisten. Er bestaat een "Personagien"-lijst waaruit blijkt dat Marianne Despomereaulx de rol van de Liefde, het Gebed en één van de Maagden op zich had genomen⁵⁰.

Zij trad op 6 januari 1655 in het huwelijk met Georgius (Joris) Bosschaert, die later in 1665 de eerste Heer van Boom werd (toen "onder Rumpst" gelegen) en er het kasteel 's Heerenhof liet bouwen (1671). Hij was uit het Duitse Grabow naar Antwerpen gekomen, waar hij het ambt van "Algemeenen Muntmeester des Konings van Spanje in de Nederlanden" bekleedde. Op 7 oktober 1670 werd hij tot ridder verheven.

Zoon Willem erfde in 1641 de heerlijke rechten over Altena van zijn oom Johannes Carolus Van Hove als "Fidei Commis", mits hij de naam en wapens van "Van Hove" toevoegde aan "Despomereaulx", wat hij prompt deed.

Hij volgde professioneel het voetspoor van zijn vader: hij trok naar Brussel en werd daar schepen en burgemeester. Merkwaardig detail: in het jaar 1669 was vader Willem schepen te Antwerpen (tot 15 juli); tezelfdertijd was zoon Willem eveneens schepen te Brussel en (vanaf 28 juli) zelfs burgemeester!

Deze zoon Willem Despomereaulx werd bij Maria de Caverson vader van 14 kinderen; een dochter, Maria Isabella Magdalena, geboren te Brussel op 12 november 1661, werd in 1684 de echtgenote van Nicolaus Van Brouckhoven de Bergeyck, zoon van Helena Fourment (de weduwe van Rubens) uit haar tweede huwelijk!

Vader Willem had in 1649 de heerlijke rechten over Hove gekocht voor 4.570 gulden. Hij werd van dan af ook genoemd "*Heer van Sint-Laureis*" (naar de parochieheilige van Hove, Sint-Laurentius).

Zijn wapenschild werd later de basis voor het gemeentelijk schild van Hove. Het is opgebouwd met de familiesymbolen "*Despomereaulx*" en "*Vander Voirt*" (met de leeuw in de juiste "*stappende*" positie); centraal staat het kleinere hartschild van zijn schoonfamilie "*Van Hove*"; de geblinddoekte figuur boven het schild draagt een appel én een roskam!



Wapenschild van Hove (1874)

Op 10 mei 1675 zou zoon Willem erin slagen om deze heerlijkheid te laten verheffen tot "*Baronie Hove*". Zijn naam liet hij schrijven als "*Guillaume d'Espomereaux dict Van Hove*"!

Hij overleed op 28 januari 1679 en werd te Brussel begraven.

Anna Despomereaulx



Anna Despomereaulx trad een eerste maal in het huwelijk met Richardus (Richalt) van Grasen, gedoopt te Leuven op 8 augustus 1573. Deze man was in het begin van de zeventiende eeuw te Lier bijna continu schepen, deken van de Lakenhalle of burgemeester. Uit wat we over hem weten, komt hij naar voor als een échte renaissance-figuur: welstellend, intellectueel (hij schreef een boek over de geschiedenis van zijn stad) en zeer invloedrijk.

Hij was bovenal een toegewijd en overtuigd rooms-katholiek, met uitstekende contacten bij de kerkelijke overheid. Hij bestuurde een Godshuis voor arme (oudere) echtparen en was promotor van kwaliteitsvol onderwijs, bezieler van het "*Broederschap van Onze-Lieve-Vrouw van de Rozenkrans*" (rond een miraculeus beeldje van Onze-Lieve-Vrouw van Scherpenheuvel, dat hij en zijn echtgenote hadden meegebracht), bemiddelaar om de dominicanen naar Lier te laten komen (en hen een kloosterpand naast de Kluizekerk - en de kerk erbij - te schenken), "*Hoofdprince*" van de rederijderskamer "*D'Ongheleerde*", enz...

In het Stedelijk Museum Wuyts-Van Campen wordt zijn portret bewaard, dat hierboven te zien is.

Op 15 augustus 1617 was zijn eerste echtgenote overleden, Joanna Monicx (Munnincx, Muenick...), met wie hij op 29 januari 1595 in de Sint-Gummaruskerk getrouwd was. Haar familie was sinds meerdere generaties in het stadsbestuur van 's-Hertogenbosch actief⁵¹ en haar vader Lucas Monicx was schepen van Lier geweest.

Het huwelijkscontract tussen Richalt en Anna, zijn tweede echtgenote, werd op 26 december 1618 ten huize van de bruid in de "Stadt van Sevilien" in de Florisstraat/Arenbergstraet opgesteld. Mogelijk was daarbij bemiddeld door Guillam Munninx, Richalts schoonbroer, die even verderop in het huis "Meersman" woonde.

Aan tafel zaten rond notaris Hendrik van Cantelbeck: Richalt Van Grasen en zijn broer Arnoult Sr aan de ene zijde, en Anna Despomereaulx, haar vader Lucas, haar broer Willem en oom Guillaem Van Brecht (de broer van haar overleden moeder) aan de andere zijde. De notaris las de aanhef van het contract⁵² (de doorhalingen van de notaris zijn in de transcriptie ook overgenomen, missen was toen ook reeds menselijk):

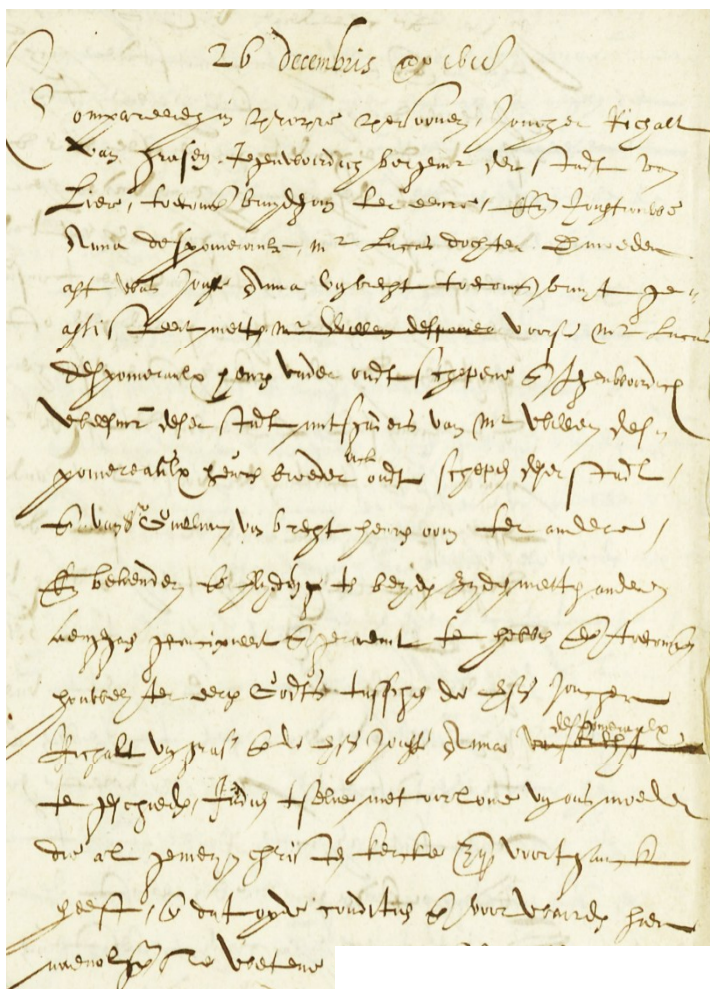

"26 decembris anno 1618

Compareerden in propre persoonen Joncher Richalt van Grasen, tegenwoirdich burgem(eeste)r der stadt van Liere, toecomen(de) bruydegom, ter eenre (zijde), ende Jouffrouwe Anna Despomereaulx, Mr Lucas dochter (daer) moeder aff was Jouff(frouw) Anna van Brecht, toecomen(de) bruyt, geassisteert met ~~Mr Willem Despomereaulx~~ voors(eyden) Mr Lucas Despomereaulx, heure vader ende oudt schepene ende tegenwoirdich weesm(eeste)r deser stadt, mitsgaders van Mr Willem Despomereaulx, heure broeder, oudt schepene deser stadt, ende van S(ieu)r Guilielmus van Brecht heure oom ten anderen (zijde), ende bekenden ende zeyden te beyder zijde metten anderen aengegaen, geconcipeert ende geraemt (= gepland) te hebben (een) toecomen(d) houwel(ijck) ter eere Godts tusschen de voors(eyde) Joncher Richalt van Grasen ende de voors(eyde) Jouff(rouw)e Anna ~~van Brecht~~ Despomereaulx te geschieden, indien tselve met oirlove van ons Moeder de Algemeyne Christen Kercke zij(ne) voortganck heeft ende dat op de condities ende voorwaarden hier naervolgen(de), te wetene..."

Hierna volgden viereneenhalve folio's materiële afspraken: het koppel huwde met scheiding van goederen en gemeenschap van aanwinsten; vader Lucas moest de kosten "van de maeltijd (zowel) van trouw als ondertrouw betaelen, al sonder cortinghe, ende dat in sulcker vuegen als hij Mr Lucas daarvan eere begeert te hebben, al dat t'syner discretie"; als de bruidegom als eerste zou sterven kreeg Anna een lijfrente van 250 gulden per jaar voortkomende uit de goederen van Richalt, enzovoort...

Na de gebruikelijke slotformules volgden de handtekeningen van de huwenden en van de getuigen Arnoult van Grasen, broer van de bruidegom, en ... Guillaem van Brecht (wat eigenlijk een procedurefoutje was, aangezien hij eerst als "assistent" van zijn nicht Anna genoteerd werd en dus niet als "objectieve" getuige kon optreden! Maar niemand maakte zich daarover druk...).

Het echtpaar ging in Lier wonen, in "een huys met 10 schouwen in de Kerkhofstraete", dicht bij de Kluizekerk. Op het einde van het volgende jaar werd Anna zwanger, en ze beviel op 1 juni 1620 van een meisje, Heldewigis. Dat kindje leefde echter slechts enkele weken en overleed op 21 juni.

Anna Despomereaulx was toen 41 jaar...

Enkele weken later, op 6 augustus 1620, was weer een gezelschap bijeen ten huize “Stadt van Sevilien”, enigszins in mineur door de omstandigheden van dit overlijden: notaris Hendrik van Cantelbeck nam het woord, tegenover hem zaten aan de ene zijde Jonker Arnoult Jr Van Grasen, ditmaal de zoon, samen met zijn oom Richalt (vader Arnoult Sr, Richalts broer, was in 1619 overleden) en aan de andere zijde Cornelia Despomereaulx, haar vader Lucas, haar broer Willem (dat jaar opnieuw schepen in functie en ook zo vermeld) en haar oom Guillaem Van Brecht (ditmaal effectief als getuige...). De notaris las een tekst voor, analoog aan die van ruim anderhalf jaar ervoor⁵³.

Door het huwelijk van Arnoult Jr en Cornelia zouden de families Van Grasen en Despomereaulx alleen maar dichter bij elkaar komen.

Bruidegom Arnoult Jr maakte deel uit van de Lierse stadsmagistratuur, onder meer als deken van de Lakenhalle en als schepen.

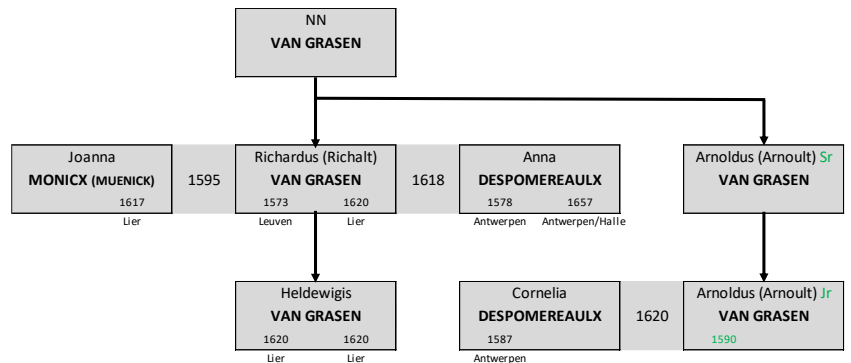

Zes kinderen zouden in het gezin van Arnoult Jr en Cornelia te Lier geboren worden. De keuze van voornamen en doopheffers geeft op een magnifieke wijze uitdrukking aan hun gezamenlijk gedragen levensverhaal. Als eerste Anna Maria (10 jun 1621), genoemd naar Cornelia’s zus: Anna mocht het kindje ten doop houden namens de meter, grootvader Lucas was peter. Dan kwam Helderwīgīs (20 oktober 1622) als piëteitsvolle herinnering aan Anna’s overleden baby. Als derde Cornelia (13 december 1623), waarvan Anna de eigenlijke meter mocht zijn. Van Elisabeth (24 oktober 1625) mocht oom Guillaem Van Brecht peter zijn. Op 2 oktober 1627 kwam Henricus. Eén naam ontbreekt...

Inderdaad, de euforie van deze geboortes leidt ons af van de harde realiteit van het leven toen.

Terug naar 1620... Dat jaar is voor Anna volstrekt niet genadig geweest: ze verloor enkele maanden na haar kindje ook haar echtgenoot Richalt, op 21 november, 47 jaar oud. Vier dagen later werd hij begraven in het hoogkoor van de Kluizekerk te Lier. Hij had bij testament zijn neef Arnoult Jr en diens kinderen tot zijn erfgenamen gemaakt. Naar hem zou het zesde kind van Cornelia worden genoemd... Richardus (Richalt) (12 mei 1629); broer Willem Despomereaulx mocht peter zijn.

Heel merkwaardig - maar naar de gebruiken van die tijd én de invloed van de familie Despomereaulx niet verwonderlijk - is dat er een alliantiewapen te zien was op het graf van deze eerste echtgenoot van Anna.

Op de thans niet meer echt toegankelijke grafsteen van Richalt van Grasen staan onderaan zijn naam en die van zijn eerste echtgenote vermeld. Maar volgens P. Génard⁵⁴ verschenen op het (nu helaas verdwenen) wapenschild erboven, naast de insignes van de familie van Grasen (op ons beeld links), ook 3 gesteelde appeltjes en 3 roskammen: een rechtstreekse verwijzing naar zijn (weliswaar kortstondig) laatste huwelijk met Anna Despomereaulx!

“Richardus Van Grasen, edelman, consul (= schepen/burgemeester) van deze stad, verliet de levenden in het jaar 1620 op de 21^e november en Dame Joanna Muenick, zijn echtgenote, die ophield onder de stervelingen te zijn in het jaar ons Heren 1617 op de 15^e augustus.”

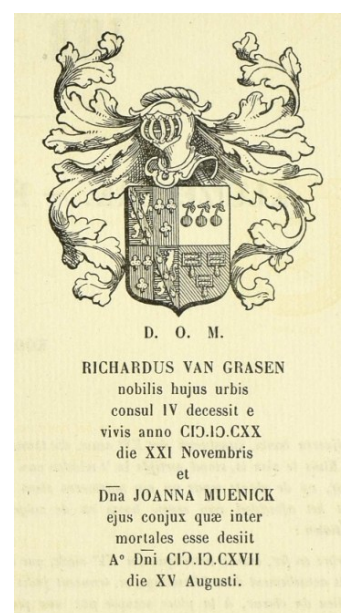

Met deze dame van aanzien - Anna Despomereaulx, getekend door de omstandigheden van het leven maar gedragen door een breed netwerk - zou Adriaen Brouwers in het huwelijk treden in haar stad, Lier.

HOOFDSTUK 4 - HET ECHTPAAR

21
januari
1622

Weer is de grote huiskamer in de “Stadt van Sevilien” in de Florisstraat/Arenbergstraat te Antwerpen het decor voor een plechtig moment. Vader Lucas Despomereaulx zal zijn dochter Anna uithuwelijken aan Sieur Adriaen Brouwers (iemand zal later op het contract bijschrijven: “Jonkheer, Heere in Halle”... maar dat is hij op dat moment nog niet).

Adriaen is omtrent veertig, schout in Broechem en Ranst en één van de rijzende sterren in het Antwerpse wereldje; men zegt zelfs dat hij op goede voet staat met de aartshertogin. Bij Adriaen zitten als “assistenten” zijn broer, Joris, secretaris in Hoeven - één van de weinige gebeurtenissen waar hij in het leven van Adriaen een rol zal spelen - en vooral Meester Cornelis Tesmans, advocaat, oom en mentor van de toekomstige bruidegom.

Naast Juffrouw Anna Despomereaulx, weduwe van wijlen Jonker Richalt van Grasen, zit haar broer Willem, die samen met vader Lucas “assistentie” zal verlenen aan Anna; haar oom Guillaem Van Brecht, broer van haar overleden moeder, is getuige.

Notaris Van Cantelbeck leest de huwelijksvoorwaarden voor: het echtpaar wil huwen en beiden verklaren zich akkoord om van de in te brengen goederen een lijst te maken “zonder daeroff alhier eenige specificatie oft declaratie gedaen te worden” en dat ze zich verder richten naar “deser stadt rechten van Ant(wer)pen”. Er volgen enkele bepalingen die de zorg voor de langstlevende behelzen en beschikkingen met betrekking tot het erfdeel van de kinderen die in leven zijn bij het overlijden der ouders (waarbij de notaris zich mogelijk vergist in de formulering, maar die is zo warrig dat het niet is opgevallen)⁵⁵.

De aanwezigen tekenden deze overeenkomst in de geëigende volgorde.

Eerst kwam het huwelijkspaar, waarbij Adriaen Brouwers zijn mooi getekend handschrift liet zien, en Anna Despomereaulx even bewust haar naam schreef... zoals goed 3 jaar voordien.

Broer Joris Brouwers heeft schoonschriftlessen gevolgd bij dezelfde leermeester als Adriaen, hun signaturen verschillen maar op een paar details; oom Cornelis Tesmans liet hem voorgaan.

In de naam van vader Lucas Despomereaulx zijn zoals steeds de beentjes van de “u” en de “c” in zijn voornaam nauwelijks verschillend; broer Willem signeerde gelijkaardig als zijn zus.

Getuige Guillaem Van Brecht liet zijn naam voorafgaan door de in die tijd courante woordjes “by my”; voor Hendrik Van Cantelbeeck was dit routine (de eindletters “Nots” staan voor “notaris”).

The image shows a vertical list of handwritten signatures in dark ink on aged paper. From top to bottom, the signatures are: Adriaen Brouwers, Anna Despomereaulx, Joris Brouwers, Cornelis Tesmans, Lucas Despomereaulx, Willem Despomereaulx, and Guillaem Van Brecht. The signatures are highly stylized and characteristic of the period.

Ook hier vermeldde de notaris als tweede getuige één van de “assistenten” van partij Brouwers, met name Cornelis Tesmans. Een volledige van commentaar voorziene transcriptie is te vinden in Bijlage 2.1.

Deze overeenkomst is één van de laatste aktes verleden ten huize van vader Lucas: midden het volgende jaar ging het huis over naar zijn zoon Willem (eigendomsoverdracht begin mei 1623).

Twee dagen later, op zondag, was het hele gezelschap present te Lier voor de kerkelijke huwelijksplechtigheid. Het register van de Sint-Gummaruskerk aldaar is een voorbeeld van extreem zakelijke soberheid: er staat enkel de datum 23 (januari 1622, dat vinden we hogerop in het register), links onder elkaar de namen van de huwendes, Adriaen Brouwers en Anna Despomereaulx, en rechts de namen van de getuigen, Arnoult Van Grasen en Georgius (Joris) Maesmans⁵⁶.

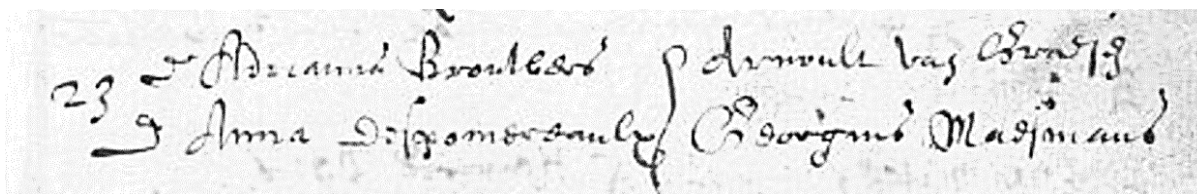

Arnoult Jr Van Grasen, de eerste getuige, was de neef van de overleden eerste echtgenoot van Anna, gehuwd met Cornelia Despomereaulx, Anna's jongere zus (zie pagina 41). De familie Van Grasen ontfermde zich duidelijk met veel zorg en sympathie over weduwe Anna.

Joris Maesmans (soms "Maesnants" geschreven), de tweede getuige, was secretaris van Broechem en in die functie de opvolger van Adriaen. De familie Maesmans was in de wijde omgeving zeer actief (ook later, onder meer als schout in Zandhoven, secretaris in Westmalle en koster en schoolmeester in Wuustwezel, allen in de laatste helft van de zeventiende eeuw). Tussen Adriaen en Joris bestond er een zeer sterke vriendschapsband, professioneel en privaat (zie pagina 69).

Adriaen Brouwers en Anna Despomereaulx kregen één kind, hun dochter Anna Maria Brouwers, geboren rond 1623. Merkwaardig is dat ook hier geen precieze geboorteplaats of -datum terug te vinden is. Dit heeft wellicht te maken met het tijds kader (het Twaalfjarig Bestand was ten einde, de Tachtigjarige Oorlog beheerste dit tijdsgewricht) maar ook met de uiteenlopende taken van Adriaen, die vele verplaatsingen vergden... ook over de grens van de conflictgebieden heen. Hij was immers zowel actief in het Spaanse Antwerpse (Antwerpen, Broechem, Ranst, Halle, Massenhoven, Voorschoten,...) als in het vaak in Staatse handen zijnde West-Brabantse (Hoeven, Etten, Sint-Maartenspolder, Breda,...). In dit laatste gebied had hij een vaste dienstwoning, het huis Bovendonck te Hoeven (zie pagina 55).

Hun hoofdverblijf was eerst Ranst en nadien Antwerpen, waar ze woonden in het huis "Het Gulden Calff" aan de noordzijde van het Kipdorp, vlak bij de Kipdorppoort. Vandaag heet die straat de Sint-Jacobsmarkt, maar dat is een naamsverandering uit de achttiende eeuw.

Vandaag bestaat de woning niet meer; het enige gebouw uit die tijd dat er enigszins kan mee vergeleken worden is een pand aan de overzijde (toevallig ook "Sevillien" genoemd), een woning met een gevelbreedte van ongeveer 8 meter en ruim 16 meter diep (op het gelijkvloers). Het beeld hiernaast geeft een impressie van hoe "Het Gulden Calff" er vermoedelijk uitzag.

Dat huis kochten Adriaen en Anna op 2 mei 1637. De vorige eigenaars waren Joannes (Jan) Hechts en zijn echtgenote Joanna (Anna) Nuyens. Deze mensen waren afkomstig uit Lier en waren naar Antwerpen verhuisd in 1626. Vader Jan overleed in oktober van hetzelfde jaar, en zijn weduwe bracht haar drie kinderen alleen groot.

Hun dochter Joanna Hechts huwde in 1638 met Andreas II Ruckers, de laatste telg uit een vermaard Antwerps geslacht van klavecimbelbouwers (een instrument uit 1644, van zijn hand, is nog te zien in het Vleeshuis te Antwerpen).



Er bestonden familiebanden en professionele contacten tussen de familie Hechts en Adriaen Brouwers: Elisabeth De Pottere, dochter van Adriaens zus Maria, was gehuwd met drossaard Carolus Hechts (zie pagina 27); andere leden van de familie Hechts waren toen schout of drossaard in Schilde en Wijnegem en aldus collega's van Adriaen. Die wereld was toen ook reeds klein...

Hun dochter Anna Maria Brouwers trad in 1647 in het huwelijk met Alexander Franciscus van Zinnicq. Over dit huwelijk, de familie van Zinnicq en de nakomelingen van Anna Maria en Alexander Franciscus handelt Hoofdstuk 9. Van die huwelijksdag is een anekdote bewaard, die ons iets vertelt over het gevoelsleven van Adriaen Brouwers.

<p>22 december 1647</p>	<p><i>De maaltijd, die Adriaen Brouwers aan de familie en enkele intieme vrienden heeft aangeboden in zijn huis "Het Gulden Calff" is - zoals het past bij een familie van zijn stand - copieus geweest en overvloedig van aangepaste wijnen voorzien. Het feest is ten einde, de gasten gaan naar huis en een kleine familiekring blijft nog even na in de achterkamer. Het gezelschap, "vrolijck wesende", klinkt op het jonge paar.</i></p> <p><i>Adriaen kijkt naar zijn enige dochter. Geen grote kroost was hem vergund. Geen zoon... Hij kijkt zijn schoonzoon aan en zegt dat hij "hem alsnoch soude geven voor elcken sone, die hij soude comen te verwecken aen sijne dochtere, hondert gulden jaerlijcx tot onderhoudt van t'selve kindt, ende 50 gulden voor elcke dochtere".</i></p> <p><i>Is het de emotie van het moment die hem deze woorden ontlokt?</i></p>
---------------------------------	---

Die gebeurtenis kwam tot ons door een getuigenis van Loys De Pottere, zijn neef, die daarbij aanwezig was. In Hoofdstuk 9 wordt onthuld in welke pijnlijke context deze verklaring werd neergeschreven...

Zowel vanuit de familie van Adriaen Brouwers als deze van Anna Despomereaulx waren aan dit echtpaar talrijke eigendommen ten deel gevallen door erfenissen en schenkingen.

Zo waren ze - naast een onnoembaar areaal aan gronden - eigenaar van een "bewatert huys genaempt Vellaer onder Ranst", met de landerijen en weiden eromheen: Adriaen noemde zichzelf graag "Heer van Vellaer" (soms "Vellair" geschreven) in de periode voor zijn aanstelling tot "Heer van Halle, Massenhoven en Voorschoten".

Er waren eigendommen in Hoeven, met een prachtige hoeve in het gehucht "Achter t'Hoff" aldaar, en daar niet ver vandaan "een landstede mette appendentien vandien, groot omtrent achtentwintich gemeten gelegen onder Rucphen".

Op Vierseldijck werd een pachthoeve hun eigendom (zie pagina 97).

In Waals Brabant heeft Adriaen goederen verworven in de heerlijkheden Bordeaulx en La Motte te Bousval - althans... dat dacht hij: de verkoopster had dezélfde eigendommen aan twee gegadigden verkocht! Weer een reden tot oeverloos procederen (zie pagina 164).

Al deze eigendommen werden vermeld in het testament, dat Adriaen en Anna opmaakten voor notaris Hendrik Van Cantelbeck (die ook hun huwelijkscontract registreerde!) in zijn studie ("comptoir") aan de Steenhouwersvest te Antwerpen, op 18 maart 1656, iets meer dan één jaar voor het overlijden van Anna... negentien folio's lang. In Bijlage 2.6 staat een toegelichte transcriptie... en de beschrijving van het vervolg!

Enerzijds leest dit testament bijna als een handleiding voor het beschrijven van hun levensloop, zoals die in de volgende hoofdstukken wordt verteld, vertrekkende van de activiteitplaatsen en de opdrachten van Adriaen. Anderzijds laat Adriaen ons - gewild of ongewild - doorheen de tekst enkele van zijn gevoeligheden ontdekken: de zorg om de voortzetting van zijn familienaam, de bekommernis dat zijn patrimonium intact zou blijven, de angst dat onbekwame nakomelingen zijn levenswerk teniet zouden laten gaan, zijn gedrevenheid om de familie te behouden in de Rooms-Katholieke Kerk,...

Het echtpaar bepaalde bij testament dat Adriaen in het hoogkoor van de kerk van Halle moest begraven worden, en dat Anna de keuze had tussen diezelfde kerk of de Antwerpse kathedraal, onder de grafzerk van haar vader. In dat geval moest er een steen komen, die zeker Adriaens naam en functie vermeldde. Ook moesten er eeuwigdurend zielenmissen gecelebreerd worden, waarvoor de opbrengst van de hoeve op Vierseldijck zou aangewend worden (zie vorige pagina).

Ze benoemden hun dochter Anna Maria, gehuwd met Alexander Franciscus Van Zinnicq, tot enige erfgenaam, maar wel onder de juridische constructie van de "Fidei Commis", het rentmeesterschap over de (kern van de) erfgoederen om ze te bewaren voor de volgende generatie. De erfgenamen konden er dus niet vrij over beschikken, mochten de goederen niet "alieneren, versetten, vercoopen noch belasten" en mochten enkel de opbrengst ervan "gebruycken in tochte (= vruchtgebruik)" tot een maximaal bedrag van 2.500 gulden per jaar (wat, wellicht na discussie met hun schoonzoon, enigszins werd gemilderd). De meeropbrengsten dienden belegd te worden ten bate van de kinderen (dus de kleinkinderen van Anna en Adriaen)...

Het familiaal kernpatrimonium moest dan overgaan op "den oudsten sone, die van henne voorsejde dochtere zal comen geprocreert te worden oft syn, ofte by manquement van bequaemheyt van deselven oudsten sone den tweede sone", onder dezelfde juridische constructie. Alleen een beperkt aantal eigendommen mochten tussen de andere kinderen verdeeld worden.

Er waren aan dit "prerogatieff" van de oudste zoon (en verder de oudste zonen in elke generatie) wel enkele stevige voorwaarden gekoppeld: zo moest die oudste zoon de naam "Brouwerts" aan zijn familienaam toevoegen (en zich dus "Van Zinnicq Brouwerts" noemen) én zich "begeven ten houwelijcken staet met een eerlijcke Catolycke Juffrouwe van quaeliteyt ende goede(re)n", dit alles op straffe van definitief verlies van zijn voorrecht. Men ziet hier enkele kopzorgen van Adriaen duidelijk verschijnen...

Er werden ook diverse bepalingen opgenomen voor het geval Anna Maria's kinderen vroegtijdig zouden overlijden, doch dat was - zoals verder verteld wordt - niet van toepassing. Overigens zal later blijken dat met de andere testamentaire bepalingen niet zoveel rekening werd gehouden door het nageslacht.

De wens van het koppel in verband met hun uitvaart en begrafenis zou wél nageleefd worden.

Anna Despomereaulx overleed toen ze 78 jaar oud was. Er staat te lezen in het register van de Sint-Martinuskerk te Halle: "1657 - 28 Juni obijt generosa Domina Anna Dypomereaux; exequiae sunt celebratae"⁵⁷

(Op 28 juni 1657 overleed de weldadige Dame Anna Despomereaulx; de uitvaartdienst werd gehouden).

Let erop dat zelfs hier de familienaam van Anna niet correct werd genoteerd.

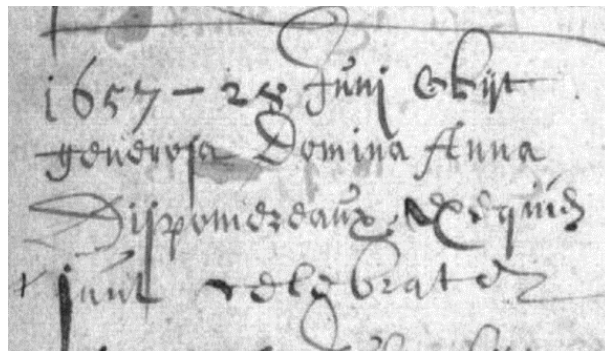

Adriaen bleef tot hoge leeftijd zeer actief. Hij overleefde zijn echtgenote bijna 7 jaar en stierf als tachtig-plusser op 15 maart 1664. Twee dagen later werd hij begraven, naar zijn wens ook in de kerk van Halle:

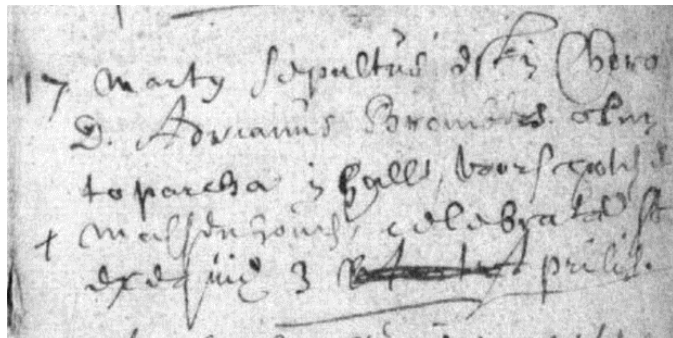

"1664 - 17 marty sepultus est in choro D(ominus) Adrianus Brouwers olim toparcha in Halle, Voorschooten et Massenhoven; celebratae s(un)t exequiae 3 Aprilis"⁵⁸

(Op 17 maart 1664 is begraven in het koor Heer Adriaen Brouwers, eertijds Heer van Halle, Voorschoten en Massenhoven; de uitvaartdienst werd gehouden op 3 april).

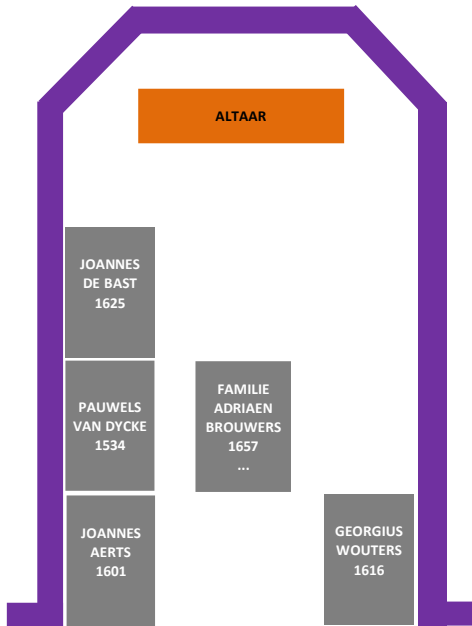

Hun familiegraf bevond zich centraal in het hoogkoor van de oude kerk van Halle, voor het hoofdaltaar. Anna werd er, als eerste van de familie, begraven: het is niet duidelijk of dit haar eigen wens was, dan wel deze van haar echtgenoot.

Voordien werden er in het hoogkoor alleen pastoors begraven:

Pauwels Van Dijcke (1534), wiens grafsteen later opnieuw gebruikt zou worden bij de begrafenis van Joannes Lenaerts, de pastoor ten tijde van het overlijden van Adriaen Brouwers, Jan Aerts (1601), de pastoor die de eerste kerkregisters liet opmaken, Georgius Wouters (1616), een fervent lezer van de klassieke auteurs, Jan De Bast (1625), de pastoor die zijn parochianen bijstond tijdens de grote pestepidemie en zelf het slachtoffer werd (zie pagina 168).

Later zou, behalve familieleden Brouwers, enkel nog de moeder van pastoor De Cort, Jouffrouw Catharina de Man, als leek in het hoogkoor te rusten gelegd worden (zie pagina 169).

Een grote gedenksteen, staande verankerd in de muur van het hoogkoor van de toenmalige kerk van Halle, markeerde het familiegraf.

Deze steen is bij de vernieuwbouw van de kerk in 1912 verplaatst en momenteel (enigszins aangetast door zon, regen en wind) nog steeds te zien, ingemetseld in de zuidgevel van de kerk.

De tekst luidt (de "U" werd als "V" gegraveerd, en de "C" in "TOPARCHAE" als een "E"):

D. O. M. S.
 ET PIAE MEMORIAE
 D(OMI)^{NI} ADRIANI BROVWERTS
 EQVITIS AVRATI TOPAREHAE
 DE HALLE VOIRSCHOTEN
 MASSENHOVEN ET DO(MI)^{NAE}
 ANNAE DESPOMEREAVLX
 CONIVGVV ET POSTERORVVM
 OBYT ILLE 15 MARTII 1664
 ILLA VERO 29 IUNY 1657

"Vrome herinnering aan Heer Adriaen Brouwers, (gulden) ridder, Heer van Halle, Voorschoten en Massenhoven, en Dame Anna Despomereaulx, zijn echtgenote, en hun nakomelingen; hij stierf op 15 maart 1664, zij echter op 29 juni 1657"

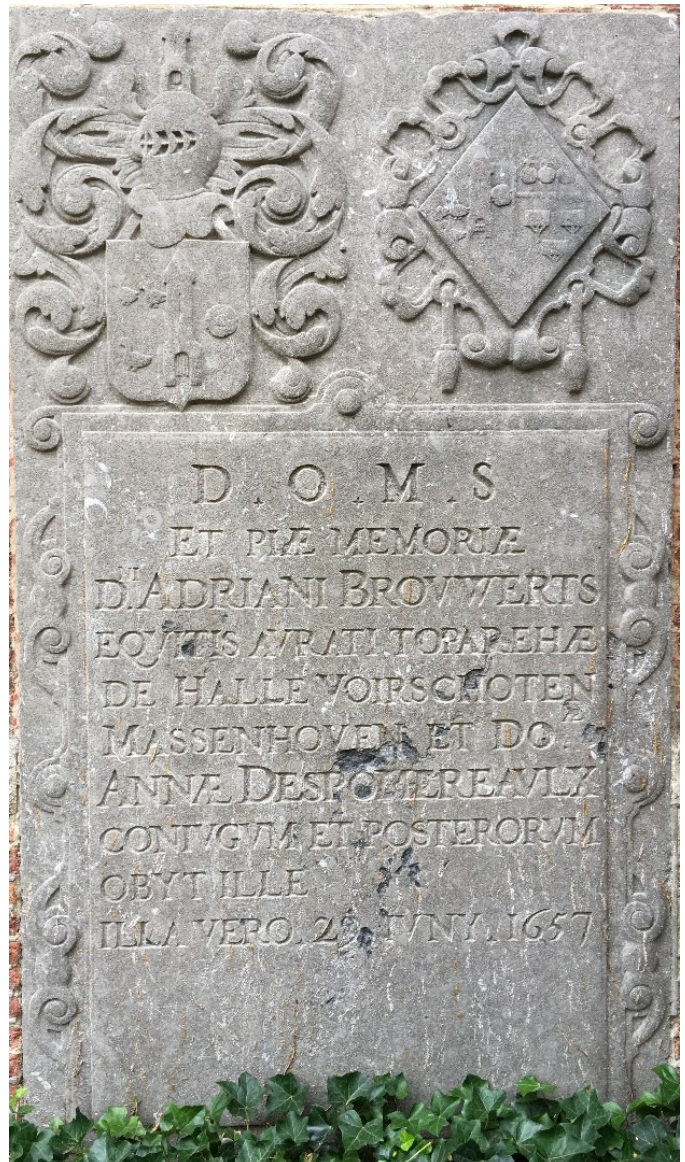

De vermelding “*equitis aurati*” (genitief van “*eques auratus*”) is hier letterlijk vertaald als “(gulden) ridder” (d.w.z. geridderd met het recht op het dragen van vergulde sporen... “*hij had zijn sporen verdiend*” - dit was een niet-erfelijke titel). Ten onrechte werd deze term ooit uitgelegd als “*Ridder van de orde van het Gulden Vlies*”, een toelichting die zelfs in de officiële beschrijvingen van Halle regelmatig wordt overgenomen (deze vergissing is voor het eerst te vinden in de “*Annalen van de Koninklijke Academie voor Archeologie*” uit 1905⁵⁹). Adriaen Brouwers komt in het geheel niet voor op de uitgebreide ledenlijst van deze Orde (er waren 182 benoemingen van nieuwe ordeleden in de periode 1599-1664)!

Hij had wel in 1623-1624 zijn gemotiveerde aanvraag ingediend om tot de adel toegelaten te worden⁶⁰.

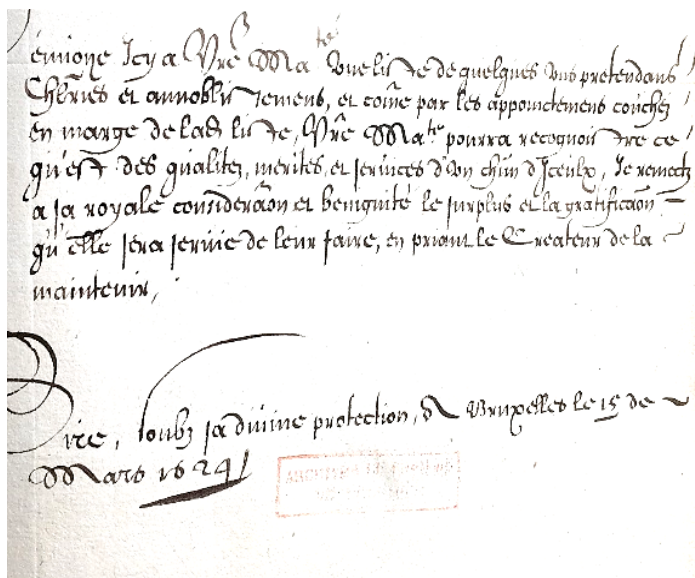

Adriaen Brouwers’ persoonlijke aanvraag tot adelverheffing werd opgenomen in een brief van Lodewijk Frans Verreycken, audiencier (= hoofdsecretaris) van de Geheime Raad en eerste secretaris van de Raad van State, bewaard in het Algemeen Rijksarchief te Brussel. Op 15 maart 1624 richtte deze audiencier aan hare majesteit aartshertogin Isabella het verzoek de aanvragen van een aantal personen (meer dan 20!), die tot de adel wilden verheven worden, te behandelen “à sa royale considera(tion) et bénignité” (tot haar koninklijke overweging en welwillendheid).

Eén van de aanvragen die toegevoegd werden is deze van Adriaen Brouwers. De correspondentie gebeurde in het (zeventiende-eeuwse) Frans:

"Adrien Brouwers, Escoutette de Brouchem, Wommelghen et Ranst, dict que son Père et Grandpere ont esté Drossarts et Escoutettes au Quart(ier) de Breda, qu'il a esté employé en diferentes commissions si comme sur le fait de la conserva(tion) de la Religion Catolicque en la Campigne par fut le R(everendissi)me Evesque d'Anvers Mireus, que depuis les Tresves il a esté employé par ordre de coup du Conseil d'Estat sur le fait des confisca(tions), comme de mesmes pour maintenir la jurisdiction et autres droits de Sa Ma(jes)té, que sesd(its) Père et Grandpere ont souffert beaucoup de pertes pour avoir tous(jours) suivy la Party d'Icelle et s'estre maintenu en n(ot)re S(aincte) Religion Catolicque."

Adriaen Brouwers, schout van Broechem, Oelegem (de secretaris maakte een schrijffout) en Ranst, verklaart dat zijn vader en grootvader schout en drossaard zijn geweest in het kwartier (= streek) van Breda, dat hij belast is geweest met verschillende zendingen zoals deze aangaande het behoud van de katholieke religie in de Kempen door wijlen de Hoogwaardige Bisschop van Antwerpen Miraeus, dat hij na het (Twaalfjarig) Bestand belast geweest is, bij bevel van de Raad van State, met de zaak van de confiscaties (= de in beslagname van kerkelijke goederen) alsook om de rechtspraak en andere rechten van Hare Majesteit te behouden, dat zijn voornoemde vader en grootvader vele verliezen geleden hebben door het feit dat ze steeds haar kant gekozen hebben (= van Hare Majesteit) en trouw gebleven zijn aan onze heilige katholieke religie.

De aangehaalde argumenten sloten aan bij de vereisten om tot de adel toe te treden: de familiale antecedenten in het bestuur en het persoonlijk uitvoeren van opdrachten die bij die stand horen,... ook al klinkt het argument dat zijn voorvadersen “*veel verliezen geleden hebben*” ons misschien zwak in de oren. Normaal verwachtte men hierbij nog een bewijs dat men volgens de stand van de adel leefde...

In de marge laat Verreycken blijken dat hij de zaak grondig onderzocht heeft, en een positief advies geeft aan de aartshertogin:

"Le sup(pléan)t fait apparoir par attestati(on) de ceux du Mag(ist)rat de la S(eigneurie) de Hoeven qu'il est issu d'honneste et bonne famille et des plus qualifiees du (dit) lieu, que ses Pere et grand Pere ont deservy les offices mentionnées en sa req(ues)te et enduré beaucoup pendant les troubles pour le service de Dieu et de Sa Ma(jes)té, et quant aux commissions que luy ont esté données au regard des aff(ai)res aussy par luy narrées il s'y est employé avecq beaucoup de diligence et dexterite, a raison de quoy il semble qu'il y a matiere de le gratifier de l'annoblissem(ent) par luy pretendu, si tel est le bon plaisir de V(otre) M(ajesté)."

De verzoeker laat blijken door een attestering van (die van) het bestuur van de heerlijkheid van Hoeven⁶¹ dat hij afkomstig is van een eerlijke en goede familie, één van de best gekwalificeerde van deze voornoemde plaats, dat zijn vader en grootvader de functies hebben uitgeoefend die hij in zijn verzoek vermeldt en dat zij veel hebben te verduren gekregen tijdens de troebelen, in dienst van God en Hare Majesteit; en wat betreft de zendingen die hem zijn opgedragen met betrekking tot de zaken die hij vermeldt, heeft hij zich ingezet met veel ijver en behendigheid; om deze redenen lijkt er grond te zijn om hem de adelverheffing te verlenen waarom hij vraagt, indien dit de wens (letterlijk "het goede genoeg") is van Uwe Majesteit.

Op het gearchiveerde document staat het woord "*faict (= gedaan)*", maar het is niet duidelijk waarnaar dit verwijst. Alhoewel men steeds een zekere voorzichtigheid aan de dag moet leggen (soms gebruikte men een titel zonder er recht op te hebben) kan aangenomen worden dat deze aanvraag (officieus?) werd gehonoreerd: vanaf die periode liet Adriaen Brouwers zich "*Jonker*" noemen en werd hij in notariële akten (vaak "*Ridder*" genoemd. Eerst op 20 maart 1653 zou koning Filips IV te Madrid een besluit getekend hebben waarbij "*ten persoonlijken titel*" het ridderschap officieel werd verleend aan Adriaen Brouwers⁶².

Een andere merkwaardige vaststelling bij de gedenksteen is dat de overlijdensdatum van Adriaen er niet op gegraveerd is: de vermoedelijke overlijdensdatum werd bij de transcriptie in lichtgrijs gemarkeerd. Het grafmonument kwam inderdaad tot stand bij het overlijden van Anna, bijna 7 jaar voor Adriaens dood... zijn sterfdatum werd alleen gebeiteld onderaan de gedenkplaat met inscriptie, die zo dadelijk toegelicht wordt.

Het sprekendste en meest treffende detail van deze muursteen is te vinden in de wapenschilden. Links bovenaan op de grafsteen staat het reeds toegelichte gehelmde wapenschild van de familie Brouwers (zie pagina 22-23).

Aan de rechterkant bovenaan prijkt een (ruitvormig) dameswapen, dat verwijst naar Anna Despomereaulx. Het is een schild waarin een combinatie voorkomt van elementen van de beide echtelingen... een zogenaamd "*alliantiewapen*".

Bij de beschrijving van een wapen (in de heraldiek) plaatst men zich in de positie van de drager, dus achter het schild (wat we "*links*" noemen zien we dus "*rechts*" afgebeeld).

Heraldisch rechts ziet men 3 vogeltjes zonder snavel of pootjes, "*merlanen*", een toren en een vijfbladige roos: de heraldische elementen uit het wapenschild van Adriaen. Heraldisch links ziet men de 3 gesteelde appeltjes en de 3 roskammen uit het wapenschild van de familie Despomereaulx.



Naast deze grafsteen werd (na 1664) door hun dochter, die een enorme bewondering had voor haar ouders - in het bijzonder voor haar vader - een inscriptie aangebracht waarop later nog wordt ingegaan (zie pagina 84). De tekst is vandaag nog moeilijk te lezen, gelukkig noteerde de Halse pastoor Henricus Smets (actief in Halle van 1840 tot 1860) deze tekst in het jaar 1842⁶³.

Op de sterfdatum van Adriaen Brouwers zit een kleine speling: veertien dagen voor de hier gemelde overlijdensdatum van Adriaen tekende zijn schoonzoon Alexander Franciscus reeds een document als “Heer van Halle”! Maar aangezien de begrafenis op 17 maart plaatsvond, kan de sterfdatum van 15 maart aangehouden worden.

Ook in de sterfdatum van Anna Despomereaux is een verschil van één dag te merken tussen de steen en het register: wellicht is 29 juni juist, het naamfeest van de Heilige Petrus en Paulus... Adriaen verwijst daar in 1662 naar (zie Bijlage 2.6).

De laatste zinnestukjes ervan gaven uiting aan de familiale verbondenheid van Anna Maria.
Ze luiden:

OPTIMIS ET CHARISSIMIS PARENTIBUS
MOESTA FILIA UNICA POSUIT D(OMI)NA
ANNA MARIA BROUWERTS NUPTA NOBILE
D(OMI)NO ALEXANDRO FRANCISCO VAN
ZINNICQ D(OMI)NO DE COECKELBERGE ET
IN BERCHEM

PIIS MANIBUS BENE APPRECIARE LECTOR

OBIIT ILLE 15 MARTII 1664
ILLA VERO 29 JUNY 1657

*VOOR HAAR ALLERBESTE EN LIEFSTE
OUDERS PLAATSTE HUN DIEPBEDROEFDE
ENIGE DOCHTER (DEZE STEEN): DAME
ANNA MARIA BROUWERS, GEHUWD MET
DE EDELE HEER ALEXANDER FRANCISCUS
VAN ZINNICQ, HEER VAN COECKELBERGE
EN IN BERCHEM*.*

*MET VROME HANDEN (WIL) WEL VOOR
HEN BIDDEN, LEZER*

*HIJ STIERF OP 15 MAART 1664
ZIJ ECHTER OP 29 JUNI 1657*

* “Coeckelberge” was toen een gehucht van Sint-Agatha-Berchem, waarnaar hier verwezen wordt.

Over het leven van deze “*allerbeste en liefste ouders*” handelen de volgende hoofdstukken, in het bijzonder over de diverse functies die haar vader uitoefende op verschillende locaties.

HOOFDSTUK 5 - HOEVEN EN OMGEVING

Secretaris van Hoeven

Uit de familiebeschrijving van Adriaen Brouwers (zie Hoofdstuk 2) blijkt dat, zowel langs vaders- als langs moederskant, een groot aantal voorzaten en aangetrouwde familieleden actief waren in juridische of administratieve functies. Een kleine recapitulatie spreekt boekdelen:

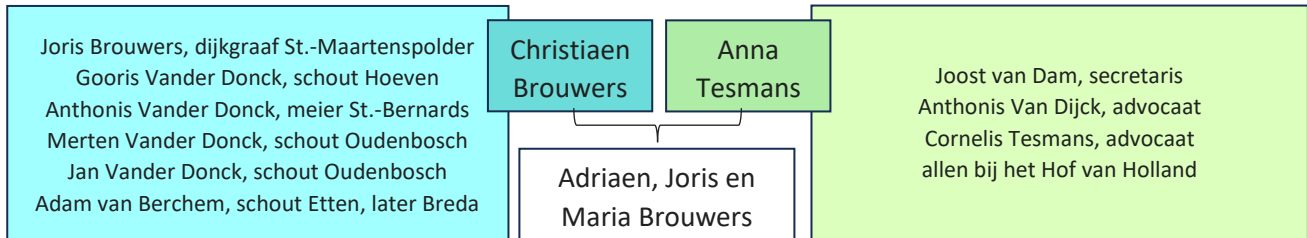

Op de overgang van de zestiende naar de zeventiende eeuw was vader Christiaan Brouwers schout te Hoeven. Het mag dan ook niet verbazen dat hij zijn zonen daar in de administratie introduceerde. Pieter Janss(on) Beyerlinck, de toenmalige secretaris, heeft Adriaen en Joris in de geheimen van het beroep ingeleid en hij liet zijn leerlingen wellicht af en toe reeds een akte schrijven (dat blijkt uit het handschrift of de ondertekening van een aantal stukken rond de eeuwwisseling⁶⁴). Eind 1605 of begin 1606 is Pieter Jansse Beyerlinck overleden en nam Adriaen de taak van secretaris van Hoeven volwaardig over... twee jaar nadat hij in Broechem een vergelijkbare functie opnam (zie pagina 68). Waarom Adriaen - en niet zijn broer Joris - is niet duidelijk.

De secretaris moest een aantal boeken of registers bijhouden, ondermeer:

- Het *"Resolutieboek"*, waarin de besluiten van het dorpsbestuur (*"de Magistraet"*) werden genoteerd
- Het *"Contractboek"*, waarin de protocollen van overdrachten, obligaties, verhuringen, pachten, aanstellingen van voogden, testamenten en andere overeenkomsten opgenomen werden
- Het *"Vestboek"*, waarin de verkopen van roerende en onroerende goederen werden geregistreerd
- Het *"Coopdachboek"* betreffende de openbare verkopen (soms zelfs met het biedingsverloop!)
- Het *"Register ende Rolle"* der vonnissen van de schepensbank, zowel *"Civiele"* als *"Criminele"*
- De basistukken voor de belastinginning: leggers en kohieren van de verponding (een soort *"Cijnsboek"*) en lijsten van de inwoners (*"Kohier van het Hoofdgeld"*)

De registers van de heerlijkheid Hoeven zijn vrij goed bewaard en quasi volledig digitaal raadpleegbaar bij het West-Brabants Archief.

Dit biedt de kans om Adriaen Brouwers wat beter te leren kennen, en zijn manier van werken van dichtbij te bekijken.

Het frontblad van het *"Vestboek van Hoeven"*, begonnen in mei 1606, laat geen twijfel bestaan over de fierheid van Adriaen bij de uitoefening van zijn taak: *"Beginnende onder mij, Adriaen Brouwers, als secretaris des Dorps en(de) Prochies voors(eyt)s int Jaer ons heeren duysent sessehondert sesse"*⁶⁵. *"Magistraal"* ondertekend...

Een (of zijn?) latere hand zette *"ts"* op het einde van zijn naam.



Het is leerzaam om bijvoorbeeld te bladeren in het "Contractboek", dat genoemd werd "Registre van (de) Contracten, zoo van obligatien, accorden ende minnelijcke appoinctemen(ten), voor (de) Schepenen van (der) Hoeven gepasseert onder Adriaen Brouwers als Secretaris. Beginnende anno 1606"⁶⁶.

Hij noteerde zorgvuldig de jaren 1606-1609.

Midden het eerste blad voegde hij een bijbels citaat toe: "Op het woord van twee of drie getuigen krijgt iedere zaak haar beslag" (Paulus, 2 Kor, 13, 1; dit citaat verwijst tevens naar Deuteronomium 19, 15).

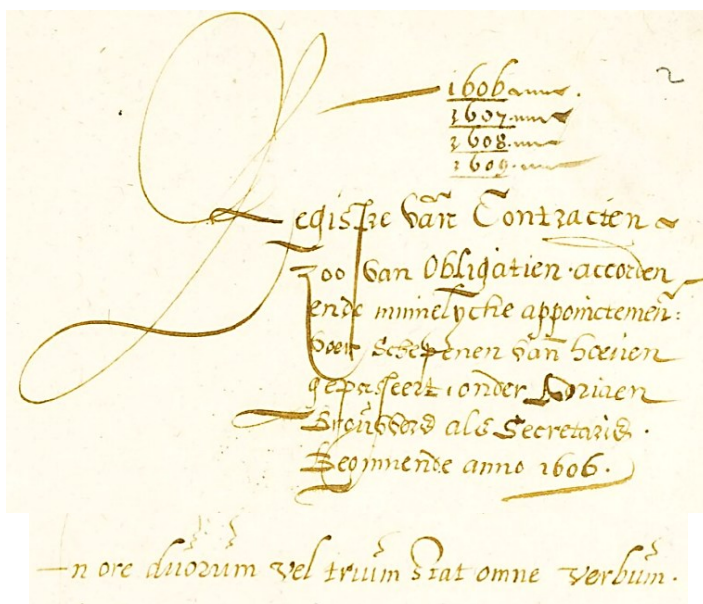

De taak van de secretaris was in principe enkel te registreren. Soms zal hij wel met extra belangstelling de inhoud gevolgd hebben.

Eén van zijn eerste stukken betreft een familielid langs moederszijde, Jan Tesmans⁶⁷:

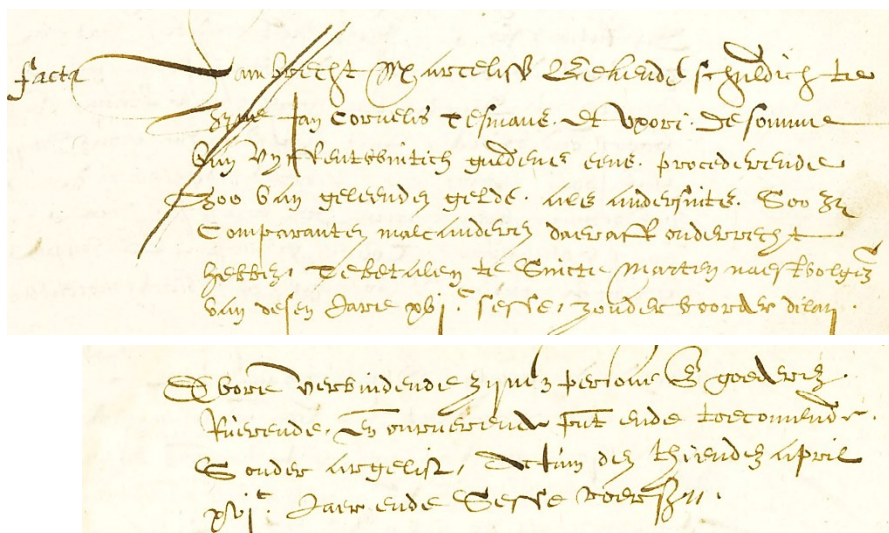

"Lambrecht Marcelisz bekende schuldig te zyne (aen) Jan Cornelis Tesmans et uxore de somme van vyffentwintich guldens eens, procederende zoo van geleende gelde als andersints. Zoo zyn comparanten, malcanderen daeroff onderrecht hebben(de), te betaelen te Sinte-Marten naestvolgend van desen Jare XVI^e sesse, zonder voorder delay. Daervore verbindende zynen persone ende goederen, ruerende ende onruerende, pr(ese)nt(e) ende toecomende. Zonder argelist, actum den thienden april XVI^e Jaer ende sesse voors(eyt)."

Het stuk is helemaal in de ambtelijke taal van die tijd geschreven, inclusief wat Latijn (de echtgenote wordt "uxor" genoemd, "actum" staat er om te bevestigen dat het aldus gedaan is) en een paar leenwoorden uit het Frans (uitstel werd "delay", de schulden waren "procederende van" in plaats van "voortkomende uit", "presente" goederen als aanduiding van het huidige bezit).

Afgewerkte afspraken werden soms voorzien van de toelichting "facta (= gedaan)" en in de regel gebarreerd.

In de andere registers vinden we eveneens bevestiging van het feit dat Adriaen Brouwers begin 1606 volwaardig als secretaris van Hoeven optrad. Uit het handschrift blijkt dat Adriaen zich soms liet vervangen (blijkbaar ook door zijn broer)... goed te begrijpen als men (verder in dit boek) ziet hoeveel jobs hij cumuleerde.

Hij vervulde de taak van secretaris gedurende een aantal jaar en gaf daarna de fakkel definitief door aan zijn broer Joris. Wanneer dit precies gebeurde is niet zo duidelijk: de bovenvermelde aanduiding van zijn hand dat het "Contractboek" de jaren 1606 tot en met 1609 betreft, geeft aan dat de overdracht wellicht midden 1609 gebeurde (dit registerboek bevat immers ook nog latere stukken, tot en met 1613).

Ook uit de Vestboeken blijkt een overdracht midden 1609 uit de wijziging van het handschrift.

inv. no. 57
 In den Naem des Heeren Godts
 Sonder Heereyckheit Sonder Hoort,
 Beginnende onder Adriaen Brouwers
 Secretaris aldier J. Augusti
 1609.

Eén stuk⁶⁸ lijkt deze hypothese enigszins te weerleggen, namelijk het frontblad van het “Registre van (de) Rolle van (de) Acten Judiciere vander heerlyckheydt vander Hoeven, beginnende onder Adriaen Brouwers secretaris aldaer in Augusto XVI^e negen (= augustus 1609)”.

De secretaris ondertekende de stukken niet zelf, maar de uitspraken in de civiele rechtszaken, genoteerd in dit register, lijken eerder van de hand van Joris, die op de laatste bladzijde (uitzonderlijk) wel zijn handtekening zette.

Men kan dus aannemen dat broer Joris vanaf midden 1609 de door Adriaen begonnen registers verder aanvulde, als secretaris.

Ook Joris markeerde de nieuwe boeken en registers duidelijk, zoals bijvoorbeeld het “Resolutieboek van (de) Wethouderen van (den) Dorpe van der Hoeven, waerinne dat geregistreert staet alles t’gene de gemeyne zaecken van (de) Republicque aengaet, onder Joris Brouwers als Secretaris aldaer, gepasseert beginnende van (den) Jare 1613”⁶⁹.

Resolutie Boeck van Wethouderen van
 Dorpe Vander Hoeven. Waer inne dat
 geopenbaert staet alle t’gene de gemeyne
 zaecken van Republicque aengaet. onder
 Joris Brouwers als Secretaris aldaer
 gepasseert beginnende van Jare
 1613.

Dit is het oudste Resolutieboek van de schepenen van Hoeven dat bewaard bleef.

Totaal onverwacht stoppen echter de registraties van Joris als secretaris: een laatste document met zijn handtekening erop dateert van september 1622. Zijn gezondheid liet hem niet meer toe de taak verder op te nemen; 2 maanden later overleed hij. Als secretaris van Hoeven werd Joris opgevolgd “ad interim” door notaris Cornelis Swanen (vanaf 1623) en vanaf maart-april 1624 door notaris Cornelis Jacobs(zoon) Beyerlinck (een verwante van Pieter Jansse Beyerlinck, die op het einde van de vorige eeuw de broers had opgeleid). Zijn definitieve opvolger trad pas aan op 3 maart 1626: Adolphus (Adolph) Van Steenhuys, eigenaar van de brouwerij van het dorp; Adolph zou de functie 40 jaar uitoefenen!

Notarissen als nieuwe beroepsgroep

Het is - terzijde - interessant vast te stellen dat in deze periode (zelfstandige) notarissen, net zoals dit reeds gebeurde in de steden, ook in de kleinere dorpen stilaan de rol overnamen van de schepenen (“wethouders” genoemd in Hoeven) met betrekking tot de registratie van verkoopakten, testamenten, enz...

In Hoeven zijn minuten van akten bewaard van notaris Cornelis Jacobs Beyerlinck (op 14 september 1611 geadmitteerd door de Raad van Brabant te ‘s-Gravenhage, actief in Hoeven in de periode 1611-1619 en 1623-1625; tussenin werkte hij in Oudenbosch), notaris Johan Beerts (op 12 december 1622 geadmitteerd door de Soevereine Raad van Brabant te Brussel, actief in Hoeven in de periode 1623-1641), notaris Cornelis Swanen (op 19 januari 1618 geadmitteerd door de Soevereine Raad van Brabant te Brussel, actief in Hoeven in de periode 1626-1635; hij was voordien, in de jaren rond 1620, secretaris te Ranst, waar Adriaen Brouwers toen schout was!) en notaris Cornelis Verreyk (op 29 oktober 1650 geadmitteerd door de Raad van Brabant te ‘s-Gravenhage, actief in Hoeven in de periode 1650-1671), allen werkzaam tijdens het leven van Adriaen Brouwers.

“Meyer” van de bisschop

Op het einde van de dertiende eeuw schonk de Heer van Breda, Arnoldus van Leuven, grote delen van het gebied rond Gastel aan de Sint-Bernardusabdij van Hemiksem. Het was woeste (veen)grond, waar men turf kon winnen als brandstof en (in de door het zeewater zout geworden delen) zout kon produceren uit de as ervan. Verder diende het land nog grotendeels ontgonnen te worden, een specialiteit van de cisterciënzers. De abdij kocht ook een domein van 100 hoeven groot (ongeveer 1550 hectaren), dat de basis van het dorp Hoeven zou worden (de Heemkundekring aldaar draagt nog steeds de naam “De Honderd Hoeven”). Niet alleen ging het eigendomsrecht over dit gebied naar de abdij, maar de abt kreeg ook de “lagere en middele jurisdictie” en was dus tevens de wereldlijke Heer van de daar bestaande heerlijkheden.

Reeds voor het jaar 1300 bouwden de monniken in Hoeven een “Uithof”, een centraal huis bedoeld voor de exploitatie van het gebied en uiteraard voor de inning van de inkomsten. Dat huis werd reeds zeer vroeg “Bovendonck” genoemd. Oorspronkelijk woonden daar de lekenbroeders onder leiding van een “broeder-magister”. Nadien veranderden de monniken hun werkwijze en werd er door de abt een rentmeester aangesteld, die moest instaan voor de inning van de diverse “thienden” (= 10% van de oogst) en andere rechten. Die rentmeester of “meyer” mocht de woning betrekken; hij had wel de verplichting om de bezoekers uit de abdij gastvrij te ontvangen en hen van spijs en drank te voorzien.

Het oudste bewaarde huurcontract dateert van 1516, toen de abt Bovendonck verhuurde aan Anthonis Vander Donck, de grootvader van Adriaen Brouwers’ grootmoeder (zie pagina 21). Het feit dat deze Anthonis een broer was van Jacobus Vander Donck, religieus van de Sint-Bernardusabdij, zal daarbij wellicht een positief element geweest zijn. Ook de volgende generatie Vander Donck bleef op Bovendonck wonen tot 1566.

Het was een periode van grote veranderingen in het kerkelijk landschap. Door de bul “Super Universas” (1559) werden de bisdommen in de Lage Landen herschikt, met ondermeer de oprichting van het bisdom Antwerpen (zie pagina 17-18). Om aan het nieuwe bisdom een inkomen te garanderen, had de Paus beslist dat bepaalde inkomsten van kloosters en abdijen naar het bisdom moesten gaan. In de praktische uitvoering van dit besluit kreeg de bisschop van Antwerpen ondermeer de rechten van de abt over de goederen van de Sint-Bernardusabdij in het West-Brabantse gebied; hij was dus verantwoordelijk voor de benoeming van de “meyer”, al was het debat terzake tussen de bisschop en de abt nog lang niet te einde...

De troebelen van de Tachtigjarige Oorlog hadden ook voor Bovendonck zware gevolgen: het huis werd door de strijdende troepen bezet (afwisselend Spaanse en Staatse!) en in 1583 brandde het zo goed als volledig af. Ook de dorpen Hoeven en Oudenbosch werden geplunderd... het zou tot 1590 duren voor men aan heropbouw kon denken. De wederopbouw van Bovendonck werd in 1596 gestart: een werk dat in stukjes gebeurde en nog 10 jaar zou vergen. In die moeilijke tijden was Levinus De Smidt (niet te verwarren met zijn homoniem, de schout - zie pagina 58), priester van de abdij van Sint-Bernardus, in 1585 benoemd tot pastoor van Hoeven en vanaf 1586 tevens tot landdeken van Breda. Vanaf einde 1599 liet deze pastoor zich echter voor zijn pastorale taken vervangen en hield hij zich nog alleen bezig met het beheer van de “tijdelijke zaken” (de eigendommen) van de abdij, als rentmeester. Er is een relaas bewaard van een overleg in 1601 over het herstel van de kerk van Hoeven, waarop ondermeer De Smidt en schout Christiaan Brouwers, Adriaens vader, aanwezig waren.

Wegens het groot tekort aan priesters werd Levinus vanaf 1606 benoemd te Hemiksem, Hoboken en Aartselaar, opnieuw als pastoor(!). Johannes Miraeus, de toenmalige bisschop van Antwerpen en als dusdanig ook abt van de Sint-Bernardusabdij, zocht een betrouwbare en deskundige leek als vervanger voor het rentmeesterschap. Hij benoemde op 18 september 1607 Adriaen Brouwers tot rentmeester of “meyer” van de eigendommen van de abdij in het gebied van Bergen op Zoom en Breda en belastte hem formeel met de inning van alle “thienden” en cijnzen vanaf 1608. Zoals gezegd was Adriaen toen ook reeds secretaris van Hoeven: cumuleren van deze functies met niet steeds gelijklopende belangen kon dus blijkbaar. Het feit dat zijn voorvader Anthonis Vander Donck deze taak reeds eerder opnam kan met grote waarschijnlijkheid een rol gespeeld hebben bij Adriaens aanduiding voor de functie.

Doorslaggevend was evenwel zijn gedegen administratieve en financiële kennis. Nauwelijks was hij aangesteld, toen hij reeds op 14 oktober 1607 een eerste opdracht kreeg, waaruit bleek dat de bisschop de taak van rentmeester breed invulde: Adriaen moest de nalatenschap van de overleden pastoor van Oudenbosch behandelen en zijn schulden aflossen uit de nagelaten goederen!

“Adriano Brouwers data comissio ut pro securitate creditorum administret ... bona relicte a quondam D(omine) Nicolas Van Boven, pastor in Oudenbosch, Religioso S(anc)ti Bernardi, ...”⁷⁰

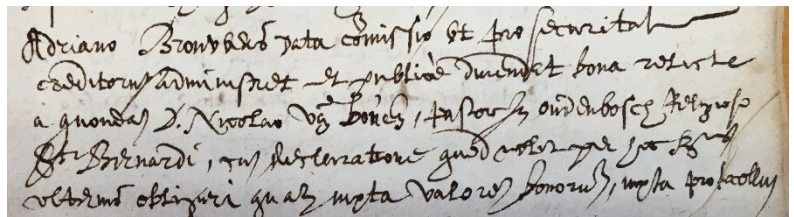

Adriaen mocht als rentmeester in (het toen reeds heropgebouwde gedeelte van) Bovendonck wonen, maar diende wel nog een aantal herstellingen uit te voeren: er waren nog gescheurde muren op te kalefateren, daken te dichten, een labiele schoorsteen was neergestort en had verder schade veroorzaakt,...

De bisschop is op een bepaald moment, wellicht rond 1609, zelf langsgekomen om de toestand te bekijken!

Bovendonck was - afgewerkt, rond 1630 - een stenen gebouw met een leidendak en een toren, een gelijkvloers en twee verdiepingen, kelders en zolders, was- en tuinhuis,... omringd door een 230 meter lange gracht en afgezoomd met een haag. Op het voorhof buiten de omwalling stond ook nog minstens één schuur.

Adriaen Brouwers verbleef er als hij voor zijn ambt in Hoeven moest zijn; zijn moeder, weduwe van Christiaan Brouwers, en zijn broer Joris, die ongehuwd was, verbleven er permanent, tot hun overlijden in het midden van de twintiger jaren. Vanaf 1623 kregen Adriaen en Anna een extra gast: de nieuwe pastoor van Hoeven, Benedictus Cuypers, voordien pastoor te Ekeren. Omwille van zijn zwakke gezondheid zocht hij een goede beschermende woning en hij kreeg van de bisschop toelating om ook op Bovendonck te gaan wonen (de pastorij was immers verkocht om met de opbrengst ervan het rentmeesterhuis te herstellen). Dat gaf aanleiding tot wat strubbelingen, die formeel door nieuwe instructies moesten opgelost worden, waarin zelfs bepaald werd wie welk lokaal moest schoon houden...

Adriaen Brouwers zou de taak van rentmeester uitvoeren onder drie bisschoppen van Antwerpen. De eerste was Jean Le Mire (Johannes Miraeus). In 1611, werd deze opgevolgd door Jan Van Malderen (Johannes Malderus). Deze bekleedde het ambt tot in 1633. De opvolger van Malderus was Gaspard Van den Bosch (Gaspar Nemius). Hun portretten worden nog steeds bewaard in de Antwerpse kathedraal:



Het ambt van de “meyer” was administratief en financieel van aard. Het vereiste af en toe een portie strijdvaardigheid: niet iedereen was een spontane betaler, integendeel. Op het einde van de twintiger jaren waren de achterstallen sterk opgelopen en rentmeester Brouwers was genoodzaakt forse maatregelen te nemen. Hij trok naar de koning, in zijn *“Raeden van Brabant”*, om de aanstelling van een deurwaarder te vorderen: *“...supplicatio van Adriaen Brouwers, Schouteth van Broechem, Ranst, etc... als Rentmeester van den Prelaet van Sinte Bernards op de Schelde, inhoudende soo dat de voorn(oemde) Abdije in de dorpen en jurisdictien van den Oudenbosch, Hoeven en Etten is competerende diversche chijnsen, renten ende erffpachten... ende alsoo vele der voors(eyde) pachten, chijnsen, renten ende anderen hier vooren genoemde schulden eenige jaeren onbetaelt zijn gebleven...”*.

De Raad van Brabant ging hierop in met een besluit, uitgevaardigd te 's-Gravenhage op 24 november 1630. Een volledige transcriptie van het stuk, met toelichting, wordt in Bijlage 2.3 gegeven⁷¹.

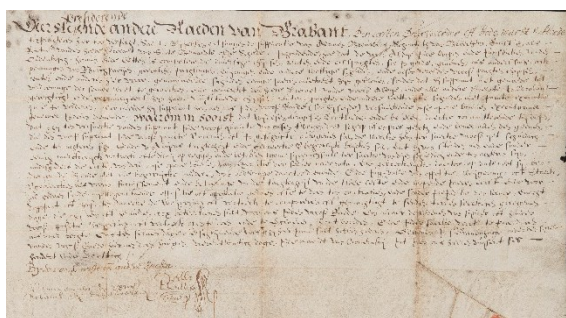

De deurwaarders kregen “... *scherp ende expres geboth ende bevel allen den geene, die den suppliant ... U noemen sal, die welcke hem ... yet schuldich ende ten achteren sijn,... sonder eenich ... delay ... (te doen) betaelen t'geene sy ... schuldich ende ten achteren syn*”. Indien daartoe noodzaak was mochten de deurwaarders dit doen “*met alle behoerlijcke middelen van bedwange daertoe dienende*”, waarbij zij zelfs de wanbetalers voor de Raad dienden te dagvaarden.

Waarom was de “*Raad van Brabant in 's-Gravenhage*” hier bevoegd?

Gedurende de Tachtigjarige Oorlog kwamen vele streken in het noorden van het oude hertogdom Brabant in handen van de Staatse troepen. De Staten-Generaal hadden in 1591 besloten dat Brabanders, die onder hun gezag stonden, zich niet meer tot de “*Soevereine Raad van Brabant*” te Brussel mochten richten, maar hun zaken in beroep moesten voorbrengen voor de Raad van Brabant op het Binnenhof te 's-Gravenhage. Dit was zeer tegen de zin van de Spaanse koning (de Staten-Generaal namen zijn rol als hertog van Brabant over!), en hij zou die feitelijke toestand pas officieel erkennen in 1648 bij de Vrede van Munster. In 1630 waren zowel Oudenbosch en Hoeven (markizaat Bergen op Zoom) als Etten (baronie Breda) onder Staats bestuur.

Het blijft een merkwaardige en verwarrende situatie: Hoeven viel onder de Staatse rechtbanken, die oordeelden naar Brabants Recht, terwijl de wereldlijke Heer van de heerlijkheid Hoeven de abt van de Sint-Bernardusabdij was... een functie die sinds de pauselijke bul van 1561 aan de bisschop van Antwerpen toekwam! Maar het bisdom en de abdij hadden daarover nog geen akkoord: pas op 10 december 1636 ondertekenden zij de akte van “*Separatio*”⁷², de definitieve overdracht van zekere abdijsgoederen en -rechten. In deze laatste akte wordt Adriaen Brouwers tweemaal vermeld: één keer bij naam, als eigenaar van een grond in Oelegem (zie pagina 69), en één keer in zijn functie te Hoeven, namelijk bij de bepaling dat het bisdom eigenaar werd van “... *een bewatert huijs, genaemt het hoff van Bovendonck, mette dreven ende plantagien, bosschen ende noch vier bunderen lants daerbij geleghen, die teghenwoorddelijck gehouden sijn als conchergerije ende bewoont worden bij den Pastoir ende den Rentm(eeste)r (= toen Adriaen Brouwers)...*”.

Eind goed, al goed? Voorlopig!

De Vrede van Munster legde (met enige nuance) een scheiding vast in de godsdienstbeleving: in de Republiek van de Zeven Provinciën het protestantisme, in de Zuidelijke Nederlanden het katholicisme; het noordelijke deel van het oude hertogdom Brabant, veroverd door de Staatse troepen, werd het “*Generaliteitsland*” genoemd omdat het rechtsreeks door de Staten-Generaal bestuurd werd. Daar kregen sommige priesters een verblijfstoelating, de andere moesten weg. De kerkelijke goederen werden aan de protestanten overgedragen. Bovendonck werd in eerste instantie op 14 december 1648 als niet-kerkelijk “*abdijsgoed*” geklasseerd, en bleef in handen van de abdij (dus van de bisschop!). De pastoor en de rentmeester mochten er blijven wonen. Maar nadat pastoor Cuypers begin van het jaar daarop overleed, en Adriaen Brouwers het huis door de moeilijke omstandigheden ter plekke en zijn taken in het Antwerpse niet zo vaak meer bewoonde, werd dat besluit herzien en kwam Bovendonck in bezit van de protestantse predikant Laurentius van Alphen. Die was kordaat: in juli 1649 werden alle meubelen, kasten en dossiers van Adriaen Brouwers uit de woning gehaald en gestockeerd in een huis in het dorp.

Voor Adriaen Brouwers was dit een brug te ver: het roemloze ondankbare einde van een functie die hij meer dan 40 jaar had vervuld. Zijn opvolger als rentmeester werd Johan Otgens, de echtgenoot van zijn nichtje Jacobmijnken De Pottere. De nieuwe rentmeester zou, na weer eens een proces en diverse verdragingsmanoeuvres, uiteindelijk op het einde van 1654 Bovendonck mogen bewonen.

Bovendonck zou nog een bewogen geschiedenis kennen, die schitterend verteld wordt in het Jaarboek 6 van de Hoevense Heemkundekring (1990).

De Antwerpse bisschop de Nelis verbouwde het in 1788 tot een buitenverblijf "om het tijdens de zomermaanden te kunnen bewonen"⁷³ ... de tijdgeest was veranderd, een katholieke bisschop kon opnieuw met gerust gemoed in protestants gebied resideren!

Toen zag het eruit zoals het beeld hiernaast aangeeft (prent uit de genoemde publicatie).



Onder de Franse bezetting werd het huis zelfs verhuurd als "kasteel". Nadien kwam het terecht in de keizerlijke eigendommen van Napoleon en van daaruit in handen van de Nederlandse vorst Willem I.

In 1817 werd het vergroot tot een seminarie voor de opleiding van de clerus in het op te richten bisdom Breda... op een bepaald moment was het zelfs de zetel van de eerste bisschop van het nieuwe bisdom. In het begin van de twintigste eeuw werd het oude huis afgebroken om plaats te maken voor een nieuwbouw, die van 1907 tot 1967 functioneerde als een klassiek seminarie. Na een overgangperiode werd Bovendonck in 1983 een opleidingscentrum voor priesters op latere leeftijd. Vandaag is er op dezelfde plaats een conferentiecentrum gevestigd.

Bovendonck is terug te vinden op een zeer nauwkeurige kaart, opgemaakt in 1565 door landmeter Jan Symons Indevelde in opdracht van de markies van Bergen op Zoom én de Prelaat van de Sint-Bernardusabdij; deze zogenaamde "Gastelse Kaart" toont onder meer de grenzen met de baronie van Breda (met houten en stenen grenspalen). De vermelding "Dorp van Hoeven" (rechts) staat ten onrechte volledig in Etten (Hoeven ligt links van de verticale rode grensstreep); de rivier bovenaan is de Mark (de naam "De Marck" is deels onleesbaar), die wat verderop de namen "Wijtslach" en "Barlaecke" krijgt.



Of de galg (onderaan de kaart, "Gerecht van Hoeven") ooit effectief werd gebruikt, is niet bekend. Misschien moet men daarvoor te rade gaan bij de schout...

Schout van Hoeven...

In 1627 besloot de bisschop van Antwerpen (als “wereldlijke Heer” van Hoeven) om Adriaen Brouwers naast zijn rentmeesterschap van de abdijgoederen ook te belasten met de taak van schout van Hoeven. De reden voor die beslissing is niet meer te achterhalen: was Levinus De Smith, de vorige schout, niet meer in staat om zijn taak uit te voeren? Uit het “Resolutienboeck” blijkt dat Cornelis Swanen (zie pagina 53) op 27 april 1626 in handen van schout De Smith de eed had afgelegd om toe te laten aan de “Schepen(en) binnen dezen Dorpe ... hem provisionel(ijck) voor Stadthouder (= plaatsvervanger) te accepteren”, maar dat is wellicht zonder medeweten van de bisschop gebeurd⁷⁴!

De aanstelling van Brouwers verliep echter niet zomaar. De reactie van de inwoners is in het “Resolutienboeck” bewaard: men wist dat Adriaen Brouwers weinig in Hoeven aanwezig was en men wou liever een schout die ter plaatse woonde... de inwoners van het dorp mandateerden een delegatie om naar Antwerpen te gaan en dat aan de bisschop te vertellen. Het is een tekst, opgesteld in een ruime volksvergadering, vol doorhalingen en toevoegingen, tussen de regels en in de marge: blijkbaar het resultaat van een uitgebreide woordenwisseling⁷⁵!

27
februari
1627

“Alzoo de Gemente van (den) Dorpe van (der) Hoeven, verstaen hebben(de) alsdat Adriaen Brouwers, Schouteth van Ranst, Brouchem et(ceter)a, soude hebben het woort van sijne Eerweerdichste Heere den Bisschop van Antwerpen ende prelaet van Sinte Bernaerts omme te wesen Schouteth van desen onsen Dorpe van (der) Hoeven, ende dat op welbehaegen ende believe van (den) Eerweer(dichs)te (soo wij verstaen), het welck soude wesen grootel(ijck) tot onsen ... naerdeel, deur dyen hij sijne ficxe domicilie hier nyet en soude connen houwen - alsmede omme andere reden(en) ons t’samen aeng(e)l(eg)en ende moverende (= daartoe bewegende), hier niet dienen(de) geseyt –

hebben daeromme gesaem onderhant geresolveert ende eendrachtich gecommitteert gel(ijck) wij committeren bij ende midts desen de perso(en)en van ~~Adolff Van Steenhuyts~~, Secretaris, Henrijck Schouwen ende Henrijck Aertsen, Schepenen, Jan Piers van Eeckelen, den Borgemeester, ende Hagen Henricx, den Quartiermeester, omme henlieden te doen transporteren binnen de stadt van Antwerpen ende voor sijne Eerw(eerdichsten) Heere als prelaet van (den) selven clostere, ende omme hem te bidden ende hem te versoecken alsdat hem gelieve den selven Brouwers het officie van schouteth-ampt nyet te (ver)geven (ende) ten eynde hem selven (te versoecken) ons enen anderen te (ver)geven, die binnen desen dorpe soude commen wonen ende resideren ende ons in alles voor te staen gel(ijck) een(en) goeden getrouwen officier schuldich is ende behoort te doen.

Dit besluit van de volksvergadering werd uitzonderlijk “In oirconde geteckent” door 32 aanwezigen, waaronder 14 personen die met “het hantmerck van” hun akkoord bevestigden; sommigen vermeldden niet alleen hun naam, maar ook hun functie: Kerckmeester, Heilig-Geestmeester,... Secretaris Adolph Van Steenhuyts zat met de zaak wel zeer verveeld, want een familielid van hem, Joanna Van Steenhuyts, was sinds enkele jaren gehuwd met François De Pottere, de weduwnaar van Maria Brouwers, Adriaens zus; Adolphs naam werd doorstreept in het gezelschap dat naar Antwerpen zou gaan...

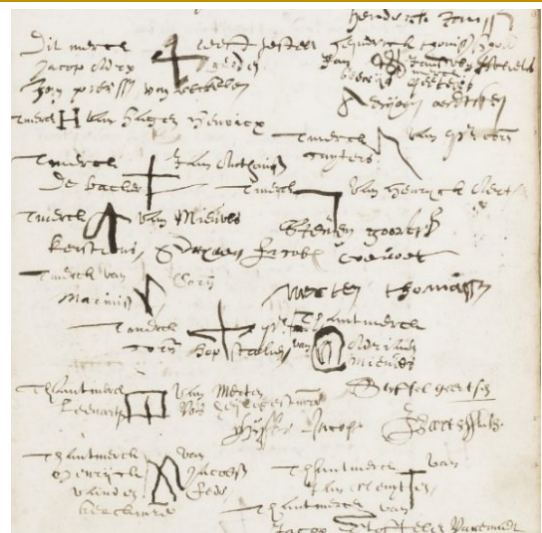

The image shows a handwritten document with numerous signatures and names, likely the 'In oirconde geteckent' mentioned in the text. The handwriting is in an old Dutch script, and the names are written in various orientations, some with large initials or symbols. The document is densely packed with text, reflecting the 'volksvergadering' (people's assembly) nature of the document.

Het is niet duidelijk of er een gesprek geweest is met de bisschop... in het archief van het bisdom Antwerpen zou zich een extract uit het besluit van 27 februari 1627 bevinden⁷⁶. Vanaf 20 maart daaropvolgend wordt Adriaen in de registers "*Schout van Hoeven*" genoemd. Blijkbaar was er toch een soort compromis gevonden (of was het "*de aanvaarding van het voldongen feit*"?).

Op de vraag hoelang Adriaen in Hoeven de functie van schout effectief heeft uitgeoefend, zijn de antwoorden tegenstrijdig. Er wordt geschreven dat hij de verplaatsingen naar 's-Gravenhage, die bij de functie hoorden, in volle oorlogstijd te risicovol vond... zeker in 1636-1639, de "*Retorsietijd*" (zie pagina 11) en zijn taak daarom al snel doorgaf aan Johan Mattheus van Ouderkerk, zijn plaatsvervanger. Maar anderzijds verschijnt de naam Adriaen Brouwers als "*Schout van Hoeven*" nog in talrijke registers, wat er zou op wijzen dat hij in functie bleef. Wellicht zijn beide vaststellingen juist: Adriaen zal formeel de schout geweest zijn, maar liet zich regelmatig vervangen.

... en in Sint-Maartenspolder?

In dezelfde administratieve beweging had Adriaen Brouwers in 1627 ook een mandaat van de bisschop gekregen om als schout te fungeren in de Sint-Maartenspolder (zie kaart pagina 7). Een polder - een laaggelegen vruchtbaar land, beveiligd door dijken - was echter een zeer autonoom gebied, waar de "*ingelanden*" (bewoners) bijzondere en exclusieve rechten hadden inzake het bestuur en de (lagere) rechtspraak, met een dijkgraaf en schepenen die ze zonder enige inmenging vrij mochten kiezen. Dit was - wat betreft de Sint-Maartenspolder - door de abt van de Sint-Bernardusabdij in de uitgiftebrief van 8 oktober 1483 zo met de ingelanden overeengekomen.

De grootvader van Adriaen, Joris Brouwers, was rond het midden van de zestiende eeuw dijkgraaf geweest; hij bezat een boerderij ten noorden van het poldergebied, langs de Goudbloemsedijk, die tegen wateroverlast vanuit de Mark bescherming bood. Door vererving werd deze hoeve eigendom van Adriaens zus Maria Brouwers en haar man, die het pand verhuurden. Het huis werd later (in 1667, zoals de muurankers aangeven) grondig verbouwd en is vandaag nog steeds een landbouwexploitatie (foto hiernaast).



De familie had heel wat gronden in de Sint-Maartenspolder, waarvan een deel aan Adriaen toekwam (hij bezat op het einde van zijn leven ongeveer 2% van de landbouwgronden in die polder).

In 1614 had Adriaen reeds een conflict gehad met de ingelanden omdat hij als schout wou optreden... In 1627 dacht Adriaen Brouwers met een juridische procedure - alweer in 's-Gravenhage - de zaak definitief te laten beslechten. De ingelanden stelden echter een advocaat aan, die verdedigde dat "*de jurisdictie toebehoorde aan de door de ingelanden gekozen dijkgraaf en schepenen*" en dat in de akte van uitgifte van 1483 nergens sprake was van een schout die daarboven stond. In 1632 legde Adriaen zich hierbij uiteindelijk neer. De ingelanden hadden intussen Engelbrecht van den Broeck als dijkgraaf verkozen, die de opdracht uitoefende tot in 1645. Hij werd opgevolgd door Adolph Van Steenhuis, secretaris van Hoeven en ook van de polder. Veel later (na 1670, Adriaen leefde toen niet meer) werd de dijkgraaf van de Sint-Maartenspolder ook "*schout*" genoemd, echter nog steeds als verkozene van de ingelanden...

Privaat leven

Adriaen Brouwers was in Hoeven zeer actief als beheerder van zijn privaat patrimonium, voornamelijk opgebouwd uit familiale erfgoederen. Als administratief en financieel deskundige stond hij ook familieleden bij in hun zakelijke transacties. Zo werd hij bijvoorbeeld vermeld in het huurcontract dat zijn nicht, Jacobmijnken De Pottere (toen nog niet gehuwd), in 1633 afsloot met betrekking tot de hoeve aan de Goudbloemsedijk (zie pagina 59), die haar toekwam uit de erfenis van haar moeder, Maria Brouwers.

Adriaens eigen landerijen waren indrukwekkend: in het Pondboeck van 1663, één jaar voor zijn dood, stonden er in Hoeven op zijn naam 45 percelen landbouwgrond en één stuk bos, goed voor meer dan 50 hectaren.

Hij gedroeg zich bij het beheer ervan als een keiharde eigenaar tegenover zijn pachters. Een extreem voorbeeld daarvan is zijn conflict met pachter Wouter Cornelis Neef, inwoner van Oudenbosch.

Wouter huurde een *“Lantstede gelegen int Outlant aldaer”*, eigendom van Adriaen Brouwers. Op 15 mei 1656 hadden beiden een afrekening gemaakt van de achterstallige huur; ze waren na een reeks berekeningen (Adriaen rekende op basis van de verhuurde oppervlakte) tot een slotsom van 234 gulden en 15 stuivers gekomen, waaronder beiden hun handtekening zetten. Bij nader inzien vond Wouter dit toch wel een stevig bedrag en liet hij een landmeter komen, die *“by wettige metinge syner bruyclanden bevond (dat) deselve in verre naer soo groot nyet en syn, noch comen tot de maeten waerop die by (= door) Brouwers syn begroot ende verpacht”*: het gehuurde land was volgens hem in werkelijkheid kleiner dan de oppervlakte, die in de berekening werd gebruikt door Adriaen Brouwers.

De huurder trok naar de plaatselijke rechtbank (de schepenen van Oudenbosch), maar in eerste instantie gaf die Adriaen Brouwers gelijk: er was immers een door beiden ondertekend document! Wouter liet het daarbij niet en trok naar de Raad van Brabant in 's-Gravenhage, met als argument dat hij ter goeder trouw getekend had in de mening dat de oppervlaktes juist waren ingeschreven.

Hierop velden de wijze vaders van deze Raad een merkwaardig oordeel, waaruit blijkt dat redelijkheid toen toch soms sterker kon zijn dan de klasse-justitie, die men vaak onderkent. Ze stuurden aan *“Onse lieve en beminde wethouders van de Oudenbosch”* hun besluit (hieronder, met weglating van de tussenzinnen)⁷⁷:

22
juni
1657

“Soo ist dat wij ... U ontbieden ... dat ... ghij den suppl(ican)t (= Wouter Neef) ... ontfanckt ... omme ... te doen alsulcke (ver)soecke als hij te raede (= raadzaam) vinden sal, ten eijnde hij werde gereleveert van het onderteekenen van de (voorseijde) affreekening, met allen de gevolge ende aenclaven (= wat eraan vasthangt) van dien;

daerop ... parthijen ... t' antwoorden, te contrarien te sustimeren ende inder saecke voorts te procederen als naer behoren;

U L(ieden) voorts ontbiedende ... dat ghij parthijen, in de (voorseijde) saecke gehoort, goet, cort ende onvertogen recht doet ende expeditie van justitie;

ende indien gij de saecke ... tot relievement opt gene voorseijd is bevint gedisponeert (= van toepassing acht), in dien gevallen hebben wij den suppl(ican)t van nu voor (= van nu af) alsdan gereleveert ende releveren uit sunderlinge gratie bij dezen.

Want wij bevonden hebben tselve alsoo te behoren.”

In mensentaal van vandaag: de Raad van Brabant stuurde de zaak terug naar de lagere rechtbank om deze verder te behandelen naar recht; evenwel werden de *“wethouders van Oudenbosch”*, indien zij van oordeel waren dat de huurder (= *“de supplicant”*) hier ten onrechte gevat werd door het feit dat hij de afrekening ondertekende, gemachtigd werden om deze handtekening als onbestaande te beschouwen (*“relievement”*), als een *“uitzonderlijke gunst”* aan de huurder.

Hoe de zaak afliep, is helaas niet terug te vinden. Maar dat Adriaen hier teruggefloten werd, is duidelijk. Mogelijk ontstond dit conflict omdat er in Etten, Roosendaal en in de Moeren van de baronie van Breda gerekend werd met een bunder van 900 korte (12-voets) roeden (= 10.422 m²), terwijl in het markizaat van Bergen op Zoom - dus ook in Oudenbosch - gerekend werd met een bunder van 400 lange (20-voets) roeden (= 12.904 m²)...

Overigens zijn er in die periode een aantal gelijkaardige uitspraken van diezelfde Raad te vinden, waarbij de "zwakste partij" met quasi identieke bewoordingen een analoog voordeel van de twijfel kreeg⁷⁸.

Tot zijn laatste levensdagen bleef Adriaen consequent achterstallige huurders voor de rechtbank dagen⁷⁹.

Naast zijn belangstelling voor het verwerven en beheren van gronden en landbouwexploitaties, had Adriaen ook oog voor andere economische activiteiten. De turfhandel was één ervan (zie pagina 7). Zijn interesse hiervoor kwam wellicht voort uit zijn contacten met de familie De Pottere, die sinds het begin van de veertiende eeuw daarin actief was (ten zuiden van Steenberg) en haar familiefortuin hieraan had te danken.

Voor de regio was namelijk sinds eeuwen het steken van turf en het verhandelen ervan een belangrijke inkomstenbron: gedroogd turf werd via de goed bevaarbare Mark naar de Schelde en zo naar Vlaanderen (en later Holland) verscheept, als brandstof voor de huizen in de steden. Breda, Roosendaal - en ook Oudenbosch - waren gegroeid vanuit de overslagplaatsen ("turfhoofden") in deze handel.

Door de "Hoogmogende Heeren Staten-Generaal van de Vereenigde Provinciën" werd op 7 mei 1622 een merkwaardig verzoek behandeld (het volgnummer is gegeven door latere onderzoekers)⁸⁰:

3229. Adriaen Brouwers, schout van Broechem bij Antwerpen, rentmeester van Hoeven in het markiezaat Bergen op Zoom, en Jooris Brouwers, secretaris van Hoeven, verzoeken voor tien jaar alleenrecht op het vervoer van turf uit deze dorpen naar gebied van de Staten-Generaal en naar Brabant en andere streken aan de andere zijde.
Advies wordt gevraagd aan de Zeeuwse Admiraliteit.

De "streken aan de andere zijde" waren, vanuit de Staten-Generaal gezien, de gebieden onder Spaans gezag...

Aan dit verzoek werd, voor zover kan nagegaan worden, geen gevolg gegeven. Het illustreert echter hoezeer Adriaen - hier in samenwerking met zijn broer, kort voor diens overlijden - voortdurend opportuniteiten zocht om potentiële inkomstenbronnen aan te boren.

Over de andere aspecten van het private leven van Adriaen en Anna aldaar is er weinig informatie beschikbaar. Wel vertellen de bronnen iets over hun betrokkenheid bij de kerk van Hoeven.

Adriaen Brouwers en zijn echtgenote Anna Despomereaulx worden vermeld in enkele bezoekrapporten van de deken, die ter inspectie van de werking van de pastoors, kerkmeesters en heiliggeestmeesters jaarlijks een visitatie deden. Blijkbaar had het echtpaar in de stad Antwerpen goede contacten met de vervaardigers van luxeartikelen, die zich onder meer specialiseerden in het zilveren en gouden "heilig vaatwerk" dat voor de kerkdiensten werd gebruikt. Ook werd er liturgische kledij vervaardigd, zoals kazuifels en koorkappen.

In het bezoekverslag van 1615 staat dat de deken een zilveren ciborie en een zilveren kelk, van binnen verguld, had aangetroffen, waarvan de binnenzijde vlekken vertoonde. Hij besprak deze vaststelling met rentmeester Brouwers, die de kelk in Antwerpen gekocht had. Adriaen beloofde aan de deken dat hij bij de goudsmid zou informeren wat hieraan kon worden gedaan.

Anna Despomereaulx van haar kant werd in 1633 genoemd toen zij voor de pastoor van Hoeven - hun inwonende gast op Bovendonck - een nieuw waardevol kazuifel had aangeschaft. Dit is overigens één van de weinige concrete aanduidingen van het feit dat ook Anna (soms) in Hoeven verbleef.

HOOFDSTUK 6 - BROECHEM - OELEGEM EN RANST - MILLEGEM

De familie Vander Ryt, Heren van Broechem en Oelegem (1559-1643)



Zwarte wolken hangen boven de stad Antwerpen. Wolken van de brandstapel die de beul heeft aangestoken om de meer dan 400 boeken met verboden geschriften te verbranden. Teksten van de Duitse monnik Luther, of door zijn inzichten geïnspireerd.

Vele mensen waren te goeder trouw begeesterd door de visie van deze man, die als Augustijn een vernieuwing van de Katholieke Kerk van binnen uit nastreefde, de heersende mistoestanden aanklaagde en wou helpen uitroeien.

Keizer Karel V is die dag in Antwerpen, maar komt zelf niet naar de Grote Markt. Hij stuurt een plaatsvervanger om toe te zien op het gebeuren, alhoewel hij als keizer het Edict heeft uitgevaardigd waarbij het verbranden van deze boeken werd bevolen.

Binnen 2 dagen, op de "iden van juli 1521", zal hij persoonlijk wél aanwezig zijn bij de eerstesteenlegging van het "Nieuw Werck", de megalomane maar nooit gerealiseerde uitbreiding van de toen pas afgewerkte Onze-Lieve-Vrouwekerk (de latere kathedraal), ontworpen door Dominicus (Domien) de Waghemackere en Rombout Keldermans.

Guilielmus (Willem) Vander Ryt, zoon van Joannes Vander Ryt en Elisabetha Van Doerne, was een telg uit één van de voorname families van de stad Antwerpen. In de vijftiende eeuw leefde er een schepen Joannes Vander Ryt, die tussen 1440 en 1444 driemaal burgemeester werd. Willem werd voorbereid om een belangrijke positie in de stadsadministratie in te nemen.

Hij heeft de gebeurtenissen in 1521 van dichtbij meegemaakt. Niet alleen zag hij hoe de boeken werden verbrand, maar ook hoe de mensen die achter de uitgave ervan stonden - zelfs een collega van hem, Cornelius Grapheus - zonder genade werden ontzet uit hun ambt en gevangengenomen. Voor Willem was het een duidelijk signaal dat hij zich steeds strikt aan de leer en aan het gezag van de katholieke overheden zou dienen te houden als hij zijn droom - secretaris van Antwerpen worden - wou realiseren.

Begin 1522 mocht hij de eed afleggen die bij deze functie hoort (zie Bijlage 4.1). Op het einde van de vijftiende eeuw noemde men deze ambtenaren nog "clerck", pas later "secretaris"... dat is bijvoorbeeld te zien in het "Eedboek", waarin de oude term werd geschrapt en in een ander (kleiner) handschrift door het woord "secretaris" werd vervangen.

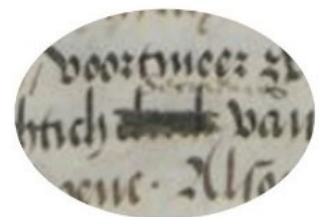

De stadssecretaris beloofde in die eed raad te geven als men het vroeg, raadsbesluiten te notuleren, voor de rechtbank de documenten na te zien en de dagvaardingsbewijzen met alle bijhorende stukken bij te houden in een register.

Hij beloofde zich, zolang hij secretaris van Antwerpen was, niet ten dienste te stellen van andere heren of steden in binnen- of buitenland. Bijzonder is wel dat hij ook niet mocht toelaten dat iemand van zijn huisgenoten (zelfs geen derden die bij hem thuis inwoonden) vergoeding van andere heren of steden zou ontvangen... en dat hij geen arglistige of spitsvondige argumenten zou zoeken om dit toch toe te laten.

Hij moest zich ook onthouden van speculatieve aankopen van eigendommen (toen reeds was er strijd tegen handel met voorkennis) en beloven zich niet te bemoeien met aanwervingen van personen door de stad!

Tenslotte engageerde hij er zich toe alles te doen wat van een goed secretaris verwacht werd.

Die eed was de start van een meer dan 30-jarige loopbaan in die functie. Als één van de vier stadssecretarissen had hij een centrale ondersteunende rol bij alles wat in deze sterke groeifase van Antwerpen gebeurde.

De bevolking nam in die periode toe van 55.000 (in 1526) tot 84.000 inwoners (in 1542), de stad werd in noordelijke richting vergroot (“vijfde stadsuitbreiding”, thans de omgeving van “het Eilandje”), meer dan 50 nieuwe straten en pleinen werden aangelegd en nieuwe stadswallen gebouwd (vandaag de “Leien”).

Antwerpen ontwikkelde zich in die periode verder tot een handelsmetropool, die nood had aan een beursgebouw waar kooplieden elkaar konden ontmoeten en transacties afsluiten.

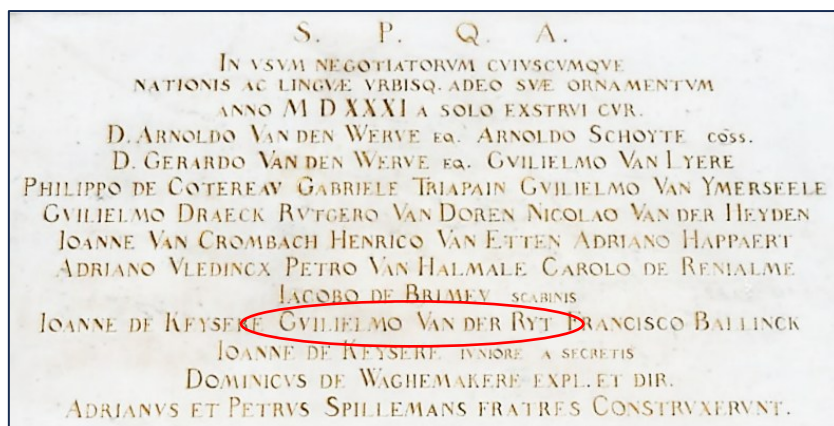

Domien de Wagemakere tekende de plannen en de gebroeders Spillemans realiseerden de “Beurs”.

Op de gedenkplaat van de inhuldiging ervan in 1531 prijkten de namen van de beide burgemeesters, de 15 schepenen én de 4 secretarissen: Joannes De Keyser (vader én zoon), Guilielmus Vander Ryt en Franciscus Ballinck⁸¹.

Dit beursgebouw was de trots van de stad, die door Ludovico Guicciardini wordt beschreven in zijn “Descrittione di tutti i Paesi Bassi”, een pareltje van Italiaanse lyriek uit de zestiende eeuw:

HA VENTI due piazze fra grandi & piccole, la maggiore è quella de Signori, la piu bella quella de mercatanti, che si chiama la nuoua Borfa, con due torre, & horiuoli, veramente bella in tanto, che per raddotto di mercatanti, non ha forse pari altroue, & è franca da carri, da caualli, & da ogn' altro impaccio con le sue loggie bellissime, serrate intorno intorno con quattro gran' porte: sopra delle quali loggie, per il medesimo spatio, sono grãdissime stanze coperte, a vso di Landroni, da ogni banda piene di botteghe, che tutte insieme si chiamano il Panto delle dipinture, percioche quiui principalmente dipinture d'ogni forte si vendono. Fu fondata questa borfa l'anno M. D. XXXI.

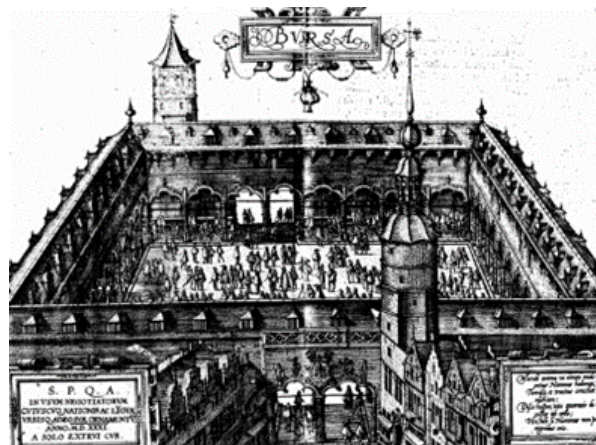

“Er zijn tweeëntwintig pleinen, grote en kleine; het belangrijkste is dit van de Heren (= de Grote Markt); het mooiste is dat van de kooplieden, genaamd de Nieuwe Beurs. Het (plein) heeft twee torens en uurwerken en is waarlijk mooi in het geheel. Het is geschikt voor de bijeenkomsten van de kooplieden, en wordt voor niets anders gebruikt. Het is vrij van wagens, paarden of enig ander obstakel. Het is omgeven door zeer mooie panden en afgesloten langs alle zijden door vier grote poorten. Op deze panden rond de middenruimte staan zeer grote overdekte behuizingen ten behoeve van de handelaars, die langs elke zijde ingevuld zijn met winkels. Samen noemt men dit het Schilderspand, aangezien daar voornamelijk schilderijen van allerlei soort verkocht worden. Deze (Nieuwe) Beurs werd gesticht in het jaar 1531.”⁸²

Een dramatisch moment maakte Willem mee toen in de nacht van 5 op 6 oktober 1533 een brand woedde in de Onze-Lieve-Vrouwekerk. De kronieken vermelden de inzet van vele burgers én van burgemeester Lancelot van Ursel persoonlijk bij de brandbestrijding: het hoogkoor en de grote toren bleven gespaard, maar de schade in de middenbeuk was enorm... van de ruim 60 altaren met hun retabels, die er stonden opgesteld, bleef er zo goed als niets over. Onder meer als gevolg van deze brand werd het “Nieuw Werck” stilgelegd en rond 1537 definitief stopgezet.

Gilbert Van Schoonbeke, een “zakenpartner” van Willem Vander Ryt

De meest tot de verbeelding sprekende jaren uit de ambtsperiode van Willem Vander Ryt als secretaris vingen aan in 1540, toen Gilbert Van Schoonbeke - die man was toen nauwelijks 21 jaar - met zijn urbanisatieplannen op het toneel verscheen⁸³. Als geen ander analyseerde deze briljante geest de problemen waarmee de stad te kampen had: ruimtegebrek, zwakke infrastructuur, slechte kwaliteit van het (drink)water... Hij verzong creatieve oplossingen, die tegelijk op meerdere uitdagingen een antwoord gaven en die hij met een charismatisch enthousiasme aan de man wist te brengen.

Van zijn familie had Van Schoonbeke ervaring meegekregen in het kopen en verkopen van gronden en in het nemen van financiële risico's. Maar hij ging daarin een stap verder dan iemand voor hem ooit had gedaan. Aan de gronden die hij verhandelde gaf hij een meerwaarde door ze in te schakelen in een urbanisatieproject⁸⁴. Hij wist leningen los te krijgen, enkel en alleen door de terugbetaling ervan te garanderen met de opbrengst van nog grotere projecten die hij zijn geldschieters voorspiegelde. Zo kon hij met zijn ondernemingsvermogen meer realiseren dan het stadsbestuur⁸⁵.

Een paar voorbeelden - die een band hebben met ons verhaal - maken dit duidelijk.

De schutters - eigenlijk de stadswachten die de orde moesten handhaven - hadden een oefenterrein in het midden van de stad (het huidige “Schuttershof”). Van Schoonbeke stelde voor om hen een nieuw terrein te bezorgen in de (voor stedenbouw minder gunstige) beemden van het Sint-Elisabethgasthuys. Met de hulp van het stadsbestuur werden de tegenstribbelende ziekenhuiszusters onteigend en een nieuwe stadswijk met graanmarkt en diverse straten werd gerealiseerd. Eén van deze straten was de “Florisstrate” (al vlug “Arenbergstrate” genoemd): daar werd ondermeer het huis “De Stadt van Seviliën (= Sevilla)” opgericht, dat jaren later het ouderlijk huis zou zijn van de toekomstige bruid van Adriaen Brouwers (zie pagina 43).

Van Schoonbeke deed zaken, maar was - naar de gewoonte van die tijd - attent voor zijn zakenpartners. Willem Vander Ryt, die zoals vele stadsgenoten zeer positief stond tegenover Van Schoonbeke's visie, ontving van hem een stel zijden lakens en een beker als attentie naar aanleiding van deze laatste transactie.

De brouwers - meestal kleinere “thuisbrouwerijen” - waren voornamelijk gevestigd in en rond de Cammerstrate (een “cammer” was een brouwer). Water voor hun productie trokken ze uit putten, die echter brak en beoedeld water bevatten. Van Schoonbeke stelde voor om in de noordelijke uitbreiding van de stad ineens 16 nieuwe brouwerijen te vestigen, die hij van proper water voorzag vanuit een pomphuis (het huidige “Brouwershuis”) dat water toegevoerd kreeg vanuit een “riool” die van binnen met lood was bekleed en gevoed werd uit de Herentalse Vaart (die zelf haar water kreeg uit het Schijn, toen zuiver water uit de Kempische heide). Ook zouden in de stad zelf nog een 4-tal brouwerijen gebouwd worden, waaronder de “Halff Mane”, gelegen op de hoek van de voornoemde Arenbergstraat aan dezelfde Herentalse Vaart⁸⁶. Hier zou Cornelis De Man brouwer worden; zijn dochter Catharina (moeder van de latere pastoor van Halle, Jacobus De Cort) zou in het hoogkoor van de kerk van Halle begraven worden, in een grafkelder naast de grafsteen van Adriaen Brouwers en Anna Despomereaulx, haar vroegere buurvrouw (zie pagina 169). Voor dit brouwerijenproject kon Van Schoonbeke onder meer rekenen op 100.000 gulden, die de latere koning Filips II in de onderneming wou investeren. In minder dan 2 jaar was dit enorme project klaar, met de hulp van de stadsbestuurders, die meer metsers toelieten dan wat de strikte regels van de gilde bepaalden!

Financiële en technische risico's schatte Van Schoonbeke perfect in, tegenover één risico stond hij machteloos: op 16 december 1556, nauwelijks 37 jaar oud, zou hij de dood vinden vooraleer hij zijn dromen had kunnen realiseren. Zijn schulden, afgedekt door opbrengsten van nog niet gerealiseerde projecten, bleven openstaan. Zijn weduwe vroeg aan de koning om de erfenis te mogen weigeren, wat Filips II toestond. Zelf verkocht koning Filips II zijn aandelen voor 130.000 gulden aan de stad Antwerpen! Merkwaardig detail: het proces-verbaal over de toestand van de brouwerijen, waarop Filips II zijn verkoop baseerde, werd mee opgesteld door meester Nicolaus Oudaert, later de schoonvader van Willems zoon (zie volgende pagina).

Margrietes vader, Nicolaus Oudaert, Heer van Ranst en Millegem, was lid van de Raad van keizer Karel V en van Filips II. De familie van Margrietes moeder, Maria van Douvrin, was afkomstig uit Frans-Vlaanderen. Maria van Douvrin zelf was te Brussel geboren in 1519; haar vader Andreas was Heer van Drogenbos en Sint-Martens-Bodegem.

Toen Maria van Douvrin drie jaar oud was kreeg ze een zusje... niet een kind van haar vader, maar een pleegdochter.

Keizer Karel V had namelijk een kind bij Joanna van der Gheynst, dochter van een tapijtwever uit Nukerke, en had zijn vertrouweling Andreas van Douvrin verzocht in te staan voor de prille opvoeding van zijn natuurlijke dochter, tot zij voldoende oud zou zijn om de leerschool aan het Hof (onder andere in Napels) aan te vatten.

Gedurende de eerste 10 jaar van haar leven was het kind, dat later als Margaretha van Parma ons land zou besturen, het speelkameraadje van Maria van Douvrin!

Een romantische schilderij van de negentiende-eeuwse Théodore-Joseph Canneel verbeeldt keizer Karel, Joanna Van der Gheynst en de pasgeboren Margaretha van Parma⁸⁹.



Nicolaus Oudaert en Maria van Douvrin werden begraven in de kerk van Sint-Michel en Sint-Goedele (Brussel).

Dit huwelijk van Jan Vander Ryt met Margriete Oudaert betekende een belangrijke stap opwaarts in de sociale positie van de familie.

Het echtpaar had **5 kinderen** in leven, geboren tussen 1570 en 1580. De wapenschilden van hun grootouders (een tekening van Erasmus Quellinus II) staan rechts weergegeven (zie ook Bijlage 1.4).

Andreas was de oudste. Hij zou huwen met Adriana van Lyere, dochter van Arnouldus (Arnout), Heer van Zandhoven. Ze hadden twee kinderen, Margareta en Carolus (Karel). Deze laatste overleed echter op 5 oktober 1618, geen twintig jaar oud.

Willem (Guilielmus), naar zijn grootvader genoemd, was de meest extravagante van de kinderen. Hij koos in de Tachtigjarige Oorlog voor het Staatse kamp, waardoor hij van zijn streng-katholieke broers en zussen vervreemdde. Reeds in oktober 1614 was hij in dienst van Prins Maurits als ritmeester (cavalerie-overste) met een eigen compagnie⁹⁰. Hij kwam terecht in Bergen op Zoom, waar hij in 1621 drossaard werd, onder het gezag van de Staten-Generaal. Op 1 april 1624 kocht hij van Adriaen van Hornes de heerlijkheden van Wuustwezel en Westdoorn, maar hij kwam er zelden. In 1629 werd hij door de Staten-Generaal overhaast benoemd als drossaard in het pas door de Staatse troepen veroverde 's-Hertogenbosch, maar na enkele weken hield hij het voor bekeken en keerde hij - mede op vraag van de stadsmagistraat van die stad - terug naar Bergen op Zoom⁹¹.

Hij was (rond 1608) gehuwd met Judith van Aeswijn, dochter van de Heer van Brakel en van Sterkenburg (in Gelderland, tussen het huidige Gorinchem en Zaltbommel), echter zonder dat zij daartoe van haar ouders toestemming had bekommen⁹². Zij kregen meerdere kinderen, waarvan twee in ons verhaal een rol spelen. Hun oudste zoon Reinaldus (soms "*Reynier*", zelf tekende hij met "*Reynoult*") werd in Broechem opgevoed... ten huize van oom Andreas, die de jongen als zijn eigen zoon behandelde. Een jongere zoon heette ook Guilielmus (Willem); verder zal hij als "*Willem Jr*" vermeld worden, zijn vader als "*Willem Sr*".

De andere kinderen bleven ongehuwd: **Joannes** (Jan), kartuizermonnik, **Johanna** en **Maria**.



Adriaen Brouwers in Broechem (1603-1651)

Eén van de privileges verbonden aan de heerlijke rechten was dat de Heer een aantal functionarissen in de heerlijkheid naar eigen inzicht mocht benoemen.

Het is niet gedocumenteerd op welke manier Jan Vander Ryt, Heer van Broechem en Oelegem, en Adriaen Brouwers met elkaar in contact gekomen zijn. Kwam het initiatief van Jan of van Adriaen? Verliep het contact via de (familiale) netwerken? In Bijlage 5.1 worden enkele sporen verkend.

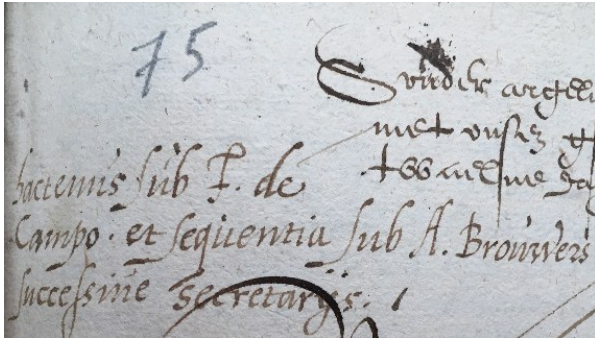

Feit is dat de Noordbrabander Adriaen Brouwers als jonge twintiger in 1603 verscheen in de functie van “*Secretaris der heerlijkheid Broechem-Oelegem*”. Hij noteerde, met zijn kenmerkende zin voor systematiek en documentatie op folio 75 van het schepenregister van Broechem, dat vanaf 12 juni van dat jaar alles geregistreerd werd onder “*F(ranciscus) de Campo en vervolgens A(drianus) Brouwers, successieve secretarissen*”⁹³.

Hoelang de Campo secretaris is gebleven, is niet precies te achterhalen; vanaf 1604 vindt men nog uitsluitend stukken van Brouwers. Hij liet zich dadelijk opmerken als iemand die de zaken kordaat aanpakte. Daardoor steeg hij zeer snel in de gunst van Jan Vander Ryt en zijn familie.

Een eerste belangrijk dossier waarin deze jonge secretaris optrad, was de herstelling van de kerk van Broechem. Deze kerk was op 10 juni 1584 zwaar beschadigd door het troepengeweld van de Tachtigjarige Oorlog: toen “*verbranden staten volck (= de Staatse troepen) de kerck tot Brouchem*” (zo noteerde Richalt Van Grasen het op folio 129r in zijn boek, vermeld op pagina 39)⁹⁴.

De kerk (of beter gezegd: “*het altaar*”, het recht om de pastoor te benoemen... en de bijhorende “*thienden*” te innen) hoorde toe aan de abdij van Tongerlo. Vanaf de veertiende eeuw zijn de pastoors van Broechem steeds religieuzen van deze abdij geweest. Jacob Dielkens, afkomstig uit Halle, behartigde in de aanvangsjaren van de zeventiende eeuw als “*meyer*” namens de abdij haar financiële belangen in Broechem.

Zoals de meeste dorpen in de buurt was ook Broechem op het einde van de zestiende eeuw sterk ontvolkt door de oorlogssituatie. De middelen om de kerk te herstellen waren aldus beperkt. De gemeente en de abdij keken naar elkaar om de nodige fondsen te vinden.

Het - voor zover bekend - oudste bewaard gebleven “*officiële*” stuk, dat Adriaen Brouwers produceerde als secretaris van Broechem, is een bedankingsbrief namens de kerkmeesters van Broechem aan de Prelaat van Tongerlo voor een ontvangen bijdrage in de herstellkosten, gedateerd op 31 januari 1604; dit stuk wordt bewaard in de Archieven van de abdij van Tongerlo. Deze bijdrage kwam van 7 ingezetenen van Broechem (inclusief de “*meyer*” van de abdij), die elk 12 Karolus Gulden dienden te betalen aan de abdij, die deze via haar “*meyer*” toekende (“*assigneerde*”) aan de kerkmeesters voor het herstel van de kerk.

*“Wij, Pauwels Verstrepen ende Adriaen Vander Donck, kerckmeesteren der kercke van Broechem, bekennen met desen ontfanghen te hebbene deur handen van Jacob Dielkens, meyere mijns Eerw(eerdigen) Heere des Prelaets van Tongerlo, van Adrianen de Visschere, Gommaer Embrechts, Jan Claes, Peetere Daems, de weduwe Joris Oris, Cornelis de Meyere ende deselve meyere (= Dielkens), van elcken twaelff Carolus guldenen, maeckende tzamen de somme van vierentachtentich gul(denen) eens ende dat deur assignatie van den voors(eyden) Eerw(eerdigen) Heere Prelaet ons gegeven tot reparatie ende opmaeking vander voorges(eyder) onser kercken tot Broechem. Dezelve zijne Eerw. daeraff midts desen bedanckende ende quiterende (= kwijting geven), t’oorconden dese bij de gesworen secretaris deser heerlyckheyt van Broechem ende Oelegem t’onsen versoecke onderteekendt opten Laetsten Dach der Maendt January XVI^c Jaer ende vier.”*⁹⁵

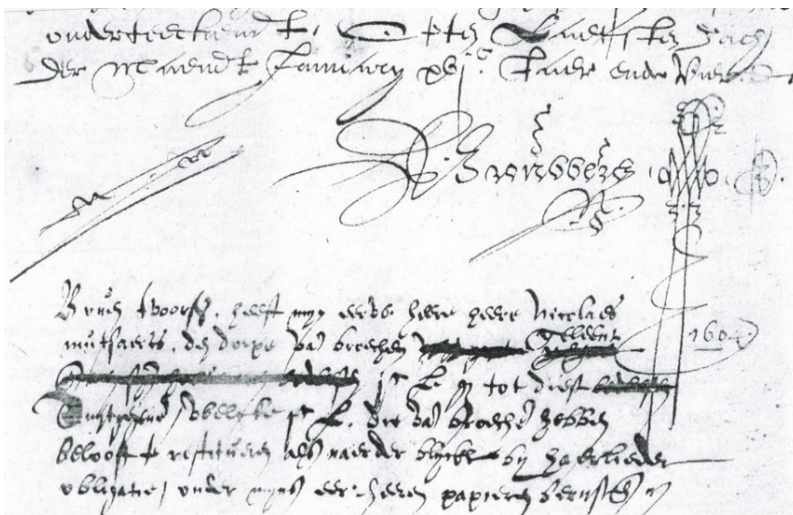

Daaronder vinden we het karaktervolle handteken van secretaris Brouwers anno 1604... maar ook een kritische bemerking van Prelaet Nicolaes Mutsaerts, die voor alle duidelijkheid een nota toevoegde op de brief die hij ontving:

“Boven t’ voors(eyde) heeft mijn Eerw. Heere Nicolaes Mutsaerts den dorpe van Broechem geleent 1^l gl (150 gulden) (...), welcke 1^l gl (150 gulden) die van Broechem hebben beloofd te restitueren, als naerder blijkt by haerlieden obligatie onder mijns Eerw(eerdigen) Heeren papieren berustende”.

Hieruit blijkt enige spanning - of minstens voorzichtigheid en zelfs gebrek aan vertrouwen - tussen partijen: het was beter geen misverstanden te laten bestaan...

Op een bepaald moment had de gemeente, die de abdij onder druk wou zetten, de “*thienden*” (die de abdij toekwamen) aangeslagen om de herstelling van de kerk te bekostigen. Uiteraard volgden hierop replieken en weder-replieken van beide partijen. Nog vele jaren lang... met soms minder vriendelijke gebeurtenissen. Zo klaagden de mensen van Broechem erover dat ze op een dag voor een afspraak met de prelaat naar Tongerlo waren gekomen, maar dat de prelaat toen afwezig bleek en hun reis nutteloos was geweest. En de “*meyer*” van Tongerlo deed zijn beklag erover dat de schout zijn kinderen voor dieven had uitgescholden.

In 1608 verschoof Heer Jan Vander Ryt de functies in zijn heerlijkheid Broechem-Oelegem: Adriaen Brouwers werd dan schout in opvolging van Jan van Boxel. Adriaen zou de functie van dan af meer dan 40 jaar ononderbroken uitoefenen. Sommige bronnen spreken ten onrechte van een onderbreking tussen 1618 en 1622, door het schoutsambt van een zekere Gillis Peeters: in de schepenregisters van Broechem wordt Adriaen Brouwers al die jaren als “*schout*” geregistreerd en deze Gillis Peeters als “*schepen*”.

Joris Maesmans en Adriaen Brouwers: een intense vriendschap

Joris Maesmans vervulde van dan af de taken van secretaris. Deze was (of werd) een goede vriend van Adriaen en deze vriendschap zou in de loop der jaren alleen nog intenser worden. Joris zou getuige zijn bij het huwelijk van Adriaen Brouwers en Anna Despomereaulx (zie pagina 44); Adriaen zou dooppeter zijn van Catharina, het op 17 juli 1621 geboren dochttertje van Joris en zijn echtgenote Christina ‘s Hertoghe; Joris en Adriaen zouden gezamenlijk een perceel landbouwgrond bezitten, dat in 1636 vermeld werd in de akte van verdeling tussen het bisdom Antwerpen en de abdij van Sint-Bernardus (zie pagina 56). Adriaen zou in 1642 (na het overlijden van zijn vriend, begraven op 25 mei 1639) nog zorgen voor een vrijgeleide voor diens zoon (ook Joris Maesmans geheten), die zich voor zijn handelsactiviteiten regelmatig in conflictgebieden moest verplaatsen⁹⁶.

In zijn nieuwe functie van schout kreeg Adriaen Brouwers op 14 september 1611 een formeel onderhandelingsmandaat in de zaak van het herstel van de kerk. Vanuit Broechem - waar de bevolking weer was toegenomen en de rust was teruggekeerd dankzij het Twaalfjarig Bestand, dat ingegaan was op 9 april 1609 - wilde men duidelijk de kerk in orde krijgen. Heer Willem Vander Ryt - intussen een man van bijna tachtig jaar - wilde zijn bijdrage leveren om het conflict op te lossen en zijn kinderen-opvolgers niet met deze zorg te belasten. In de abdij was op 11 januari 1609 een nieuwe prelaat aangesteld in opvolging van de overleden Nicolaes Mutsaerts: Adrianus (Adriaen) Stalpaerts wou de zaken wel met een nieuwe blik bekijken.

Alhoewel er nog wat hindernissen opdaagden, konden schout Brouwers en prelaat Stalpaerts - in aanwezigheid van de Broechemse pastoor Cornelis Marcelis - een overeenkomst bereiken op 8 februari 1612.

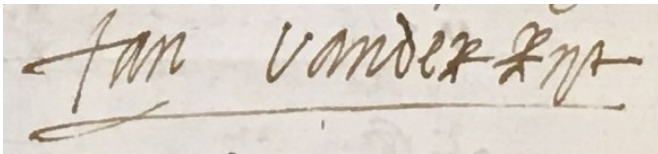

Dit akkoord met de “Prelaet des godtshuyse van Tongerlo”, werd op 12 februari 1612 bekrachtigd door de Heer van Broechem en Oelegem, Jan Vander Ryt, samen met de schepenen, bedezetters, heiligeestmeesters en kerkmeesters⁹⁷.

In snel tempo kon het herstel van de kerk nu verder lopen: in 1613 kwam het hoogkoor opnieuw beschikbaar voor de eredienst en begin 1617 was de kerk quasi volledig in haar oude glorie hersteld.

Margriete Oudaert, overleden op 5 mei 1614, werd als eerste in de (deels) herstelde kerk begraven; haar echtgenoot Jan Vander Ryt volgde haar vier jaar later (hij is overleden op 28 juni 1618). Hun grafsteen, centraal gelegen voor het hoofdaltaar, is in de kerk van Broechem nog steeds te bewonderen (zie pagina 120).

Kort voor zijn overlijden mocht Jan het laatste stukje van zijn droom waarheid zien worden. Hij had op hoge leeftijd bij de koning een verzoek tot adelverheffing ingediend, en bewam op 10 augustus 1615 zijn adelsbrieven. Voortaan mocht hij zich “Ridder” noemen.

Bij testament van 10 december 1612 hadden Jan en Margriete beschikt over hun bezittingen en rechten. Adriaen Brouwers werd door hen als testamentuitvoerder benoemd (een bijzondere blijk van vertrouwen en respect vanuit de familiale context!).

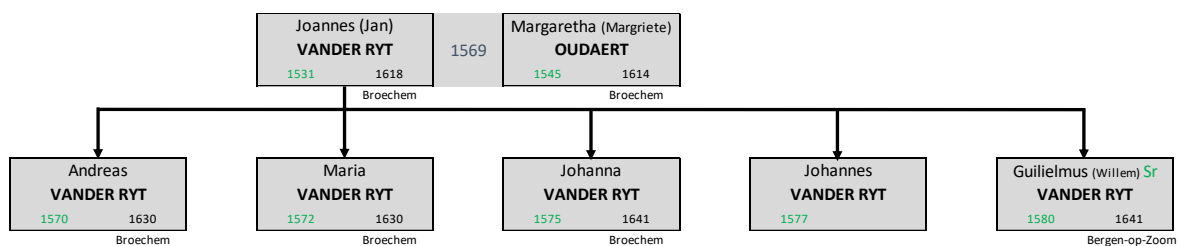

Jonker Andreas kreeg de heerlijke rechten over Broechem en Oelegem en het kasteel Bosschensteyn met alles wat erbij hoorde, alsook een aandeel in de molen van Broechem; Jonker Willem bewam het familiaal aandeel in de hoeve 't Cruyslant te Steenberg nabij Bergen op Zoom (zie kaartje pagina 7) en een hoeve in Zandhoven; voor de oudste dochter Maria was 't hof te Coninxloo (onder Vilvoorde) met 23 bunder land, de hoeses in Voorschoten en Westerlo en een cijns in Massenhoven; de jongste dochter Johanna kreeg de hoeses in Ranst en Oelegem, een cijns in Deurne en een huis in de Lisperstrate in Lier.

Er was ook nog zoon Jan, katuizer monnik in Walles bij Valenciennes: hem konden ze niets geven, want zijn klooster lag in Frans gebied; maar als hij naar een klooster in het binnenland zou komen, kreeg dat godshuis jaarlijks een “oxhooft” (een groot vat van ongeveer 230 liter) allerbeste Spaanse wijn....

Hier past de rechtzetting van een vergissing in verband met Maria Vander Ryt.

In het magnum opus van Alphonse Wauters, “Histoire des Environs de Bruxelles” uit 1855, beschrijft deze Brusselse stadsarchivaris, in deel II van zijn werk op pag. 526-527, de opeenvolgende overdrachten van een leenroerig goed te Coninxloo, gelegen ten zuidwesten van Vilvoorde.

In zijn boek staat dat Maria Vander Ryt, na de dood van haar vader, de heerlijke rechten verwierf over het gehucht Coninxloo en het verschuldigde leenverhef betaalde op 19 september 1618, “met haar man Adriaen Brouwers, schout van Broechem”⁹⁸.

Nicolas Oudaert, seigneur de Ranst, par retrait (r. du 17 mars 1566-1567);
Marguerite, fille de Nicolas, et son mari messire Jean Vanderryt, seigneur de Broechem (r. du 5 juin 1578);
Marie Vanderryt, fille des précédents, et son mari Adrien Brouwers, écoutète de Broechem (r. du 19 septembre 1618);
Les héritiers de Marie (r. du 8 février 1651);

Uit nauwkeurig onderzoek van de historische stukken, bewaard in het Algemeen Rijksarchief, in samenlezing met het testament van Jan en Margriete Vander Ryt-Oudaert en de schepenbrieven te Broechem, kan enkel besloten worden dat Adriaen zijn taak als “testamentuitvoerder” heeft vervuld en namens Maria Vander Ryt het leenverhef heeft betaald (zoals hij ook deed namens haar broer Andreas en namens de kerkfabriek).

Adriaen Brouwers is dus, in tegenstelling tot wat Alphonse Wauters aangeeft, nooit gehuwd geweest met Maria Vander Ryt, die overigens als “Domicella” (niet gehuwde edele vrouw) overleed op 22 september 1630 te Broechem.

In de inleiding van de akte van leenverhef staat het als volgt beschreven⁹⁹:

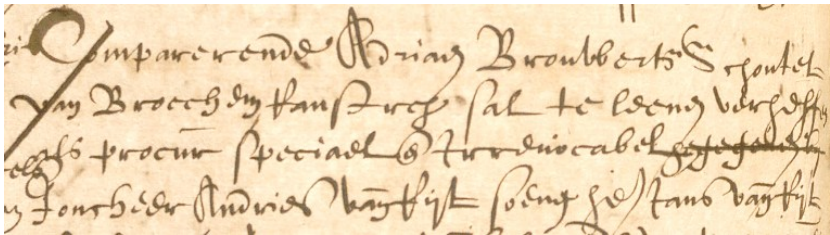

“Comparerende Adriaen Brouwers Schoutet van Broechem en Ranst etc sal te leene verheffen als procur(ant) speciael ende irrevocabel van Jonckheer Andries Van(der) Ryt, soene Heerens Jans Van(der) Ryt...”

En even verder:

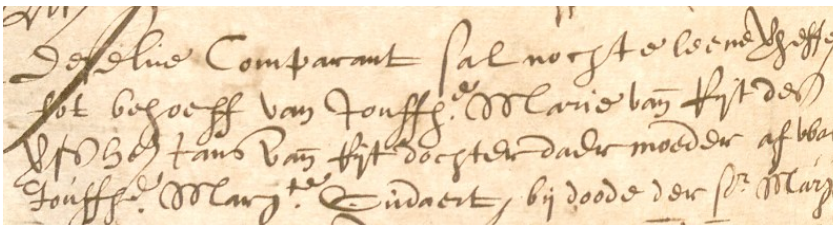

“Deselve Comparant sal noch te leene (ver)heffen tot behoef van Jouffr(ouwe) Marie Van(der) Ryt des (voorseyden) Heeren Jans Van(der) Ryts dochter, daer moeder af was Jouff(rouwe) Marg(arie)te Oudaert,”

Geen directe familierelatie dus.

Wel bestaan er talrijke aanduidingen van de vertrouwensvolle (zakelijke) band tussen Adriaen Brouwers en de familie Vander Ryt.

In hetzelfde jaar “Anno 1618” bijvoorbeeld, bij het huwelijk van Margareta Vander Ryt, de enige dochter van Andreas (zie pagina 67), met Maximilianus T’Seraerts (Heer van het hof van Lyere) op 13 februari in de kapel van het kasteel Bosschensteyn, trad Adriaen Brouwers op als getuige, samen met Hendrik van Etten, in die periode frequent schepen van de stad Antwerpen.

In het Broechemse huwelijksregister is dit te lezen:

“Celebratum est matrimonium in sacello Castelli de Bosschensteyn inter D(omin)um Maximilianum T’Seraerts et Domicellam Margaretam Vander Rydt cum sigillata dispensatione Reverendissimi super proclamationibus etc... Testes D(omi)n(u)s Henricus Van Etten et S(ieu)r Aderianus Brouwers, Scholtetus” (met gezegelde dispensatie voor de huwelijksroepen van de Aller-Eerwaardigste (= de bisschop))¹⁰⁰.

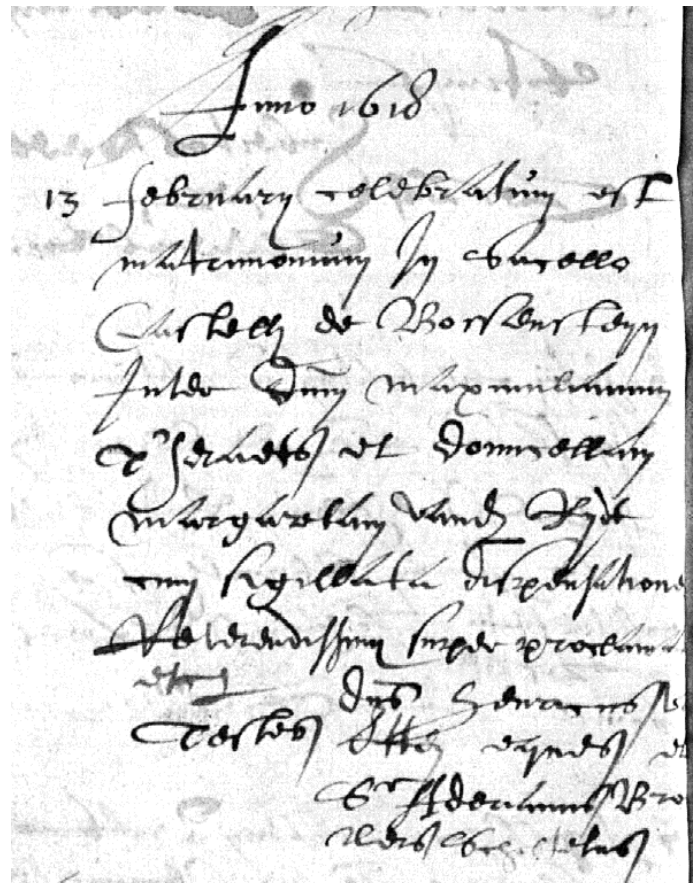

Een schitterende blijk van het vertrouwen dat de familie had in de competentie van Adriaen Brouwers is te vinden in de schepenregisters van Broechem, eveneens in 1618.

Toen Jan Vander Ryt zijn levenseinde voelde naderen gaf hij aan zijn schout een mandaat om de nodige liquide middelen te verzamelen om de kosten te betalen, die gepaard gingen met de overdracht van zijn eigendommen en rechten bij zijn overlijden (zoals bij voorbeeld het hogervermelde leenverhef).

De originele akte van "Procuratie op den Schouteth Brouwers" (dit is het oudste spoor te Broechem van zijn naam met een "t" erin) is gedateerd "op de 12^{de} dach der maent van Januarii int Jaer ons Heeren duysent seshondert en achtien"¹⁰¹.

Hierin bepaalde vader Jan Vander Ryt dat Adriaen Brouwers de opdracht had "te lichten en 't ontfangen van alsulcken persoon oft personen als 't hem goet duncken zal de somme van drie duysent seshondert guldens, tot twintich stuyvers 't stuck gerekent", met als onderpand zijn huis "gestaen in de Braeyerijstraete binnen Antwerpen" tegen een rente van "den pen(ninck) twintich oft vijff de honderde".

Blijkbaar was dit geen eenvoudige opdracht: Jan stierf op 28 juni van dat jaar, en het geld was er nog niet; zijn kinderen bevestigden het mandaat "opden 12 juli 1618". Dit werd in het schepenregister genoteerd met een marginale nota: "...Jonker Andries Vander Ryt...Jouffrouwen Marie ende Johanne Vander Ryt, elck met een(en) momboir, ende hen sterck-maecten(de) voor Jonker Willem Vander Ryt, hennen broeder, alle kinderen van Heer Jan ende Vrouwe Margriet wijlen."

Pas op 31 mei 1619 slaagde Adriaen (deels) in zijn opdracht: hij kon 2.200 gulden ontlene¹⁰².

Het huis waarvan sprake is de in 1577 gebouwde 15 voet brede woning "Vijff Ringhen" in de Braderijstraat¹⁰³ (vlak bij het stadhuis van Antwerpen, de straat die naar het Vleeshuis leidt), het huidige huisnummer 8; de originele dubbele kelderverdieping en de benedenverdieping van toen bestaan vandaag nog steeds.

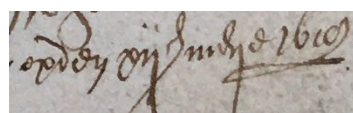
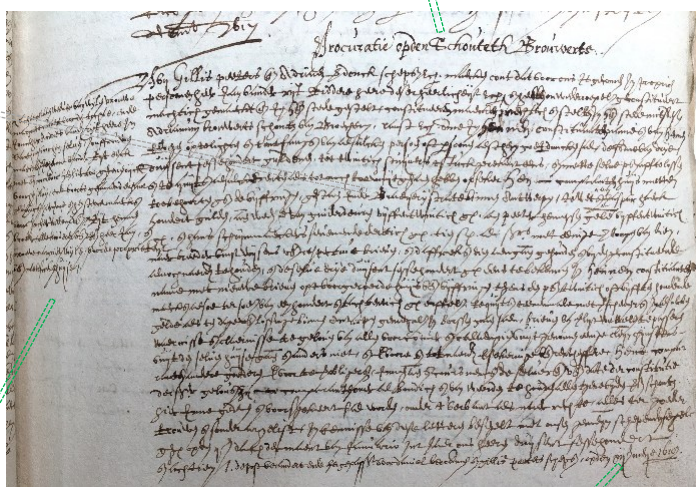
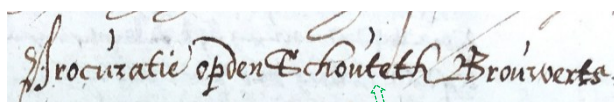

De opvolging van Jan Vander Ryt, die gedurende bijna 60 jaar Heer van Broechem en Oelegem was geweest, bracht binnen de familie spanningen teweeg, die uiteindelijk faliekant zouden aflopen.

Bij testament was Andreas door zijn vader als Heer van Broechem en Oelegem aangeduid, maar dat zinde niet iedereen. Zijn broer Willem Vander Ryt liet zich ook "Heer van Broechem" noemen en voegde "genaemt de Broechem" toe aan zijn naam. Dat kan men bijvoorbeeld duidelijk zien op de kaart hiernaast, die zijn huwelijk met Judith van Aeswijn voorstelt.

Willem werd in de verslagen van de Staten-Generaal zelfs kortweg als “*Bruchem*” vermeld¹⁰⁴. In tientallen notariële akten komt hij voor als “*drossaard, Heer van Broechem, Oelegem, Wuustwezel en Westdoorne, kolonel, ritmeester met drie compagnies curassiers, ridder en superintendent*”. Zijn woning in Bergen op Zoom heette “*Het hof van Broechem*”. Willem stak zijn ambitie niet onder stoelen of banken.

Zoals gezegd werd Reynoult, de zoon van Willem Sr, bij Andreas opgevoed (zie pagina 67). Andreas stierf op 30 augustus 1630; hij had Reynoult aangeduid als zijn opvolger in de heerlijke rechten (bij testament van 10 september 1621), conform aan een afspraak die Andreas en Willem Sr in 1619 te Dordrecht hadden gemaakt. Dat zinde Andreas’ schoonzoon Maximilianus T’Seraerts dan weer niet: uit zijn huwelijk met Margareta, Andreas’ dochter, meende hij meer recht te hebben op de titel (en hij betaalde alvast als eerste, op 10 september 1630, namens zijn echtgenote het leenverhef om zijn stelling kracht bij te zetten)¹⁰⁵.

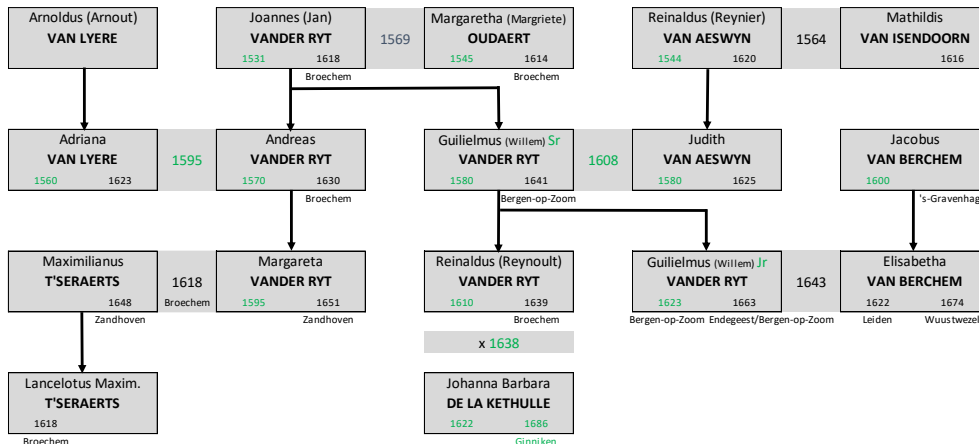

Reynoult zette de zaak echter recht en behield de heerlijke rechten, op grond van Andreas’ testament.

Hij trouwde met Johanna Barbara de la Kethulle, Dame van Ryhove¹⁰⁶, maar hij overleed kort daarop (23 februari 1639), geen dertig jaar oud, zonder (wettige) nakomelingen.

Volgens het testament van Andreas moest de oudste zoon van zijn dochter, Lancelot Maximiliaan T’Seraerts, de heerlijke rechten erven (mits de naam en het wapen van zijn moeder, Vander Ryt, aan te nemen...). Maar nu was Willem Sr niet tevreden, hij schoof zijn zoon Willem Jr als opvolger naar voor, die een rechtstreekse broer was van de overleden Reynoult¹⁰⁷. Willem Jr betaalde alvast het leenverhef op 15 april 1639¹⁰⁸.

Voor de Raad van Brabant werden daarover eindeloze processen gevoerd. De “*Raad voor Finantiën*”, die vanaf 1642 de opdracht had om de verkoop van de heerlijkheden voor te bereiden (zie pagina 134-135), zag geen heil in al dit geruzie en greep in: de heerlijkheid Broechem-Oelegem werd de familie Vander Ryt ontnomen en keerde in 1643 terug naar de Kroon. Op 3 maart 1649 (zes jaar later!) zou Lancelot Maximiliaan T’Seraerts juridisch gelijk krijgen: dat leverde hem het eigendom van het kasteel Bosschensteyn op, maar de heerlijke rechten over Broechem-Oelegem waren - ook voor hem - reddeloos verloren.

Willem Vander Ryt Jr (die zijn in 1641 overleden vader was opgevolgd als drossaard te Bergen op Zoom) heeft zich met deze gang van zaken nooit verzoend.

Op de merkwaardige meterslange prent die de begrafenisstoet uitbeeldt van Prins Frederik Hendrik te Delft op 10 mei 1647, staat hij vermeld als “*Wilhem van(der) Rijt, H(eere) van Broechem, Drost van Bergen op Zoom*”; op het extract hiernaast wordt hij gesitueerd naast het rouwpaard met de wapens van Veere en Vlissingen (Zeeland), jammer genoeg met zijn rug naar de toeschouwers gekeerd¹⁰⁹.



Zelfs 5 maand na de uitspraak van de Raad van Brabant liet hij zich nog (in het Nederlands Hervormd doopregister van zijn stad) registreren als “*Heere van Brochem*” bij de geboorte van zijn dochter Jacoba Elisabetha op 8 augustus 1649! Zijn leefwereld was toen echter reeds grondig veranderd: op 15 mei 1648 hadden de strijdende partijen - wat onze streken betreft, Spanje en de Verenigde Provinciën - de vrede van Munster gesloten, die een einde maakte aan de Tachtigjarige Oorlog. Er werden tussen protestanten en katholieken (duidelijke, maar naar later bleek toch soms moeilijk toe te passen) afspraken gemaakt over de verdeling van de invloedssferen. Willems rol te Bergen op Zoom veranderde. Hij verbleef van dan af meer op zijn kasteel te Endegeest¹¹⁰ (nabij Leiden - Descartes had daar van 1641 tot 1643 gewoond!) en kwam, met zijn echtgenote, regelmatig in Wuustwezel; haar grafsteen is daar nu nog te vinden in de muur van de kerk.

Binnen dit imbrogljo was het voor Adriaen Brouwers niet eenvoudig om zijn rol als schout onder de families Vander Ryt en T'Seraerts - en een jaar zelfs rechtstreeks onder de kanselier van Brabant - degelijk in te vullen... hij hield zich in Broechem wat op de achtergrond, richtte zich meer op zijn andere taken en had vooral aandacht voor zijn rol in Halle, Massenhoven en Voorschoten, waarvan hij in die periode de heerlijke rechten zou kopen (zie pagina 95).

Soms maakten leden van de familie Vander Ryt de taak van de schout nog extra ingewikkeld. Zoals in 1634.

Er was een weduwe zwanger geworden. Het gerucht - ja, de zekerheid - in de dorpsgemeenschap was dat Reynoult Vander Ryt de vader was van het kind dat ze verwachtte. Pastoor Johannes (Jan) Grinsven trok zich het lot aan van deze toekomstige moeder, die arm en hulpbehoevend was.

Hij moet hierover met schout Brouwers van gedachten gewisseld hebben, maar hun mening over de aanpak was grondig verschillend: de pastoor wou bekomen dat één van beide “*Tafels van de Heilige Geest*” (het armenbestuur) van Broechem óf Oelegem zich garant stelde voor de kosten van de opvoeding van het toekomstige kind, de schout - die gewrongen zat omdat hij zijn Heer moeilijk kon discrediteren - wou de zaken op hun beloop laten en tot nader order niets ondernemen tegen zijn Heer, met als argument dat Reynoult, op dat moment afwezig, zijn (financiële) verantwoordelijkheid wel zou opnemen als hij inderdaad de vader was.

Adriaen Brouwers antwoordde ontwijkend op een brief van de pastoor terzake¹¹¹:

“Mijnheere, op uwer Eer(weerdiger) missive wete (ick) niet anders t’ antwoorden dan dat ick niet en can resolveren tot verkiesinge van eenige Kerck- oft H(eilig) Gheestm(eeste)r voor aleer Jo(nke)r Reynout Heere van Broechem is gearriveert... hoewel myne com(peten)tie is meebrengeende dat ick ‘t zelve vermach te doene. Ende (ick) vinde oock dat den H.Geestm(eeste)r zijn memorie (= zijn mening) verandert heeft ... daeromme (dencke ick) niet(s) te doen tot naerder ordnis.”

Maar de pastoor had blijkbaar tijdens zijn preek de zondag voordien duidelijk gezinspeeld op de passieve houding van Adriaen Brouwers; dat had de schout ter dege verstaan en hij schreef in dezelfde brief:

“... U Eer(weerdige) publicquelyck in U(w) sermoon op den sondage lestleden mij genoehsaeme hebt geschobeert, daerover (ick) mij zal resenteren (= een gevolg aan geven) in corte daghen ...”

Hij vermeldde vervolgens enkele overwegingen over de sancties die mogelijk waren indien de (vermoedelijke) vader zijn verantwoordelijkheid niet zou opnemen en besloot met het herhalen van zijn standpunt:

“... (wy) moeten proberen dat hy met haer, na(er) date van haere kintbaren (= na de bevalling), doen verclaeren oft hij haer gefrequeenteert heeft ende dan zal men connen naerder recht doen...”

Adriaen Brouwers besloot deze brief van 30 januari 1634 met “*van uwer E(erweerdiger) dienstige vrient*”!

Enkele dagen later - 15 februari 1634 - ontving de pastoor per bode een dringende uitnodiging van het bisdom Antwerpen. Bisschop Malderus was overleden op 21 oktober 1633 en dus bestuurden de kanunniken het bisdom, “*sede vacante*” (= de bisschopszetel onbezet zijnde). Het was jurist Franciscus Van den Zype, kanunnik-aartsdiaken van de kathedraal en “*protonotarius apostolicus*”, die het briefje (als tweede) mede ondertekende:

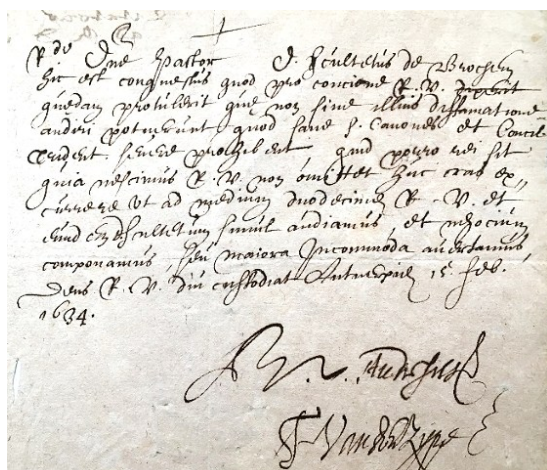

“Hic est congestus quod pro concione RV quedam prohiberit quae non sine illius diffamatione audiri potuissent, quod sane S(ancti) Canones et Concil(ii) Trident(ini) severe prohibent. Quid porro rei sit quia nescimus, RV non omittet huc cras excurrere ut ad medium duodecimae RV et eundem scultetum simul audiamus et negocium componamus, seu maiora incommoda avertamus. Deus RV diu custodiat.”¹¹²

(Het is (ons) hier bekend dat iemand U, Eerwaarde, betreffende een preek zou ten laste leggen dingen (gezegd te hebben) die niet gehoord kunnen worden zonder hem te belasteren, wat de heilige Canon en het Concilie van Trente natuurlijk ten strengste verbieden. Omdat we niet weten wat verder ter zake is, late U Eerwaarde niet na morgen naar hier te komen opdat wij om halftwaalf U Eerwaarde en de schout zelf samen zouden (kunnen) aanhoren en besprekingen voeren, om zo grotere ongemakken (te) voorkomen. Moge God U, Eerwaarde, nog lang bewaren.)

De toon van het briefje laat vermoeden hoe dit gesprek zou aflopen... de schout “schobeert” men niet zomaar!

De bronnen blijven helaas stil over de vraag hoe het verder met de arme weduwe is afgelopen. Pastoor Jan Grinsven werd enkele weken later, op 6 april 1634, in de kerk van Broechem ten grave gedragen: hij overleed te Lier aan de gevolgen van een kwalijke beenbreuk...

Reynoult Vander Ryt zal overigens in de geschiedenis vooral herinnerd worden omwille van zijn aankoop, later in datzelfde jaar, van het “Root Hofken” (later verbouwd tot het nu nog bestaande kasteel van Broechem). Het was zijn vader, Willem Sr, die betaalde: een voorafname op zijn erfenis¹¹³! In de aankoop zat niet alleen het bezit van het hof, maar ook van de erbij horende brouwerij, zoals de akte van 2 mei 1534 bepaalde¹¹⁴:

“... een steynen omwatert huys, onder met witten arduyn steene uytten gronde opgemetst; metten hof, boomgaerde, lande, weydegronden ende toebehoorten, groot samen omtrent tusschen de drye ende vier bunderen, onbegrepen der maten (= zonder waarborg op deze afmeting), soo ende in alder manieren ‘t selve gestaen ende gelegen is binnen den dorpe van Broechem, gen(oempt) het Root Hofken oft Huys van Oosten, metten plantagien van boomen, soe aende gemejne vroente van de Eeuwenderhejde ende anderssints, in vuegen (= voege) ende maten als die vercooperen ende henne dochtere al ‘t selve bewoonende ende besittende sijn ... mitsgaders oÿck de Brouwerjën binnen ‘s waters op den voor(sejde) hove staende, mette twee brouketels groot den eenen omtrent tweendetwintich ende den andere twintich amen (in Antwerpen was een “aam” ongeveer 137,5 liter) ende anderen alem (= alaam) oft toebehooren...”.

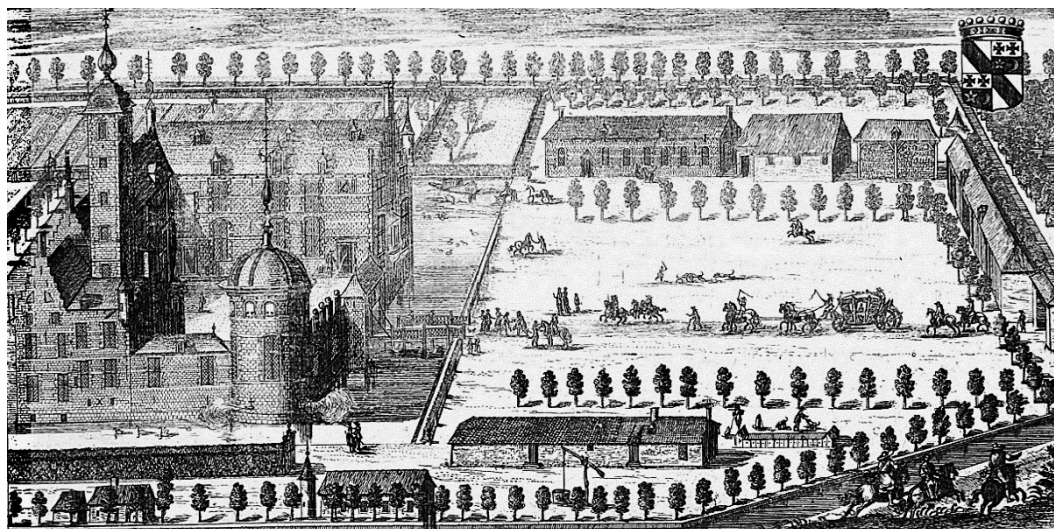

In dezelfde maand mei van het jaar 1634 kon Adriaen Brouwers een dossier afronden betreffende een hoeve met landerijen in Westerlo. Deze hoeve was aan dochter Maria ten deel gevallen bij het overlijden van vader Jan Vander Ryt, achttien jaar voordien (zie pagina 70)... niet evident echter, want over het bezit ervan was nog een proces lopende, dat vader Jan bij leven had aangespannen en dat de kinderen-erfgenamen via testamentuitvoerder Adriaen Brouwers hadden verdergezet voor het Laathof van Mechelen en - in beroep - voor de Raad van Brabant te Brussel. Daarbij had Adriaen, zo blijkt impliciet uit bepaalde stukken, zelf een aantal proceskosten voorgeschoten.

Twee van de kinderen - Andreas en ook Maria zelf, ongehuwd - waren intussen (in 1630) overleden, Willem en Johanna Vander Ryt waren nog in leven; ook broer Jan leefde nog, maar die was - als religieus in Frankrijk - niet bij de erfgenamen (zie pagina 70). Begin 1634 werd dit proces ten gunste van de kinderen Vander Ryt uitgesproken... Willem liet noteren dat ze zijn "commen te triumpheren"!

10 mei
1634

Adriaen Brouwers begeeft zich naar de Herberg genoemd "Amsterdam" op de Paardenmarkt te Antwerpen. Hij draagt bij zich de rekeningen die hij heeft opgemaakt over de kosten van het "proces Westerlo". Zijn goede vriend Joris Maesmans, secretaris van Broechem-Oelegem, vergezelt hem.

In de herberg hebben ze afspraak met een merkwaardig gezelschap. Johanna Vander Ryt is persoonlijk naar de ontmoeting gekomen. Voor broer Willem - in dienst van de "vijand" - was de reis naar Antwerpen niet mogelijk: hij heeft aan de pastoor van Halsteren, Mattheus De Beer, volmacht gegeven voor notaris Wouter De Witte te Bergen op Zoom (akte van 2 mei¹¹⁵). Ook Andries Van Langenberg, licentiaat in de beide rechten, is er: hij heeft op diezelfde 2^{de} mei, voor notaris Frederik Nouwens te Antwerpen, een volmacht ontvangen van Maximiliaan T'Seraerts en zijn echtgenote, erfgenamen van Andreas¹¹⁶.

Beide volmachtdraggers hebben mandaat om "te aenhooren, ... te debatteren ende te sluyten de rek(eninghen) die den Heer Schouteth Brouwers sal ... presenteren, raeckende het proces nopende seckere hoeve gelegen tot Westerloo".

Adriaen Brouwers licht zijn stukken toe, helder als steeds, correct berekend. Joris Maesmans noteert. De partijen lijken een akkoord te bereiken. Dat stukje van Adriaens opdracht zit erop.

De bronnen laten vermoeden dat de zaak daarmee niet ten einde was. De hoeve was nu wel integraal deel geworden van de erfenis van Maria, maar die was zelf vier jaar voordien overleden en haar erfenis moest nog verdeeld worden.

In de minuten van notaris Wouter De Witte vindt men op 14 mei 1634 een verklaring van Willem Vander Ryt: volgens hem zou Maximiliaan T'Seraerts reeds op 11 mei - de dag na het bereiken van het hierboven besproken akkoord - een protest hebben geformuleerd bij notaris Frederik Nouwens te Antwerpen en zou Maximiliaan alles afhankelijk maken van de "correcte" uitvoering van het testament van zijn tante Maria. En inderdaad, in de minuten van deze laatste notaris vindt men deze verklaring van 11 mei terug...

Ook de interpretatie die Willem gaf aan de aanwezigheid van Andries Van Langenberg is vreemd: volgens Willem was deze jurist aanwezig als getuige en dus niet als volmachtdrager van Maximiliaan T'Seraerts... Terug naar "af"!

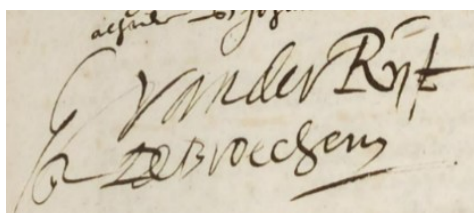

Overigens ondertekende hij die verklaring, zoals steeds, als "G(uilielmus) Vander Ryt, H(eer) van Broechem"!

Merkwaardige heerschappen... de procedureslag zou nog 15 jaar aanhouden!

De familie Le Roy, Heren van Broechem en Oelegem (1644-1681)

In 1644 kocht Philippus (Philippe) Le Roy de heerlijkheden Broechem en Oelegem van koning Filips IV van Spanje (in diens hoedanigheid van "*Hertog van Brabant*"). Philippe Le Roy was ook reeds sinds 1626 Heer van Ravels-Eel, ten noordoosten van Turnhout.

Zijn familie had haar fortuin gemaakt met de handel in buskruit, dat in de woelige oorlogsperiode een schaars en dus kostbaar product was. Buskruit bestaat voor 80 % uit salpeter (een verzamelnaam voor nitraatzouten). De centrale regering slaagde er midden de zestiende eeuw in om die markt om te vormen tot een (althans theoretisch) staatsmonopolie voor productie, verkoop en export van het zo belangrijke buskruit. In 1590 werd een exploitatiemonopolie voor salpeter toegekend aan 2 door de staat benoemde buskruitleveranciers: Jacques Le Roy (voor het Brabantse) en Jean Curtius (voor de meer oostelijk gelegen streken)¹¹⁷. Tussen 1599 en 1604 werden steeds stringenter maatregelen afgekondigd: men kon nog alleen salpeter en buskruit transporteren als men een certificaat had van Curtius of Le Roy; wie betrapt werd, verloor zijn lading en de opbrengst ging voor een kwart naar de monopoliehouders¹¹⁸!

Jacques Le Roy werd in 1604 als "*Commissaris-Generaal van Poeders en Salpeters*" opgevolgd door zijn zoon, eveneens Jacques geheten; deze gaf in 1618 die rol door aan zijn zoon Philippe Le Roy, die de taak tot 1630 zou blijven uitvoeren en zich nadien volledig toelagde op zijn rol als adviseur van het Hof.

Philippe Le Roy was geboren in 1596. Al zeer jong werd hij raadgever van de aartshertogen Albrecht en Isabella en nadien ook van de Spaanse koning; tevens werd hij beheerder van de "*Koninklijke Domeinen en Finantiën*".



Zijn echtgenote was Maria de Raet, geboren in 1614, dochter van Franciscus.

Haar vader was, als "*aelmoesnier van de stad Antwerpen*", verantwoordelijk voor alle opvang- en weeshuizen

Het echtpaar huwde op 29 maart 1631, en ze kregen 14 kinderen.

Anthony van Dyck schilderde hun portretten bij gelegenheid van hun huwelijk in 1631. Deze doeken zijn momenteel nog steeds te bewonderen in "*The Wallace Collection*" (Londen) en behoren tot de mooiste portretten van de meester uit zijn tweede Antwerpse periode (1627-1632).



Philippe Le Roy speelde een belangrijke rol bij het tot stand komen van de Vrede van Munster (1648), het einde van de Tachtigjarige Oorlog: twee jaar lang bleef hij in 's-Gravenhage inpraten op de Staten-Generaal, uiteindelijk met succes. Een merkwaardige perspectiefwissel voor een man die zijn familiefortuin dankte aan de buskruithandel...

Het is onder deze beroemde man dat Adriaen Brouwers zijn laatste jaren diende als schout van Broechem en Oelegem. Behalve enkele processen-verbaal over illegale houtkap en dergelijke, zijn er echter uit deze periode weinig stukken bewaard gebleven. Op de leeftijd van bijna 70 jaar legde Adriaen Brouwers zijn functie als schout van Broechem en Oelegem neer: hij werd in 1651 opgevolgd door Adriaen Vander Donck. Nog éénmaal werd hij, als getuige in een geding tegen de Heer van Schilde in 1660, opgeroepen door "*die van Oelegem*"¹¹⁹.



Philippe Le Roy is overleden op 4 december 1679, zijn echtgenote Maria reeds op 20 augustus 1662. Zij liggen begraven in de kerk van Broechem, vlak bij de laatste rustplaats van Jan Vander Ryt en Margriete Oudaert (zie pagina 120).

Aan hen herinnert een merkwaardig grafmonument, links vooraan in het hoogkoor van de kerk, met oosters geïnspireerde wachters en uitgebreide teksten in het Frans, het Latijn en het Grieks: “ΚΑΛΩΣ ΘΑΝΩΝ, ΠΑΛΙΝ ΦΥΕΙ” (“Wie een goede dood is gestorven, leeft opnieuw”). Geen citaat van één of andere auteur, zoals bij de Latijnse opschriften, maar een vers van eigen hand van Philippe Le Roy... hij was klassiek geschoold en zag zichzelf als een dichter in de christelijke traditie.

Hun zoon Jacobus Le Roy, geboren te Antwerpen op 28 oktober 1633, was van rechtswege erfgenaam van het kasteel en de heerlijke rechten over Broechem en Oelegem. Maar hij zag op tegen de betaling van het leenverhef en zo bleef alles in onverdeelde hand.

Bovendien lagen zijn interesses elders: hij was een (geschied-)schrijver en werd vooral bekend omdat hij in 1678 een goed gedocumenteerd boek publiceerde over het markgraafschap Antwerpen, “*Notitia Marchionatus Sacri Romani Imperii*”, met een beschrijving van alle burchten, domeinen, kloosters, kastelen enz... in Antwerpen en de wijde omgeving.

Adriaen Brouwers in Ranst (periode 1610-1650)

Adriaen Brouwers oefende, parallel met zijn functie in Broechem-Oelegem, ook het ambt van schout uit in Ranst en Millegem, die toen samen één bestuurlijke eenheid vormden. Dit dorp kende twee heerlijkheden, gekoppeld aan de kastelen Doggenhout en Zevenbergen (een zogenaamde “*dubbel-heerlijkheid*”), waar onafhankelijk van elkaar families de heerlijke rechten hadden verworven doch geacht werden samen Ranst en Millegem te besturen. Hieronder volgt een korte schets van de situatie ten tijde van Adriaen Brouwers.

Zevenbergen was op het einde van de zestiende eeuw in handen van de familie van Berchem; in 1601 verkochten Antonius van Berchem en zijn echtgenote Anna van Halmale hun rechten aan Guilielmus Maes, aalmoezenier van de stad Antwerpen.

Deze hield de heerlijkheid slechts kort in zijn bezit: reeds na 8 jaar kwam ze in handen van Godefridus Houtappel, herhaaldelijk schepen en ook burgemeester van Antwerpen.

De nieuwe eigenaar van het kasteel liet het in 1613 grondig opknappen, wat nodig was wegens de beschadiging in de vorige eeuw door troepengeweld. Samen met zijn echtgenote en zijn dochters steunde hij zeer sterk de jezuiten in Antwerpen; in de Carolus Borromeus-kerk draagt een kapel nog steeds hun naam, als dank aan deze weldoeners.

Na hun dood kwam de onverdeelde erfenis in handen van de dochters; Maria Cornelia - de enige die huwde - kocht samen met haar man Petrus De Deckere het aandeel van haar zusters in.

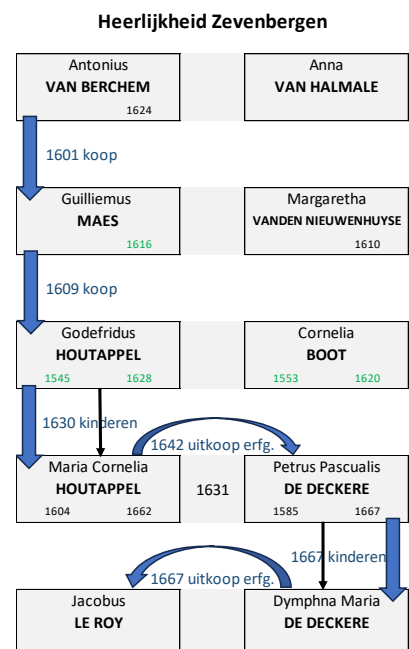

Eenzelfde scenario deed zich voor in de volgende generatie, waar dochter Dymphna eigenares werd van Zevenbergen, met haar man Jacobus Le Roy, die tevens Heer van Broechem was. Dymphna overleed echter reeds het jaar daarop; Zevenbergen werd in 1669 opnieuw verkocht: de interesse van Jacobus Le Roy lag elders, zoals op vorige pagina gemeld.

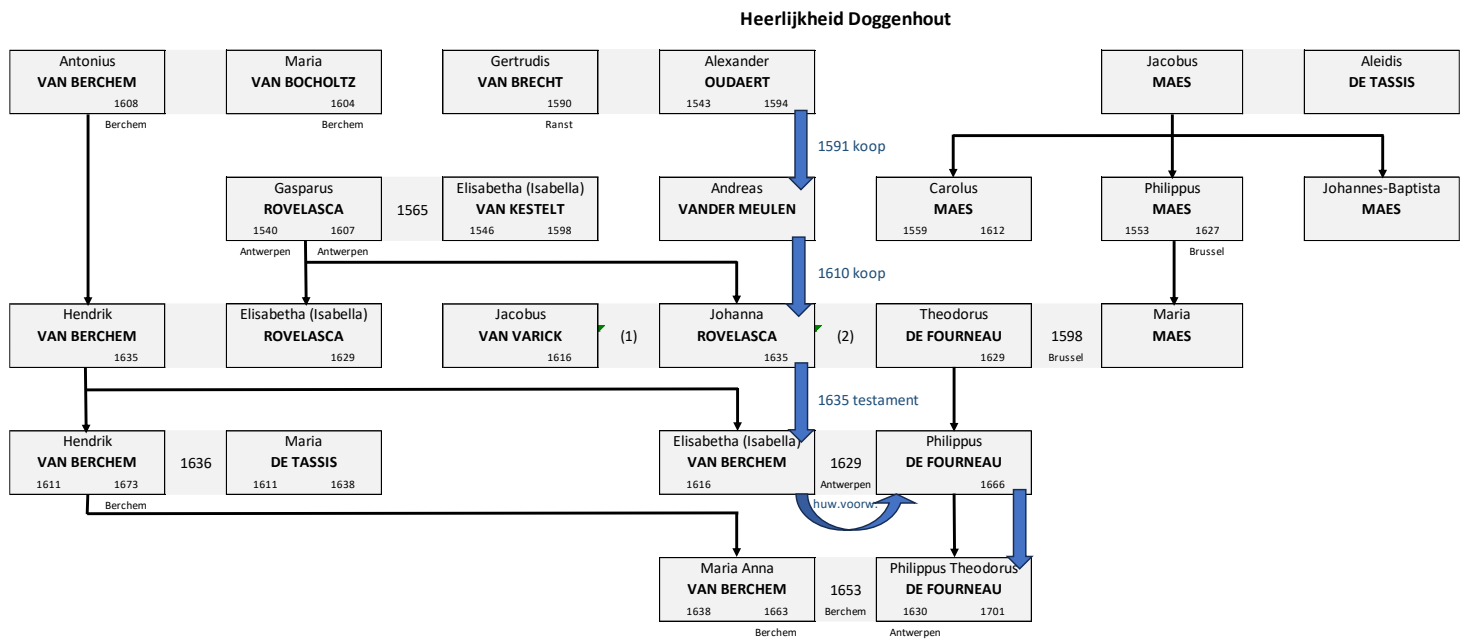

Doggenhout¹²⁰ was in de laatste helft van de zestiende eeuw in bezit van de familie Oudaert, die ook in Broechem vermeld werd (zie pagina 66). Alexander Oudaert en zijn echtgenote Gertrudis van Brecht verkochten deze op 12 oktober 1591 aan de succesvolle Antwerpse koopman Andreas Vander Meulen, die ze op zijn beurt op 24 februari 1610 te koop aanbood aan Johanna Rovelasca, dochter van de voormalige Antwerpse burgemeester Gasparus Rovelasca.

Zij was gehuwd met Jacobus van Varick, raadsheer bij de Grote Raad te Mechelen. Het grootste gedeelte van het kasteel Doggenhout, dat vandaag nog bestaat, heeft hij laten (ver)bouwen. Het is wellicht onder hun bestuur dat Adriaen Brouwers - wat de kant "Doggenhout" betref - met het schoutsambt werd bekleed.

Jacobus stierf echter onverwacht, in 1616. Zijn weduwe hertrouwde met Theodorus de Fourneau, weduwnaar van Maria Maes. Deze laatste stamde uit een vooraanstaand geslacht: haar vader Philippus was voorzitter van de Rekenkamer te Rijsel, haar oom Joannes Baptista was "Raadsheer van Finantiën" bij de Raad van Brabant (zie pagina 138) en haar oom priester Carolus was achtereenvolgens deken van het Onze-Lieve-Vrouwekapittel te Antwerpen, opperaalmoezenier van de aartshertogen, bisschop van Ieper en tenslotte bisschop van Gent.

Theodorus had uit zijn eerste huwelijk een zoon, Philippus. Deze huwde met Elisabetha van Berchem, de toen nog geen 14 jaar oude dochter van Johanna's zus Elisabetha en Hendrik van Berchem. Bij testament schonk Elisabetha Rovelasca haar heerlijke rechten en het kasteel Doggenhout aan deze nicht en haar echtgenoot. Op die manier kwam de familie de Fourneau in het bezit van Doggenhout. De oudste van hun 9 kinderen, Philippus Theodorus, werd de opvolger. Ook diens echtgenote, Maria Anna van Berchem, was nauwelijks 14 bij het huwelijk; ze werd moeder van 6 kinderen, maar overleefde haar laatste bevalling niet - ze stierf, geen 26 jaar oud.

Het tweehoofdige bestuur was gekenmerkt door heel wat conflicten tussen beide "Heren/Dames van Ranst en Millegem": reeds in de zestiende eeuw was dit het geval, maar het escaleerde toen Philippus de Fourneau en Maria Cornelia Houtappel de respectieve heerlijkheden van Doggenhout en Zevenbergen in bezit hadden. Even werd een minnelijke overeenkomst opgemaakt (25 februari 1639), waarvan de mooie bedoelingen echter al spoedig weer werden vergeten.

Een complexe situatie, waarin het niet eenvoudig was om als schout - vertegenwoordiger van het gezag - correct op te treden. Een bijkomende moeilijkheid voor ons verhaal is dat de archieven van Ranst en Millegem grotendeels teloorgegaan zijn in de Franse bestuursperiode, omdat de toenmalige secretaris de documenten weggestopt had voor de bezetter (1796), en ook door een brand, die het ganse dorpscentrum, kerk inbegrepen, in de as legde op 22 maart 1854... de toren bevatte toen heel wat archiefmateriaal¹²¹. Dit verhindert uiteraard een gedetailleerd onderzoek, zodat slechts enkele onrechtstreekse verwijzingen de rol van Adriaen Brouwers in dit dorp belichten.

Zo blijft het een open vraag wanneer en door wie Adriaen als schout te Ranst werd benoemd. In het Kerkarchief van Ranst bevindt zich een manuaal van de H. Geesttafel, begonnen in 1613, waarin sprake is van een bos, dat paalt *“aent bosch van M^r Adriaen Brouwers, schouteth van Ranst”* (omtrent 1616 genoteerd¹²²). In diverse archieven vindt men vermeldingen van zijn naam in akten (ook in Ranst verwierf Adriaen heel wat eigendommen), met daarbij gevoegd de aanduiding *“Schout van Broechem, Oelegem, Ranst, etc...”*. Wellicht is hij reeds in of kort na 1610 aangesteld, toen Godefridus Houtappel (man van Cornelia Boot) en Jacobus Van Varick (de eerste man van Johanna Rovelasca) de *“twee Heren van Ranst en Millegem”* waren.

Een merkwaardige verwijzing naar Adriaen Brouwers vindt men ten tijde van de *“Retorsie”*, een begrip uit de diplomatie: een *“rechtmatige maatregel”*, waarbij één land een tegenmaatregel neemt omdat een ander land een verdrag of een recht geschonden heeft (zie pagina 11). In antwoord op de plakkaten van de (katholieke) Spanjaarden vaardigden de (protestantse) Verenigde Nederlanden onder Frederik Hendrik van Oranje in de jaren dertig van de zeventiende eeuw *“Retorsie-plakkaten”* uit, waarbij het rooms-katholieke geestelijken verboden werd zich te bevinden in de gebieden die door de noordelijke troepen werden bezet. Met een soort guerrilla-tactiek overvielen de Staatse troepen (of soms ongeregelde bendes) dorpen en steden, namen pastoors gevangen (en ook burgerlijke overheden, die Spaansgezind waren); na de overval konden de gijzelaars worden vrijgekocht (voor een stevige losprijs - 500 à 1.000 gulden)... dat was de ware bedoeling van de handel!

Dat lot overkwam ook Theodorus (soms *“verdietst”* tot Dirck, via Theodoricus) Janssens Van(der) Veen, pastoor van Ranst van 1625 tot zijn dood in 1639 (in gevangenschap). In de parochieregisters van Ranst kan men zien dat die pastoor - *“Theodorus Johannis”* - vanaf midden 1635 verdwenen is en dat alleen nog onderpastoor Sebastianus Dierickx optrad. Het blijkt dat de pastoor ontvoerd werd naar Bergen op Zoom, waar hij *“door ordre van de Ho(og)Mo(ogende) Heeren Staten-Generael deser Geëniche Nederlanden”* huisarrest had gekregen bij een plaatselijke familie (die ervoor garant moest staan dat hij niet *“ontsnapte”*).

In een akte van 6 juni 1636 staat te lezen dat voor notaris Jan van Wesel in die stad *“compareerde... Heer Dirck Janssen Van Veen, pastoor der Heerlijckhey van Ranst, tegenwoordich binnen desen stadt gedetineert sijnde...”*. Blijkbaar kon een gevangen pastoor opgeroepen worden voor een verklaring bij een notaris!

De tekst van zijn verklaring brengt ons naadloos bij de figuur van Adriaen Brouwers¹²³:

“... ende (de pastoor, comparant) heeft ten versoecke aen hem gedaen vanwege S(ieu)r Jaspas Losschaert, mede alhier gevangen wesende, verclaert, getuygt ende geaffirmeert, gelijk hij verclaert, getuygt ende affirmeert by desen, met presentatie van solemnele eede als noot sijnde (= indien nodig), waerachtich ende hem comparant seer wel kennelijck te sijne, dat den voors(eyden) S(ieu)r Jaspas Losschaert omtrent december 1634, als wanneer hij het proces tegens den Schouteth Brouwers gewonnen hadde¹²⁴, is commen wonen tot Ranst voors(eyt) op zijn eygen goet, hebbende aldaer gehadt een camer ende syne domicilie daerinne gehouden, ende dat hij comp(aran)t ten selven tijde, sekere ende voor de waerhey, van geloofden luyden (= geloofwaardige personen), sonder haeren naem onthouden te hebben, heeft verstaen dat den voors(eyden) Jaspas Losschaert alsdan bij (= door) den Schouteth, Stadthouder ende enige Schepenen oft Laten (= bestuurders van het Laathof) voor een Ingesetenen van Ranst is aengenomen ende dyentvolgende van bedeseters (= belastingontvangers) te bouck geteekent. Sonder arg of list, gestipuleert ende gepasseert tot Bergen opten Soom voors(eyt) den VI juni anno 1636 ter p(rese)ntie van Franchois van Ferny, pasteybacker, en Anthony Thiry, woonende in den Oudenbosche, als getuygen.”

Een beetje een zwakke verklaring in onze hedendaagse oren, waarbij de pastoor affineerde dat hij van geloofwaardige lieden, wiens naam hij vergeten was, verstaan had dat Gasparus (Jaspar) Losschaert in Ranst als ingezetene was aangenomen en er belastingen betaalde. Toch even kaderen.

Jonker Jaspar Losschaert, een bemiddeld man, had zich als notaris gevestigd in Ranst. De “Regeerders van Ranst”, die de komst van zo een notaris vermoedelijk als een concurrentie zagen voor hun taak als schepen, waren de man blijkbaar niet zo gunstig gezind. Over de houding van Adriaen Brouwers, die als schout bij dit alles betrokken was, is uit de bronnen niet zo veel af te leiden... Een feitenrelaas:

Mei
Juni
1636

Een “partije ruyteren” van het garnizoen van Bergen op Zoom stormt op 24 mei 1636 binnen in het anders zo rustige Ranst. Ze zijn duidelijk op zoek naar één persoon: Jaspar Losschaert. De ruiters treffen Jaspar aan op zijn eigendom in Ranst, en voeren hem gevangelijk weg naar Bergen op Zoom, ondanks hevige protest van betrokkene¹²⁵....

In de gevangenis aldaar eist Jaspar zijn onmiddellijke vrijlating, het losgeld moet volgens hem - hij beschouwt zich als een “ingezetene van Ranst” - door de schepenen van zijn dorp betaald worden. De regeerders van Ranst antwoorden echter op 2 juni per brief dat ze niet wensen te betalen omdat Jaspar volgens hen geen inwoner van Ranst is

Jaspar roept dadelijk de hulp in van zijn plaatselijke collega notaris Jan Van Wesel, met wie hij in 1630 had samengewerkt (en toen misschien zelfs bij hem in de leer is geweest¹²⁶). Van Wesel contacteert zijn netwerk. Hij noteert dat “ick metten heer Borgm(eeste)r ende Ontfanger M(eeste)r Johan Bergaigne, gaende vande Merct door de Zuivelstrate naer zijn huys ende te samen proposten (= gesprek) hebbende vande saecke vande gevancknisse des voors(eijden) Losschaerts, den voorn(oempden) heer Borgm(eeste)r ende Ontfanger Bergaigne alsdan tegens mij sijde dat hij wel wiste dat sulx uijt picquantheijt (= kwaadwilligheid) oft nijdt was geschiet, gelijk hij tegens den heer Gouverneur (= Willem Vander Ryt!) oock hadde geseijt, alsoo den Schouteth Brouwers hem eenen brieff hadde geschreven, daerinne hij versochte te weten waervoren den voors(eijden) Losschaert alhier wierde gehouden...”¹²⁷.

Jaspar Losschaert wil aantonen dat hij wél een ingezetene van Ranst is. Van Wesel wijst hem erop dat pastoor Van Veen op dat moment ook in de stad gevangen zit. Jaspar vraagt zijn vriend om van de pastoor een verklaring af te nemen. Maar pastoor Van Veen zit in een moeilijk parket: hij wil Losschaert wel helpen, maar anderzijds is zijn eigen vrijlating helemaal afhankelijk van de goede wil van de schepenen van Ranst, die hij niet tegen de haren in mag strijken door hen in het ongelijk te stellen inzake hun brief. Hij tekent voor notaris Van Wesel op 6 juni een verklaring... waarin hij probeert kool én geit te sparen.

Met dit stuk trekt Van Wesel op 7 juni naar de gevangenis, waar Jaspar Losschaert voor hem en voor de “Geweldige Provost” (= militair, belast met de bewaring van de gearresteerden) verklaart dat hij zelf het losgeld zal betalen en ook 2 tonnen bier (met de bijhorende accijnzen!) zal geven aan de ruiters die hem gevangen namen (dat was hun “rechtmatig deel”) “alleen om langere gevancknisse ende meerder costen te verhoeden ende met expresse meijninge omme alle selve (kosten) neffens alle andere costen, schaden, verlies ende intresten, daervan dependierende, op deze van Ranst te verhalen.”

Van Wesel leest die verklaring nog dezelfde dag voor aan Mons(ieu)r Hugo Vander Mast “van den Crijchraede”, maar die geeft “daerop voor antwoorde ... dat hij wel mocht lijden (= aanvaarden) dat deze protestant (= Losschaert, die protesteerde) bij die van Ranst vergoedt werde, maer dat hem de saecke niet aen en ginck.”

Losschaert kon zich uiteindelijk vrijkopen, Van Veen bleef onder arrest... tot zijn dood in 1639.

Wellicht was Adriaen Brouwers schout van Ranst-Millegem tot ongeveer 1650. Veel bleef er niet bewaard.

Eén oudere akte uit 1621, die schijnbaar verband houdt met Adriaens schoutsambt te Ranst-Millegem, vraagt wel om bijzondere aandacht. Adriaen Brouwers trad op als getuige bij de registratie van een financiële transactie in Breda. Philips van Steelant, drossaard van Buren in Gelderland, diende een schuld te vereffenen aan Jonker Johan Pels, die in de akte "*Heer van Millegem*" wordt genoemd, maar woonde in Zevenbergen, net ten noorden van de Mark - niet te verwarren met het gelijknamige kasteel in Ranst (zie kaartje pagina 7). De notaris registreerde gedetailleerd dat deze gelden afkomstig waren van de echtgenote van de drossaard, Margaretha Van Mechelen¹²⁸ (en hoe zij deze verworven had van haar stiefmoeder Johanna Schoofs en haar stief-grootmoeder Barbara Van Pipenpoy - uit beide families kwamen burgemeesters voort, respectievelijk in Mechelen en in Brussel) en eindigde op de laatste bladzijde met de bevestiging door Philips Van Steelant dat de transactie definitief was¹²⁹:

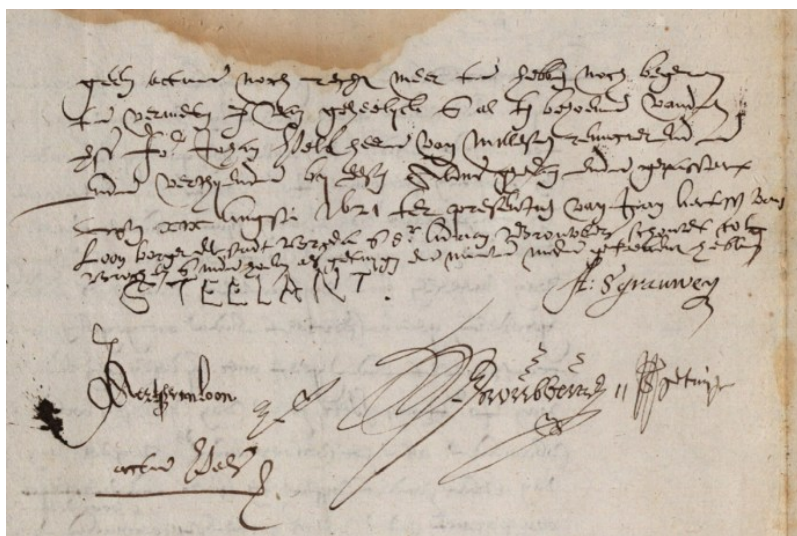

"... geen actien noch rechten meer te hebben noch begeren te vermeten (= aan te matigen), daarvan geheelijck en al ten behoeve van den (voorseyden) Jo(nk)er Johan Pels, Heere van Millegem, renucierende ende verthyende (= afstand doende en verzakende) bij desen.

Aldus gedaen ende gepasseert opten 19^e Augusti 1621 ter presentie van Jan Aertssen Van Loon, borger der stad Breda, ende S(ieu)r Adriaen Brouwers, schouteth tot Broechem ende Millegem als getuyghen, die met ons mee geteekent hebben"

Links onder de tekst tekende (Philips Van) Steelant, met de enigszins beverige hoofdletters van een wat oudere man (hij overleed twee jaar later, in 1623), rechts notaris A(driaen) s'Grauwen; naast getuige Jan Van Loon (die te Breda regelmatig in aktes optrad) verscheen het imposante handteken van Adriaen Brouwers, waarnaast de notaris het woord "*getuyghe*" noteerde en links onder "*Acte Pels*" schreef.

Het klinkt wat merkwaardig dat de schout van Ranst - voor de gelegenheid als "*Millegem*" genoteerd - hiervoor speciaal naar Breda zou gekomen zijn. De naam van Johan Pels als "*Heer van Millegem*" vindt men nergens anders terug (de titel, waarmee hij hier aangeduid wordt, is in tegenspraak met wat op pagina 79 gezegd is over de Heren van Ranst en Millegem). Adriaen had klaarblijkelijk zelfs geen mandaat om namens Johan Pels op te treden... hij was enkel "*getuige*". Bovendien ging op dat moment niemand vanuit de Zuidelijke Nederlanden zomaar naar Breda: aan het Twaalfjarig Bestand was een viertal maand voordien een einde gekomen, Breda lag in Staats gebied, de Spaanse troepen - dat was een publiek geheim - bereidden een aanval voor op Bergen op Zoom en - waarom niet? - ook op Breda!

Wat was de reden van Adriaens aanwezigheid?

Was hij daar voor een ontmoeting met Philips Van Steelant, waarbij de transactie met Johan Pels een mooie aanleiding was? Het graafschap Buren was immers rechtstreeks bezit van Prins Maurits van Oranje en Philips Van Steelant - die voor deze akte naar Breda gekomen was en tijdelijk ook in Zevenbergen verbleef (vermoedelijk zelfs bij Johan Pels) - stond op zeer goede voet met de Prins: Van Steelant was als drossaard aangesteld door Maurits, de "*Graaf van Buren*". Was Van Steelant een schakel in het netwerk van Brouwers, nuttig bij een opdracht die in het grootste geheim moest verlopen?

Misschien was er een verband met wat in het volgende hoofdstuk wordt toegelicht...

HOOFDSTUK 7 - MISSIE VOOR DE AARTSHERTOGIN

Op 6 mei 1598 zette Filips II zijn handtekening onder de “*Akte van Afstand*”. Hiermee droeg de Spaanse koning de soevereiniteit over de Nederlanden - als bruidsschat - over aan zijn dochter Isabella en haar toekomstige echtgenoot Albrecht, aartshertog van Oostenrijk en sinds 1596 reeds landvoogd van de Nederlanden. De nieuwe vorsten werden geconfronteerd met een land dat uitgeput was door aanhoudend oorlogsgeweld, bestuurlijke wanorde, ineenstorting van de economie en massale emigratie.

Tijdens de eerste jaren van hun bewind boekten de Spaanse troepen enige militaire successen, zoals de herovering van Oostende (1604) en van meerdere steden in het oosten van de Verenigde Provinciën (1605-1606), maar Prins Maurits sloeg terug. Zowel aan Staatse als aan Spaanse zijde raakte het geld echter op en waren er krachten die naar vrede streefden.

Op 20 maart 1602 hadden de Staten-Generaal de “*Vereenigde Oostindische Compagnie (VOC)*” opgericht, met het oog op scheepvaart en handel in Azië en Oost-Indië. De koopmansgeest van de Nederlanders oefende druk uit om hun land eerder via handel dan via oorlog op de kaart te zetten. De meningen waren verdeeld: de voorstanders van een vredesverdrag, met staatsman Johan van Oldenbarnevelt, haalden het echter langzaam van de tegenstanders, met de opperbevelhebber van de strijdkrachten Maurits, de zoon van Willem van Oranje, die vreesde dat de Spanjaarden tijdens een eventueel bestand hun troepen zouden versterken.

Op 9 november 1607 ging het Spanje van Filips III (weer eens) failliet en kon men daardoor de soldij van de troepen in de Nederlanden niet meer betalen: de oorlogskas was leeg; er was een adempauze nodig om nieuwe belastingen te kunnen heffen en vers goud en zilver uit de Nieuwe Wereld aan te voeren

Albrecht en Isabella werden - mede op advies van hun nauwste raadgevers, waaronder ook legeraanvoerder Spinola - aan Habsburgse zijde de stuwende krachten achter de onderhandelingen om vrede (of minstens wapenstilstand) met de Staatsen te bereiken, aanvankelijk zelfs tegen de zin van de Spaanse koning Filips III in. Aartshertog Albrecht gaf de opdracht aan zijn topdiplomaat, de onovertroffen Jean Richardot, Voorzitter van de Geheime Raad; die ervaren vredesonderhandelaar had reeds eerder zijn sporen verdiend bij de verdragen van Spanje met Frankrijk (1598) en Engeland (1604). De geschiedenis vergeet echter sneller de namen van vredestitelers dan deze van krijgsheren.

Het werden moeizame gesprekken, die vanaf 1606 in een sfeer van groot wederzijds wantrouwen werden gevoerd. In april van 1607 werd een staakt-het-vuren overeengekomen; in de tweede helft van dat jaar kwamen delegaties uit Frankrijk, Engeland, Denemarken en Duitsland zich met de gesprekken inlaten (en hun belangen verdedigen). In februari 1608 gaven Prins Maurits van Oranje en Ambrogio Spinola elkaar te Rijswijk voor het eerst een handdruk. Op 9 april 1609 werd tussen Spanje en Oranje te Antwerpen het Twaalfjarig Bestand afgekondigd. De Verenigde Provinciën werden (tijdelijk!) erkend als soevereine staat, met een grens tussen Noord en Zuid vastgelegd zoals op het kaartje schematisch is aangeduid.

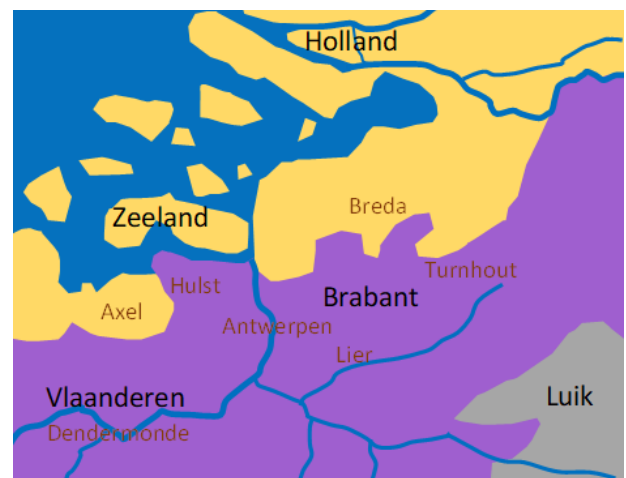

De tijd van vrede bracht onmiddellijk een herstel mee van het normale leven. Plots was weer heel veel mogelijk. Deze periode is voor ons verhaal uiterst belangrijk, omdat ze samenvalt met de meest actieve levensfase van Adriaen Brouwers en Anna Despomereaux, namelijk tussen hun 25 en 40 jaar.

Voor Adriaen was het een periode waarin hij zich kon manifesteren als gedegen rentmeester voor de bisschop van Antwerpen, als betrouwbare schout voor de familie Vander Ryt, als financieel deskundige zowel in private als publieke zaken, als netwerkbouwer zowel in het door de Spanjaarden gedomineerde Antwerpen als in het Staatse Breda. Hem viel een bijzondere opdracht te beurt...

Dat staat te lezen op de zuidmuur van de kerk van Halle, waar het echtpaar Adriaen Brouwers en Anna Despomereaulx begraven werd en hun grote grafsteen zich bevond - en nog steeds bevindt (zie pagina 47).



Er was naast deze monumentale grafsteen nog een gedenksteen in het Latijn, gemaakt in opdracht van hun dochter na de dood van haar vader... op zijn vraag of suggestie, zoals uit het testament blijkt (zie Bijlage 2.6).

Deze steen werd in 1912 eveneens verwerkt in de buitenmuur van de kerk; hij is nu helaas sterk verweerd en zeer moeilijk te lezen.

Aan de hand van een notitie in het "*Manuael*"¹³⁰ van de toenmalige pastoor van Halle Henricus Smets (zoals gezegd genoteerd in 1842, toen deze steen nog binnen in de kerk was opgesteld) en dankzij wat puzzelwerk met fotocamera en vergrootglas kan de digitale (verbeterde) reconstructie hiernaast worden afgebeeld, waarbij de donkere letters heden nog enigszins herkend kunnen worden en deze in lichtere tint enkel nog met de juiste invalshoek van het zonlicht te ontdekken zijn.

Het slot van de boodschap werd reeds toegelicht bij het leven van Anna Maria Brouwers (zie pagina 50).

Het eerste deel luidt:

SISTE PAULUM SPECTATOR
 HIC INFERIUS REQUIESCIT ADRIANUS
 BROUWERTS EQUES AURATUS TOPARCHA
 DE HALLE VOORSCHOTEN ET
 MASSENHOVEN QUI ANNO 1621 EX
 COMMISIONE SUAE CELSITUDINIS
 SE(RENISSI)MAE PRINCIPIS ISABELLAE
 CLARAE EUGENIAE AC CONSILII STATUS
 REGIAE MA(IESTA)TIS TRACTAVIT CUM
 ORDINIBUS PROVINCICIARUM UNITARUM AC
 PRINCIPE MAURITIO CESSATIONEM
 CONFISCATIONUM ATQUE
 ACCOMODATIONEM JURISDICTIONUM
 HINC INDE AB UNA ET ALTERA
 PARTE MAGNO OMNIUM
 SUBDICTORUM PROCIPUE
 ECCLESIASTICORUM COMMODO ALIAQUE
 SECRETA SUAE MA(IESTA)TIS AC REI
 PUB(LICAE) MAXIMA FAVORABILIA

VERWIJL EVEN, TOESCHOUWER.
 HIERONDER RUST ADRIAEN
 BROUWERS, GULDEN RIDDER, HEER
 VAN HALLE, VOORSCHOTEN EN
 MASSENHOVEN, DIE IN HET JAAR 1621 IN
 OPDRACHT VAN HARE HOOGHEID DE
 ZEER SERENE AARTSHERTOGIN ISABELLA
 CLARA EUGENIA EN DE RAAD VAN STATE
 VAN HARE MAJESTEIT ONDERHANDELDE
 MET DE HEREN VAN DE VERENIGDE
 PROVINCIEN EN PRINS MAURITS OVER HET
 BEËINDIGEN VAN DE INBESLAGNAMES EN
 DE AANPASSING VAN DE
 RECHTSGEBIEDEN, BEIDERZIJDEN DOOR DE
 ENE EN DE ANDERE PARTIJ, TOT GROOT
 VOORDEEL VAN ALLE ONDERGESCHIKTEN
 EN VOORNAMELIJK VAN DE KERKEN, EN
 ANDERE GEHEIME ZAKEN, ZEER GUNSTIG
 VOOR HARE MAJESTEIT EN HET
 ALGEMEEN BELANG

Deze verwijzing naar een succesvolle opdracht uit het leven van Adriaen, 43 jaar voor zijn dood, vergt enige toelichting.

In 1621, op 9 april, zou het Twaalfjarig Bestand aflopen. Aartshertog Albrecht, wiens gezondheid te wensen overliet, wou het bestand graag verlengen en startte begin maart 1621 officiële onderhandelingen met de Verenigde Provinciën.

Helaas was zijn topdiplomaat, Jean Richardot, die het bestand had mogelijk gemaakt (zie pagina 83), kort na het bereikte akkoord overleden, in september 1609. Albrecht gaf de opdracht aan Petrus Peckius¹³¹, kanselier van Brabant en Heer van Boechout, Borsbeek en Hove. Deze was een uitzonderlijk verstandig man, die vloeiend Latijn en Grieks sprak en op de hoogte was van alles wat de toenmalige wetenschap aan kennis had verworven.

Peckius was in 1601 door de aartshertogen Albrecht en Isabella bevorderd tot lid van de Hoge Raad van Mechelen en werd herhaaldelijk op buitenlandse missie gestuurd, onder meer bij de Franse koning Hendrik IV, die hem omwille van zijn geleerdheid zeer hoog achtte en hem de bijnaam "*le Sage-Flamand*" had gegeven. En daarvan was Petrus zich zeer goed bewust. Toen Hendrik IV hem op een dag vroeg waarom aartshertog Albrecht juist hém naar de Franse koning had gestuurd, antwoordde Peckius zonder enige bescheidenheid: "*Mijnen Heer send wyse by wyse, sotten by sotten en my by U, o Koninck*"¹³².

Maar die onbescheidenheid - of was het vleierij? - klikte niet bij iedereen... Als onderhandelaar met de Verenigde Provinciën ("*de Staatsen*") stelde Petrus Peckius op zijn zeer eigengereide wijze eenzijdige voorwaarden aan de tegenpartij.

De gesprekken, waarvan Albrecht en Isabella zoveel hadden verwacht, liepen op niets uit.

Op 25 maart 1621 om zeven uur in de morgen vergaderde de Staten-Generaal en formuleerde op de "*propositie*" van Peckius een negatief antwoord, dat hem in de namiddag overhandigd werd. In het "*Register der Resolutien van de Ho(og):Mo(gende): Heren Staten-Generael der Vereenichde Nederlanden*" staat op 8 april 1621 (Witte Donderdag!) te lezen dat zij hun bondgenoten in Engeland, Frankrijk, Duitsland en Zweden een kopie zouden zenden van het voorstel en van hun negatief antwoord; tevens zouden ze om hulp vragen ingeval van oorlog "*dewyle de tresves gaen expireren*" (= nu het Bestand ten einde komt - één dag later, inderdaad).

In Bijlage 4.3 kan men dit, met enige toelichting, in detail nalezen.

Tot overmaat van ramp was de Spaanse koning Filips III overleden op 31 maart 1621 en moest zijn 16-jarige zoon Filips IV hem opvolgen... wat aan de oorlogsgezinde koninklijke raadgever Gaspar de Guzmán y Pimentel (graaf van Olivares) de weg vrijliet om de oorlog te hervatten.

Voor Albrecht - sinds 1613 vaker ziek dan gezond - was dit de genadeslag. In mei 1621 ging hij voor de laatste keer op bedevaart naar Scherpenheuvel, doodziek; hij kon toen al niet meer stappen. In juni kreeg hij nog een laatste voorstel van prins Maurits voor een wapenstilstand, maar mistroostig noteerde Albrecht in de marge "*no ay otro fundamento que solo buenas palabras*" (er is geen andere grondslag dan alleen goede woorden).

Op 13 juli 1621, om kwart na twaalf 's middags, sliep hij in, met Isabella aan zijn zijde¹³³. Hij werd geen 62 jaar oud. Zijn weduwe was in een diepe en langdurige rouw... bijna 9 maanden sloot ze zich binnenshuis op, in nonnenkleren gehuld, "*partim precibus rebusque divinis, partim negotiis publicis (nequid interea detrimenti res publica caperet)... intenta*": deeltijds bezig met gebeden en goddelijke zaken, deeltijds met publieke taken (opdat intussen niets het algemeen belang zou schaden), zoals historicus Aubertus Miraeus (broer van de voormalige bisschop van Antwerpen) over deze periode schreef¹³⁴. Ze wou de uitvaart van haar overleden man laten uitgroeien tot een unieke gebeurtenis, wat enorm veel tijd kostte: de begrafenis in de kathedraal van Sint-Michiël en Sint-Goedele te Brussel geschiedde pas op 7 maart 1622!

Intussen rukten de protestantse legers vanuit het Noorden op en werden de koningsgezinde troepen vanuit Spanje versterkt tot 60.000 man om die opmars tegen te houden.

In deze droeve omstandigheden komt het vreemd voor dat Isabella - zoals de inscriptie luidt - aan de schout van Broechem in 1621 een delicate opdracht zou hebben toevertrouwd en hem een volmacht zou hebben bezorgd. Alhoewel... was het contact met Philips Van Steelant op 19 augustus 1621 in dat kader te situeren? De bronnen geven te weinig aanduiding om hieromtrent iets met zekerheid te zeggen.

Overigens is de kans zeer klein dat Adriaen persoonlijk met Prins Maurits van Oranje onderhandeld heeft, zoals de inscriptie aangeeft. Maurits was immers in die periode volop bezig met de hervatte krijgsbewegingen (zoals de strijd rond Bergen op Zoom) en met nieuwe internationale allianties. Uit nauwkeurige lezing van het testament van Adriaen Brouwers blijkt inderdaad dat Adriaen zelf schreef dat hij met Prins Frederik Hendrik van Oranje heeft onderhandeld en van hem een gouden ketting kreeg (zie Bijlage 2.6).

Wellicht was er in de loop der tijden een mondeling “*familieverhaal*” ontstaan, dat aan de basis lag van de tekst (over Maurits) op deze gedenksteen.

Wat was toch de werkelijkheid?

Er is één bron die daarover enige toelichting geeft. In 1765 publiceerde Luc Jean Joseph Vandervynckt, raadsheer van keizerin Maria-Theresia van Oostenrijk, in haar opdracht een geschiedkundig werk “*Histoire des Troubles des Pays-Bas*”, waarin hij de (godsdienst)oorlogssituatie schetste vanaf de regering van Filips II tot de vrede van Munster in 1648.

Deze auteur sprak vlot Nederlands en Latijn, maar zijn Frans was ronduit slecht; van zijn origineel werk in die taal zijn maar een zestal exemplaren bewaard. Nochtans was zijn historische inbreng belangwekkend. Rond 1820 kwamen diverse uitgevers met een “*ouvrage corrigé et augmenté*”, verbeterd qua stijl en aangevuld met onuitgegeven stukken.

In een uitgave van 1822, verzorgd door advocaat J. Tartre, staat in de nota's van de uitgever (het vierde deel van het boek) een toelichting:

“*Ter ondersteuning van wat Vandervynckt zegt over de onderhandelingen uit die periode, geven we hieronder enkele onuitgegeven stukken weer die ons zijn toevertrouwd door wijlen M. Govarts, rechter te Antwerpen, een afstammeling van Adriaen Brouwers, die belast werd met een speciale missie betreffende bepaalde regelingen met de Staten-Generaal en Prins Maurits van Nassau*”¹³⁵.

(40) PAGE 355. A l'appui de ce que dit Vandervynckt au sujet des négociations qui avaient lieu à cette époque, nous transcrivons ci-après quelques pièces inédites qui nous ont été confiées par feu M. Govarts, juge au tribunal d'Anvers, l'un des descendants d'Adrien Brouwers, chargé d'une mission spéciale relative à certains arrangements avec les états-généraux et le prince Maurice de Nassau. *Édit.*

Deze “*Meester Govarts*” kan Gasparus Franciscus Goyvaerts geweest zijn, van wie Adriaen Brouwers een betovergrootvader was (zie Hoofdstuk 9).

Op basis van deze toegevoegde stukken (die in geen enkele andere uitgave of vertaling zijn overgenomen) zou de opdracht aan Adriaen Brouwers dateren van 15 juni 1622 (in het boek staat 1822, een ongelukkige typfout) - ruim een jaar na het aflopen van het Bestand en na de begrafenis van Albrecht... dit lijkt al iets aannemelijker. De inhoud ervan luidde volgens deze bron:

“*Hare Majesteit machtigt bij deze Adriaen Brouwers, schout van Broechem, om in conformiteit met de besluiten en open brieven aangaande de wederzijdse opheffing van de inbeslagname zich naar de ontvangers van de Prins van Oranje te richten en van hen terug te vorderen wat zij sinds de negende april 1621 zouden geheven en ontvangen hebben van de onderdanen van Hare Majesteit in Brabant en het Gebied van Overmaas, en na onderzoek en inspectie van de registers en kwijtschriften, aan ieder terug te bezorgen wat hem toebehoort.*”¹³⁶

Een duidelijk signaal van Spaanse zijde!

Uit een stuk, dat Tartre (in zijn eigen vertaling van het Nederlands naar het Frans...) opneemt, mag ook de instemming van Prins Maurits blijken:

N^o 2. — (TRADUCTION.)

Comme son altesse l'infante d'Espagne a, par acte patent en date du 6 juin 1622, commis le sieur Adrien Brouwerts, bailli de Bröchem, à l'effet de recevoir ce qui depuis l'expiration de la trêve susdite, pourrait avoir été perçu tant par vous que par les autres receveurs des confiscations, du chefs des dites confiscations, et nous étant conformés à cette résolution, nous avons jugé à propos de vous en informer en vous chargeant et ordonnant de donner pleine et entière suite à notre présente résolution relativement aux restitutions. Plus bas était conforme à l'original et était signé P. Dejonghe secrétaire du dit prince Maurice.

"Aangezien hare hoogheid de infante van Spanje, bij open brief van 6 juni 1622, opdracht gegeven heeft aan de heer Adriaen Brouwerts, schout van Broechem, om in ontvangst te nemen wat sinds de afloop van het vermelde bestand verworven zou zijn door u en door de andere ontvangers van de confiscaties, en aangezien we willen handelen conform deze resolutie, hebben we het gepast geacht u hiervan te informeren en u te belasten en te bevelen geheel en volledig gevolg te geven aan onze huidige resolutie aangaande de teruggaves."

Het stuk was een afschrift van het origineel, door de secretaris van Prins Maurits conform verklaard¹³⁷.

De inhoud hiervan komt integraal overeen met stukken in het Stadsarchief van Breda, waar (in 2 exemplaren) een (niet gedateerde noch "voor conform" ondertekende) kopie bewaard wordt van een brief die Maurits, "Den Prince van Oraison, Grave van Nassauw, Moers, Marquis van Vere, Baron van Breda, Diest...", verstuurde "aen de Ontfanghers van (de) Confiscatien in Brab(and)t ende Quartier van Overmaze"¹³⁸. Het einde van deze kopie verwijst expliciet naar Adriaens opdracht, die (zoals dat nogal eens gebeurde) in de marge werd genoteerd.

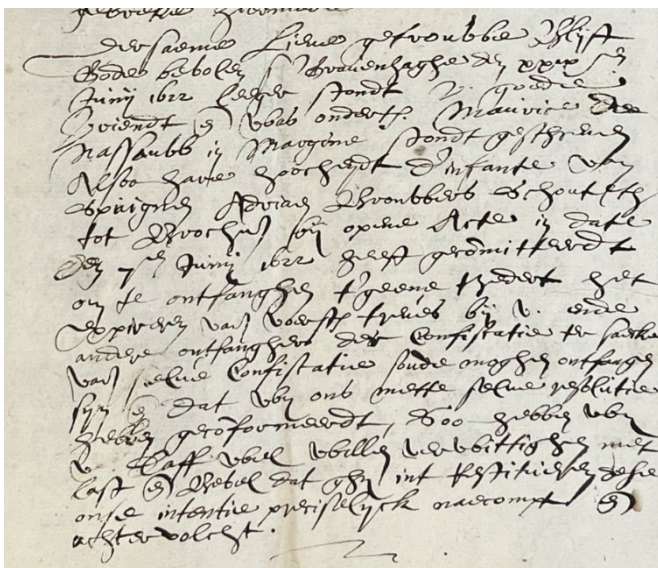

"Eersaeme, Lieve, Getrouwe, blijft Gode bevolen. 's Gravenhaghe, den XXIX^{en} Junij 1622.

Leeger (= lager) stondt: 'U goede Vriendt', ende was onderth(ekent): 'Maurice de Nassauw'.

In margine stondt geschreven: 'Alsoo hare Hoocheyt d'Infante van Spaignen Adriaen Brouwers, Schouteth tot Brochem, bij opene Acte in Date den 7^{en} Junij 1622 heeft gecommittet om te ontfanghen t'geene tzedert het expireren van (de) voor(sijde) treves bij (= door) U ende andere ontfanghers der Confiscatie ter saecke van (de) selve Confiscatie soude moghen ontfangen sijn ende dat wij ons mette selve Resolutie hebben geconformeert, soo hebben wij U (daer)aff wel willen verwittighen met Last ende Bevel dat gij int restituieren dese onze intentie preciselijck nacompt ende achtervolgt (= nakomt en gevolg geeft).'"

Dit deel van de opdracht, die Brouwers kreeg van de aartshertogin, kreeg dus duidelijk een positief antwoord van de tegenpartij. De rol, die aan Adriaen Brouwers daarin werd toebedeeld, lijkt minder deze van onderhandelaar dan wel deze van ontvanger geweest te zijn... een goede keuze van de aartshertogin, want Adriaen was als rentmeester in dat gebied met dit type opdracht zeker vertrouwd.

De "Resolutie", waarvan sprake, is een besluit van de Hoogmogende Heeren Staten-Generaal, dat in de brief wordt toegelicht, in verband met de "surceance" (= het opheffen) - wederzijds - van het in beslag nemen van belastingen op de kerkelijke goederen (de "Confiscatie"). Deze resolutie is echter niet terug te vinden in de publieke verslagen van de Staten-Generaal uit die periode. Een kopie van de missive van de aartshertogin hierover dd. 7 juni 1622 is wel bewaard, eveneens in dubbel exemplaar, in het Stadsarchief van Breda¹³⁹.

Iets moeilijker zijn Adriaens verdere onderhandelingen verlopen.

Volgens de bron, die Tartre na het voorgaande stuk citeerde, zou Adriaen met de Staten van Overijssel op 29 juni 1623 (dus weer een jaar later) een overeenkomst bereikt hebben over wederzijdse teruggave van kerkelijke goederen en afspraken over rechtsmacht.

Deze overeenkomst zou door de aartshertogin op 17 juli zijn goedgekeurd en op basis daarvan zouden analoge afspraken voor de Verenigde Provinciën bekrachtigd zijn door Maurits van Oranje op 3 augustus 1623...

Alles gesteld in de voorwaardelijke wijs, want in de besluiten van de Staten-Generaal van de Verenigde Provinciën treft men in deze periode (opnieuw) geen spoor aan van een overeenkomst zoals hier beschreven.

Raadpleging van deze "*Resolutiën der Staten-Generaal 1576-1630*", digitaal beschikbaar gesteld door het Huygens Instituut, de toonaangevende onderzoeksinstituting op het gebied van geschiedenis en cultuur van Nederland, brengt wel enig licht.

Adriaen Brouwer (in deze publicatie steeds met een "t" !) wordt hierin een paar maal genoemd (zie bijvoorbeeld ook pagina 61).

In verband met de onderhandelingen met "*de vijand*" (dit is, vanuit de Staten-Generaal gezien, uiteraard Spanje) zijn de hierna volgende citaten uit 1624 - dus nog eens een jaar later - relevant¹⁴⁰.

Op 25 juni 1624 werd een brief besproken van Adriaen Brouwers aan de heer Van Randwijck (lid van de Staten-Generaal voor Gelderland, afkomstig uit de regio Nijmegen):

3510. In een brief aan de heer van Randwijck schrijft Brouwer, schout van Bruchem, dat de vijand de dijken in Gelderland wil doorsteken als de slechting van kraagdammen, wegen en huizen in de ondergelopen polders in Vlaanderen voortgaat.
H.H.M. laten Randwijck antwoorden dat de schout zelf naar Den Haag moet komen. Intussen vragen zij de Raad van State advies^a (3255).

De afkorting H.H.M. staat voor "*Hunne (of Haere) HoogMogende*" Heren Staten-Generaal; de "*Raad van Brabant*" waarvan sprake is de Rechtbank in 's-Gravenhage voor (het door de Verenigde Provinciën bezette deel van) Brabant.

Advies werd gevraagd aan de Raad van State, zoals blijkt uit een voetnoot in het geciteerde werk:

3510a Op advies dd. 26 juni van de Raad van State zenden H.H.M. de brief van de schout naar de Staten van Zeeland om na overleg met Haultain nader advies uit te brengen (R 29 juni p.p.; S.G. 5489 II, minuut).

De hier genoemde (Heer van) Haultain was Willem de Soete van Laecke, van 1601 tot 1627 luitenant-admiraal van Zeeland en van 1623 tot 1625 ook commandant van alle Nederlandse zee strijdkrachten.

De Staten van Zeeland hielden de boot af met een wat zwakke argumentatie. Hun antwoord werd besproken in de vergadering van de Staten-Generaal op 7 juli 1624:

77 Gecommitteerde Raden van Zeeland melden dd. 3 juli hun standpunt inzake de kragingen in de doorgestoken polders niet te kunnen herzien omdat de Statenvergadering is uiteengegaan.
De Raad van State dient nader te adviseren (VI nr. 3510; 370).

Op 21 augustus 1624 vond een bespreking plaats, die daarbij aansloot, en waarin men een expliciete verwijzing vindt naar de opdracht zoals Tartre die beschreef:

370^a. De vergadering neemt kennis van een propositie^b van de schout van Broechem. Namens de Raad van State te Brussel wordt daarin verzocht, de gouverneur van Sluis te gelasten de verdrinken polders in hun vroegere staat te herstellen en de bewoners te laten terugkeren. Dan zal retorsie uitblijven.

De heren van Overijssel herinneren eraan dat dezelfde schout het vorige jaar geklaagd heeft over de Raad van Brabant die jurisdictie uitoefende over alle delen van Brabant die met krijgsmacht konden worden bereikt. Toen heeft hij opschorting verkregen, niet alleen in de zaak van Stakenbroeck tegen de prelaat van Postel, maar ook bij algemeen besluit waarmee de toestand van het Bestand werd hersteld. De beloofde wederkerige akte van opschorting is echter nooit overhandigd. Integendeel, zogenaamde raden en officieren van de koning van Spanje spreken recht in Twenthe. Daarbij evoceren zij alle ingezetenen van het land naar Oldenzaal en erkennen de drosten en richters van deze zijde niet. Dit kan niet worden toegestaan, met name niet omdat de Staten-Generaal de hoogheid van de Spaanse koning ten plattelande in zijn eigen gebied niet aantasten. De gedeputeerden van Overijssel verzoeken derhalve, de schout eerst te gelasten een akte van surséance van jurisdictie te overhandigen, met name in zoverre het hun provincie aangaat.

H.H.M. zeggen de schout van Broechem aan dat hij binnen een maand deze akte moet inleveren. Als dit niet gebeurt, wordt de surséance aan deze zijde opgeheven en zullen de zaken voor de Raad van Brabant hun loop hernemen als vóór het Bestand. Zodra de akte wel is overhandigd, zal men zijn nieuwe propositie in behandeling nemen (77, 1163).

Thomas van Stakenbroeck was een Staatse luitenant-generaal van de Cavalerie; "*surséance*" verwijst naar de opschorting van de inmenging in elkaars rechtsgebied; "*evoceren*" is het oproepen van personen om te verschijnen voor de rechtbank, in dit geval te Oldenzaal dat in Spaans gebied lag.

De verwijzingen 3510, 77, 370, 1163 zijn aangebracht door latere onderzoekers; de eerste drie stukken vindt men hierboven, het nummer 1163 gaat over een dreigement van de Spanjaarden dd. 9 december 1624 dat ze de achterstallige belastingen zouden opeisen als de Staatsen hen bleven beletten in Twente recht te spreken.

Er moet dus wel degelijk iets geweest zijn in Overijssel, want de gedeputeerden van die provincie deden hun beklag dat ze nog steeds geen (ondertekende) tekst gekregen hadden van de schout van Broechem. Een vervolg van deze bespreking wordt echter niet gerapporteerd.

Men kan uit bovenstaande tekst ook opmaken dat aan Spaanse zijde niet iedereen handelde in overeenstemming met de missie die de aartshertogin aan Adriaen Brouwers had gegeven, namelijk het wederzijdse respect voor de rechtspleging. Dat maakte zijn taak er niet gemakkelijker op.

Echt succesvol is dit deel van Adriaens opdracht blijkbaar niet geweest.

Na 1624 zijn er geen sporen meer van enige diplomatieke activiteit door Adriaen Brouwers op dit niveau.

De vraag rijst overigens of hij wel een "*officieel*" onderhandelingsmandaat had...

Misschien was zijn werkelijke rol eerder officieus... en bijvoorbeeld best vergelijkbaar met deze van de "*Hollandse Dame (of Joffrouw)*" Bartholda van Swieten¹⁴¹, weduwe van de naar 's Gravenhage uitgeweken Brusselse edelman ridder Florentius (Floris) T'Serclaes.

Zij speelde reeds een rol bij het tot stand komen van het Twaalfjarig Bestand en voerde (ook voor het jaar 1621) namens Maurits van Oranje, met wie zij op goede voet stond, geheime onderhandelingen met de aartshertogen over de verlenging ervan en zelfs over een definitieve vrede.

Nadat de vijandelijkheden in 1621 hervat waren bleef zij heen en weer reizen tussen Brussel en 's Gravenhage: ze bemiddelde onder meer over de uitwisseling van gevangenen. Ze poogde ook tevergeefs Maurits - en na zijn dood ook zijn halfbroer en opvolger Frederik Hendrik - te laten inzien dat de bevolking naar vrede snakte.

Zij had midden 1625 ook diplomatiek contact met Peter Paul Rubens...

Rubens als diplomaat

Naast - of juist dankzij - zijn reputatie als schilder, heeft Rubens heel wat diplomatiek werk verricht. Na de dood van Maurits van Oranje op 23 april 1625 en de inname van Breda door de Spanjaarden op 2 juni daarop (zie pagina 12), voelde aartshertogin Isabella aan dat de situatie in haar voordeel gekeerd was; ze wilde opnieuw onderhandelen en belastte haar vertrouweling Rubens met een (geheime) missie om te proberen tot een nieuw bestand te komen. Rubens' contact met de Staatse zijde verliep via Jan Brant, de neef van zijn echtgenote, die "de Katholiek" genoemd werd. Op 20 juli 1625 schreef Rubens een brief aan Brant, in het Italiaans (de taal waarin hij meestal schreef). Hij vermeldde in zijn confidentiële brieven bijna geen eigenamen, enkel codenummers; er staat te lezen¹⁴²:

et che il 14 non haueua ordine alcuno di trattar di questo negocio. Il che hauendo io inteso del 26 proprio mi curar poco di comunicar col. 14. Il quale poro conuitai a casa mia insieme col. 12. Et trouando che non era informato di cosa alcuna particolare

Historici hebben detectivewerk geleverd om dit te begrijpen. Rubens vertelde aan Brant dat Balthasar Gerbier (nummer 14, de geheime agent van de hertog van Buckingham) geen onderhandelingsmandaat had gekregen: dat heeft Ambrogio Spinola (nummer 26, de Spaanse opperbevelhebber die in de maand ervoor Breda heroverde) zelf aan Rubens gezegd. Alhoewel Rubens niet veel zin had om met Gerbier te spreken (nummer 14), heeft hij hem toch uitgenodigd bij hem thuis, samen met Bertholda van Swieten (nummer 12)¹⁴³. En hij is toen tot de bevinding gekomen dat Gerbier inderdaad niet geïnformeerd was over "enige particuliere zaak".

Men formuleert dit alles "met grote waarschijnlijkheid"...

Mogelijk hebben Adriaen Brouwers en Mevrouw T'Serclaes tussen 1621 en 1624 wel (ook in het geheim!) samengewerkt... Haar overleden echtgenoot Floris T'Serclaes en Alexander Oudaert, de oom van Adriaens' opdrachtgever in Broechem (in die periode Andreas Vander Ryt), waren in 1585 samen schepenen geweest in de stad Brussel. De families T'Serclaes en Vander Ryt kenden elkaar... Ook via de familie van Pieter Jansse Beyerlinck, de secretaris van Hoeven die Adriaen opleidde (zie pagina 51), kan er een band geweest zijn: de schoonmoeder van Gertrudis van Swieten, Betholda's zuster, heette Ruth Beyerlinck... (zie Bijlage 5.1).

In hoofdstuk 9 zal de naam van Bertholda van Swieten, heel verrassend, nog even verschijnen.

HOOFDSTUK 8 - HALLE, MASSENHOVEN EN VOORSCHOTEN

Adriaen Brouwers en Anna Despomereaulx waren Heer en Dame van Halle, Massenhoven en Voorschoten. Zoals bijna alle dorpen waren dit “*heerlijkheden*”, waarvan de rechten bij de hertog berustten. In de zeventiende eeuw waren het de Spaanse koningen, die de rechtmatige opvolgers van deze hertogen waren en hun rechten uitoefenden of - meestal uit geldnood - verkochten. De drie genoemde dorpen waren eerder klein van bevolking en genereerden elk op zich geen groot inkomen. In het “*Regelement ende Ordonnantie van syne Majesteit op het voorsitten ende spreken inde vergaderinghen van het Quartier van Santhoven*”¹⁴⁴ werd de rangorde bepaald “*gelijck sij inde selve beden (= speciale belastingen) betalen*”: Halle stond op nummer 16, Voorschoten op 19 en Massenhoven sloot de rij op nummer 20. Geen wonder dat Adriaen voor de drie samen één schepenbank wou oprichten.

De combinatie van Halle met Massenhoven en Voorschoten (Viersel) kan vandaag eigenaardig lijken, omdat ons geografisch beeld enigszins beïnvloed is door de huidige wegen- en kanaalinfrastructuur; in de zeventiende eeuw was dit het heidelandschap te westen van Zandhoven, met drie kernen die via de heide met elkaar verbonden waren (met grote waarschijnlijkheid zelfs langs het tracé van de oude Romeinse weg van Lier naar Hoogstraten).

De heerlijkheid Massenhoven werd voor het eerst vermeld in 1144 en bleef tot deze eerste belening en verkoop steeds in handen van de hertogen van Brabant.

Voorschoten was de oorspronkelijke woonkern van Viersel, enigszins ten westen van de huidige dorpskern gelegen; deze woonkern werd op het einde van de zestiende eeuw grotendeels verwoest en slechts gedeeltelijk weer opgebouwd. De naam “*Voorscho(o)ten*” vinden we - al dan niet samen met de naam “*Viersele*” - echter nog lang nadien in allerlei documenten terug. Ook Voorschoten was voor de zeventiende eeuw nooit beleend geworden. Op het grondgebied van de gemeente Viersel, aan Vierseldijck, bevond zich ook de vrij belangrijke heerlijkheid van Hovorst, sedert 1414 beleend aan de familie van de Werve.

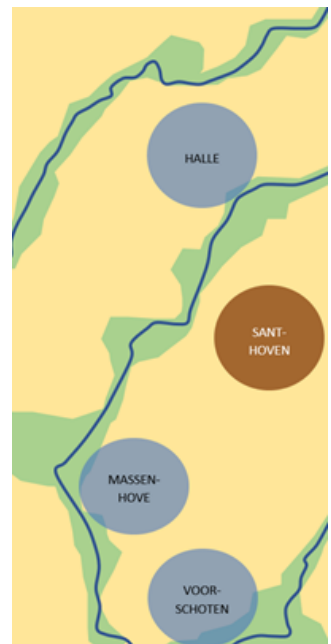

De heerlijkheid Halle werd in 1407 voor het eerst als zodanig vermeld. Ook Halle was toen niet beleend. In een schepenakte uit 1374 leest men een verwijzing, die niet mis te verstaan is: “... huys ende land aen het middelaer, genaemt Eerdbrugge, hetwelk van niemand dan van den hertog releveerde(= *afhing*) ...”¹⁴⁵. Of er belening was in de vijftiende eeuw is onzeker, vanaf de zestiende eeuw vindt men in de Brabantse Leenboeken een concrete verwijzing naar een Heer, die door de hertog met de “*heerlijke rechten*” was bekleed.

Wegens geldgebrek verpandden de vorsten namelijk vele heerlijkheden: de geldschieter mocht dan de heerlijke rechten uitoefenen zolang de vorst de pandsom niet terugbetaalde. Soms ging de vorst nog verder, en verkocht hij bepaalde heerlijkheden. Voor het Brabantse zijn dergelijke initiatieven gerapporteerd in 1505, rond 1560 en 1585, in 1626, en in de periode 1644-1649.

In die context werd de heerlijkheid Halle voor de eerste maal vervreemd op 1 juni 1505: toen verkocht de hertog van Brabant (op dat moment was dat Filips de Schone, de vader van keizer Karel V) de heerlijkheden Pulle, Pulderbos en Halle aan Petrus (Pieter) Vander Moelen. Deze rijke burger (tevens opperkerkmeester van de Antwerpse kathedraal) had samen met zijn broers een zakenkantoor in Antwerpen, dat vooral in de specerijenhandel actief was als agent voor Italiaanse bankiers... een winstgevende zaak.

Voor de hertog gebeurde het verkopen van de heerlijke rechten uit noodzaak om de nodige gelden te verzamelen (voor het bekostigen van zijn weelderige levensstijl én voor zijn oorlogen), voor Pieter was het een kans om als welvarend handelaar zijn sociale status te vergroten als “*Heer*” van een heerlijkheid.

Pieter was in 1500 vader geworden van zijn enig kind, Anna Vander Moelen, die ervrouwe werd van Westmalle, Zoersel, Pulderbos, Halle en Pulle.



In 1523 huwde ze met Filips de Cotereau, ondermeer Heer van Wanzele, Hansbeke en Schellebelle. Zo gingen de heerlijke rechten toen over naar de familie de Cotereau na de dood van Pieter in 1530.

Erard, zoon en opvolger van Filips de Cotereau, betaalde na de dood van zijn vader het "*leenverhef*" voor Halle op 3 oktober 1560.

In de daaropvolgende jaren keerden de heerlijke rechten over Halle evenwel terug naar de hertog. De omstandigheden zijn niet erg duidelijk. Wellicht gebeurde dit reeds voor 1575: in dat jaar overleed Erard. Op het (helaas verdwenen) prachtige grafmonument van Erard de Cotereau en Maria de Renesse in de kerk van Westmalle stond de heerlijkheid Halle in elk geval niet meer vermeld in de lange opsomming van dorpen en gehuchten waarvan zij heerlijke rechten bezaten (of zat Halle vervat in de "*ETC...*", linksonder?).

Waarschijnlijk was dit een gevolg van de godsdienst-troevelen, toen Halle eerder beperkt bewoond was en de opbrengsten voor de Heer zeker niet groot zullen geweest zijn. De heerlijke rechten kwamen immers automatisch terug bij de hertog als de erfgenamen het "*leenverhef*" niet konden of wilden betalen.

In het midden van de twintiger jaren van de zeventiende eeuw heeft aartshertogin Isabella een groot aantal heerlijkheden, die op dat moment niet (meer) beleend waren, (opnieuw) ter belening vrijgegeven.

De omstandigheden zijn wat duister en op vele plaatsen stellen geschiedschrijvers vast dat de verschuldigde betalingen jaren achterbleven. Deze betaling was niet echt een "*koopsom*", maar de etiquette vereiste dat wie een heerlijkheid kreeg "*uit dankbaarheid*" een (vastgestelde!) som overmaakte aan de schenker.

Eén van de gunstelingen van aartshertogin Isabella was Adriaen Brouwers, die in haar opdracht onderhandeld had met de Staten-Generaal (zie vorig hoofdstuk). Hij verkreeg - conform de instructies van de aartshertogin van 22 oktober 1626, zoals uit de latere akte van de definitieve aankoop blijkt - de heerlijke rechten over Halle, Massenhoven en Voorschoten, tegen een betaling van 5.000 gulden, die hij pas later effectief overmaakte.

Adriaen betaalde de eerste 2.000 gulden op 16 augustus 1630. Bij die betaling wordt in de Leenboeken van Brabant (register 114: "*Liste der beleende heerelyckheden*"¹⁴⁶) genoteerd dat "*Voorschooten et Massenhoven furent engagés... Halle le mesme jour*": vanaf die datum is de belening dus een feit, maar de eigenlijke akte van belening kan van eerdere datum geweest zijn (ze is echter niet terug te vinden).

Ergens tussen 1626 en 1630 zijn Adriaen en Anna dus Heer en Dame van de 3 heerlijkheden geworden.

De volgende betalingen gebeurden jaren later: 600 gulden op 8 juni 1638 (betaald door een zekere Johannes Christiani, in opdracht van Adriaen) en 2.400 gulden op 12 mei 1643 door Adriaen Brouwers zelf. Opmerkelijk is dat dit gebeurde nadat de procedure voor de "*absolute verkoop*" van 1644 reeds was opgestart (zie chronologie in Bijlage 2.4)!

Deze drie dorpen waren op dat moment rechtsreeks onderworpen aan de "Hooftbanc van Santhoven", waarbij ook inwoners van deze dorpen zetelden in de schepbank aldaar; ter plekke was er enkel een vorster, die eventuele boosdoeners moest vatten.

Eén van de eerste initiatieven van Adriaen Brouwers, als kersverse Heer van Halle, Massenhoven en Voorschoten¹⁴⁷, was de oprichting van een aparte (gezamenlijke) schepbank voor deze drie dorpen. Deze nieuwe schepbank gebruikte om de documenten te bezegelen een "gemeyne seghel", waarin men de toren uit het wapenschild van Adriaen Brouwers enigszins kan herkennen¹⁴⁸.



Voor het uitbouwen van zijn heerlijkheid en het organiseren van de schepbank kon hij rekenen op de onvoorwaardelijke steun en enorme werkkraft van Joannes (Jan) Braeckmans Sr, zoon van Andreas Braeckmans. Ook diens kleinzoon en achterkleinzoon zouden opeenvolgend secretaris worden.

Een erfelijk beroep? Tijd om even kennis te maken!

Jacobus Dielkens was te Broechem "meyer" van de abdij van Tongerlo (zie pagina 68). Hij had onder meer een dochter Maria, die op 27 oktober 1602 trouwde met Andreas Braeckmans. Dit echtpaar kreeg op 6 juni 1606 een zoon, Joannes (Jan).

Jan Braeckmans Sr was een intelligente knaap, die rechten mocht studeren. Als (pas) gepromoveerde jurist werd hij gecontacteerd door Adriaen Brouwers, die de ambitie had om een afzonderlijke schepbank in te richten voor de heerlijkheden Halle, Massenhoven en Voorschoten, die hij pas te leen had gekregen.

Adriaen stelde er Jan Braeckmans Sr aan als secretaris en was zelf de meest geschikte persoon om zijn vertrouwen alle geheimen en knepen van het vak bij te brengen.

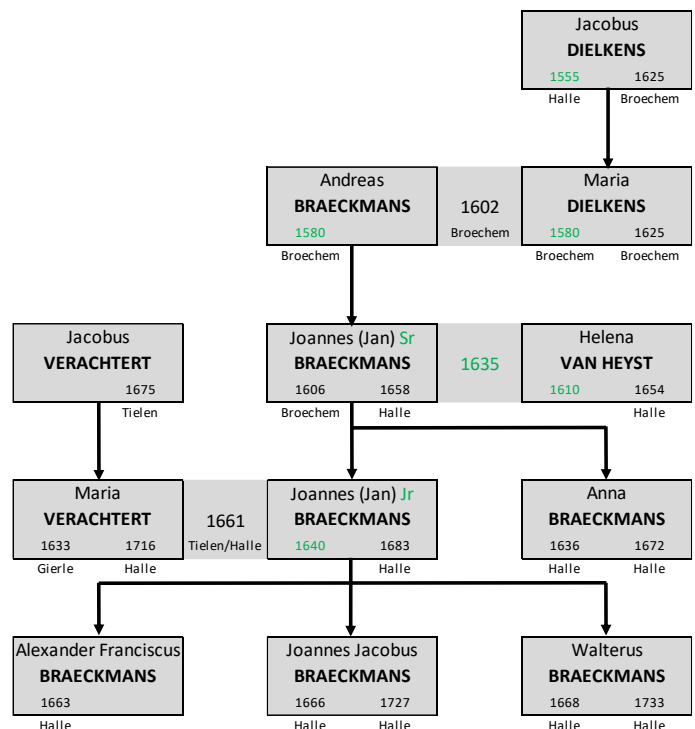

Als afstammeling van de familie Dielkens vestigde Jan Braeckmans Sr zich in Halle na zijn huwelijk met Helena van Heyst. Zij hadden twee kinderen: een dochter Anna en een zoon Joannes (Jan) Braeckmans Jr, die in de voetsporen van zijn vader zou treden. De geboortedatum van zoon Jan is niet terug te vinden in de registers van Halle... dat kan te maken hebben met de troebele "Retorsietijd" (zie pagina 11); deze geboortedatum is met grote waarschijnlijkheid iets voor 1640 te situeren.

Op 18 november 1654 overleed Helena Van Heyst en op 15 oktober 1658 meester Jan Braeckmans Sr. Zoon Jan volgde zijn vader op, ondanks zijn jeugdige leeftijd, nog geen 20. Hij zou als secretaris van de schepbank van de drie dorpen de vertrouwenspersoon van Adriaen Brouwers blijven tot aan diens dood in 1664. Nadien zou hij Adriaens schoonzoon in die functie bijstaan.

Jan Braeckmans Jr huwde op 21 augustus 1661 met Maria Verachttert, die geboren was in Gierle. De ondertrouw vond plaats in Tielen, waar de toekomstige echtgenote toen woonde, maar het huwelijk werd - zeer ongebruikelijk - in Halle ingezegend, met de pastoor van Tielen als getuige! Er werden in de doopregisters drie kinderen van Jan en Maria Braeckmans-Verachttert genoteerd: in 1663 Alexander Franciscus (waarvan Adriaens schoonzoon Van Zinnicq, met dezelfde voornaam, peter was), in 1666 Joannes Jacobus en op 5 augustus 1668 Walterus. Ook hier weer zou de oudste zoon, Alexander Franciscus, zijn vader opvolgen als secretaris van Halle.

Adriaen Brouwers bleef als Heer van Halle, Massenhoven en Voorschoten zijn jobs behouden in Broechem-Oelegem, in Ranst-Millegem én in Hoeven, zoals in vorige hoofdstukken werd toegelicht.

Wellicht nam hij in Halle, Massenhoven en Voorschoten als Heer persoonlijk de taak van schout waar (hij was de job immers gewoon...): men vindt geen vermelding van een schout in die periode. Pas op het einde van Adriaens leven, en nadien onder zijn schoonzoon Alexander Franciscus Van Zinnicq, wordt er over een schout gesproken: eerst Petrus Mast en later Carolus Antonius Sas.

Als Heer en Vrouwe van de drie dorpen waren Adriaen Brouwers en Anna Despomereaulx uiteraard aanwezig bij momenten van lief en leed van hun gemeenschappen. Zo noteerde Jacob Janssen, "Cuester tot Viersel ende Massenhoven", in zijn "Memorieboeck van de Kercke van Viersel alias Voirschooten", na een dramatische gebeurtenis¹⁴⁹:



" Ende soo de voorschreven kercke van Viersel is afgebrant geweest in den jaere duÿsent ses hondert ende achtentwintich op den (twaalfde - dit getal was niet ingevuld, maar kan afgeleid worden uit de volgende zin: de vasten begon dat jaar op woensdag 8 maart) dach van meert, alwaer Godt de voorschreven kercke wederom voor wilt behoeden. Ende het was op den iersten sondach in den Vasten dat dit ongeluck tot Viersel gebeurde, ontrent den tien ueren 's morgens, ende de misse die viel dien sondach tot Viersel ende den pastoor en cost dien dach geen misse gedaan. Ende men heeft daer weder aen beginnen te bouwen inden jaere duÿsent ses hondert ende eenendertich opden dryentwintichsten meÿ ende de mueren hoger beginnen te metsen, ende met Godts hulpe volmaeckt. Ende in den jaere duÿsent ses hondert ende tweendertich op den achtsten dach van septembri soo heeft men de voorschreven kercke wederom bestelt op te timmeren aen Dierick den timmerman, woonende tot Santhonies (= Sint-Antonius) ende heeft die beloofd op te timmeren in dach-ueren, in presentie van de heel S(in)te Sebastiaens Gulde ende van mÿn heer Brouwers, Heere alhier, ende soo is (aen) den voorschreven Dierick beloofd alle dagen vierentwintich stuÿvers ende zÿn twee knechts elck alle dagen achtien stuÿvers, ende is daertoe noch beloofd alle dagen drincken bier."

De koster registreerde minutieus de werkdagen. Na het herstel van de ruwbouw werd ook de binnenafwerking aangepakt, en in 1634 - zes jaar na de ramp - was de kerk weer in schitterende conditie.

Hoeveel Brouwers aan het herstel van de kerk heeft bijgedragen, blijft onder de sluier van de geschiedenis verborgen.

Soms verleenden Adriaen en Anna aan iemand - zoals hun naaste medewerker secretaris Jan Braeckmans Sr - een uitzonderlijke gunst. Zo leest men in het geboorteregister te Halle:

"1636 - 25 octobris - baptisata est Anna filia Joannis Braecmans et Helenae van Heyst; susceptores R(everendus) D(ominus) Egidius de Drosselaer pastor in Santhoven et Generosa Domina Anna Despomereaux Domina in Halle et(cetera)" (Op 25 oktober 1636 is gedoopt Anna, dochter van Joannes Braeckmans en Helena van Heyst; doopgetuigen zijn Eerwaarde Heer Egidius De Drosselaer, pastoor in Zandhoven, en de Milddadige Dame Anna Despomereaulx, Dame in Halle enz...)¹⁵⁰.

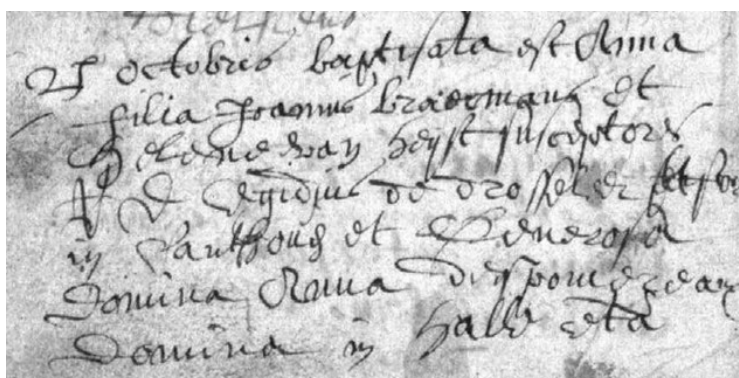

Het illustreert de sterke band tussen Joannes Braeckmans en het echtpaar Brouwers-Despomereaulx: het pasgeboren meisje werd genoemd naar Anna, de echtgenote van Heer Brouwers, die persoonlijk optrad als meter (dit was eerder uitzonderlijk: vaak lieten vooraanstaanden zich vervangen door iemand die in hun plaats doopheffer was). Ook de aanwezigheid van Egidius (De) Drosselaer, pastoor van Zandhoven van 1613 tot 1654, mag gerust als een klein staaltje van het strategisch spel om invloed worden gezien.

Uit beide voorbeelden kan men besluiten dat Adriaen en Anna hun rol als bestuurders in de heerlijkheden van Halle, Massenhoven en Voorschoten nauw ter harte namen.

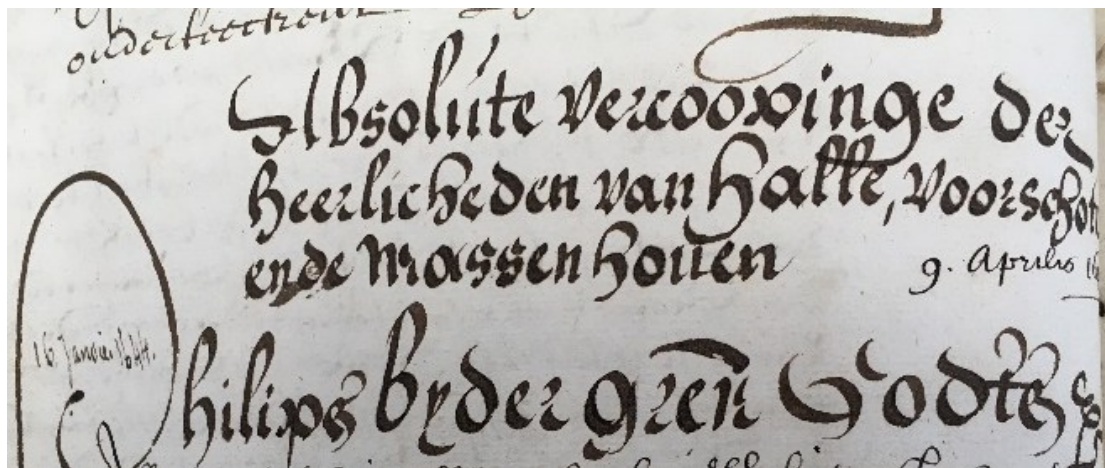

Die betrokkenheid zou alleen nog maar toenemen. Op 18 januari 1644 heeft de hertog van Brabant (toen Filips IV, koning van Spanje) de drie heerlijkheden Halle, Voorschoten en Massenhoven "in volle eigendom" verkocht (bij opbod!) aan Adriaen Brouwers voor de som van 11.100 gulden, waarbij Adriaen de reeds eerder betaalde 5.000 gulden bij de afrekening in mindering mocht brengen.

Deze transactie werd in "sýne Ma(jesteý)ts Caemere van Rekeninghe in Brabant ... geregistreert int register van de vercoopinghe ende beleeninghe". De verkoopdatum staat (met 2 dagen verschil) genoteerd in de krul van de "P" van "Philips"; op 9 april 1649 (de twee laatste cijfers zitten in de plooi van het blad) was alles afgerond.

De aanleiding tot de verkoop was - weer eens - de enorme geldnood van de Spaanse vorst. Hij had daarom zijn landvoogd, Francisco de Mello, markgraaf van Tor de Laguna en graaf van Assumar, de ruimst mogelijke volmacht gegeven om tot de verkoop van diverse heerlijke rechten over te gaan en zo een bedrag van 300.000 gulden voor de staatskas bijeen te brengen.

In Bijlage 2.4 wordt een integrale becommentarieerde transcriptie van deze akte van verkoop weergegeven¹⁵¹. Het is een standaardtekst, die (met de nodige aanpassingen) in de besproken periode bijna voor alle verkopen van heerlijkheden werd gebruikt. Na de uiteenzetting van de redenen voor de verkoop, vermeldde de akte nauwkeurig dat de plaatselijke rechtsregels werden gevolgd, met respect voor de prerogatieven van de diverse Raden. De akte omvatte een zorgvuldige omschrijving van de rechten die verkocht werden (en deze die bij de koning bleven), aan wie de rechten toekwamen en welke waarborgen ter uitvoering van de verkoop gegeven werden.

Adriaen zelf zag deze aankoop wellicht als een belangrijke stap om deze heerlijkheden ooit verder uit te bouwen tot een baronie, doch die ambitie was blijkbaar te hoog gegrepen.

Drie jaar later, bij gelegenheid van het huwelijk van zijn dochter Anna Maria, heeft Adriaen reeds een eerste van de drie heerlijkheden als huwelijksgift aan zijn schoonzoon en dochter geschonken: vanaf 1647 ging Voorschoten naar Alexander Franciscus Van Zinnicq (al werd Adriaen daarna soms nog Heer van de drie dorpen genoemd).



“Heer van Halle, Massenhoven (en Voorschoten)” zijn was voor Adriaen (naast het financiële profijt) vooral een manier om zijn sociale status te manifesteren.

Hij deed er immers alles aan om zijn aanzien en ook zijn naambekendheid te verzekeren.

Zo schonk hij een schilderij aan de kerk van Halle, voor het hoofdaltaar. Het doek stelt Christus voor, die sterft op het kruis, in een typische opstelling uit de contrareformatie, inclusief de engeltjes eromheen.

Dit werk werd in de eeuwen erna herhaaldelijk gerestaureerd, soms door een schilder “welken zonder kennis de zelve heeft bygeschildert op zommige plaetsen”, zoals pastoor Smets schreef in zijn “Manuael”¹⁵².

Gelukkig werden al deze sporen van het verleden weggenomen bij een grondige restauratie in 1988, zodat het werk momenteel in zijn oorspronkelijke glorie kan worden bewonderd.

Het doek is van de hand van Cornelius Polemborg. Zijn naam werd op tientallen manieren geschreven, wellicht is Cornelius (van) Poelenburch exacter.

Hij was een zeventiende-eeuwse Nederlandse schilder (1594-1667), zeer gewaardeerd bij zijn tijdgenoten en met een internationale uitstraling.

Van Dijck portretteerde hem (beeld hiernaast)!

Polemborg werkte voor de Nederlandse stadhouder Frederik Hendrik, voor de Engelse koning Karel I en voor Cosimo de Medici. Ook Rubens achtte hem zeer hoog.

Zijn roem taande wat na 1850, maar in 1984 werd hij herontdekt dank zij een doctoraatsproefschrift aan de Rijksuniversiteit te Leiden, waarin niet minder dan 290 werken van Polemborg uit diverse musea werden geïnventariseerd¹⁵³.



Merkwaardig is de opdracht, die vermeld is onderaan het schilderij:



In grote drukletters verschijnt, voluit geschreven, de naam en maatschappelijke positie van de schenker; de aanduiding “PO” (eerste letters van Polemborg) verwijst naar de schilder.

Het jaartal is 1651. Toen was Adriaen inderdaad Heer (Toparcha) van Halle en Massenhoven (het streepje boven de N van “MASSEN” duidt - naar de gewoonte van die tijd - op het feit dat de schrijver/schilder een woord afgekort heeft).

Actief in gronden en huizen

Reeds eerder werd gezegd dat Adriaen in de aanvangsjaren van de zeventiende eeuw, als schout van Broechem-Oelegem en Ranst-Millegem, aldaar landbouwgronden, bossen en huizen (zoals het huis “Vellaer”) had verworven (zie hoofdstuk 6).

Een interessant voorbeeld, dat tevens zijn complex netwerk illustreert, was de overdracht van een hoeve, ter plekke genaamd “Waerselaer” op de heide “Den Moor” te Ranst: hij verkreeg deze van de Noord-Brabander Cornelis Swanen, die enige jaren secretaris was te Ranst (waarschijnlijk op initiatief van schout Brouwers!) en nadien notaris werd te Hoeven (zie pagina 53).

Cornelis Swanen zelf had deze hoeve gekocht op een openbare verkoping, gehouden door Joris Maesmans, de secretaris te Broechem (!). De verkopers waren toen de erfgenamen van de overleden zijdehandelaar Jaspar Losschaert, vader van notaris Jaspar Losschaert, die ten tijde van de Retorsie ontvoerd werd (zie pagina 81).

Na de “chierdag” (= koopdag) schoof Cornelis Swanen een deel van zijn aankoop door naar Adriaen Brouwers - fungeerde Cornelis als “stroman” voor Adriaen? - en “vermangelden” (= ruilden) Adriaen en Cornelis een perceel uit die aankoop in Ranst tegen een stuk land in Sint-Martenspolder (verkoop geregistreerd bij schepenaakte op perkament van 26 april 1622, ondertekend door twee schepenen van Ranst; overdracht en ruil genoteerd door Cornelis Swanen op de rugzijde op 13 januari 1623¹⁵⁴).

Ook als Heer en Dame van Halle, Massenhoven en Voorschoten waren Adriaen en zijn echtgenote heel sterk aanwezig op de vastgoedmarkt... zeker na de definitieve aankoop van de heerlijke rechten in 1644.

Zo kocht Adriaen, op een openbare verkoping “mette brandende keersse” (bij die methode van bieden werd een kaarsje aangestoken en mocht men bieden zolang dit brandde... wie het laatste hoger bod uitsprak voor de kaars uitging verwierf de koop) een stuk land met gronden en toebehoren, groot 6 vierendeelen (een vierendeel was een kwart bunder) en 20 roeden, namelijk de helft van een perceel genaamd “De Flerick” onder Voorschoten, voordien eigendom van de erfgenamen van smid Jan Maes (schepenaakte van 16 mei 1647¹⁵⁵).

Een half jaar later verkochten de erfgenamen van Henrick Bosschaerts en Appollonia Maristis aan Adriaen Brouwers “eene stede met schuere, huysingen, hove, boomgaerde, huysbloke, gronde ende toebehoorten, gelegen binnen Voorschote aan de Vierseldijck, ongeveer negen vierendeelen groot” (schepenaakte van 6 november 1647¹⁵⁶). Het is deze hoeve die in het testament van Adriaen en Anna vermeld zou worden als opbrengstgoed, waarvan de zielemissen voor hen beiden moesten betaald worden.

Soms trad Adriaen op voor anderen.

Een echtpaar had een stuk grond in bezit, groot omtrent één bunder, gelegen onder “Voorschote alias Vyersel”, dat ze zelf gekocht hadden van de familie Vander Ryt. Na hun overlijden deden de erfgenamen een beroep op Adriaen Brouwers om dit erfdeel te verkopen.

Adriaen verkocht het voor de som van 625 gulden aan Arnoult Voochts, Heer van Voormeseel (een heerlijkheid gelegen bij Ieper), schepen van Antwerpen... waarbij bedongen werd dat “de 85 jonge eiken boomkens, die voor dat land geplant zijn” gereserveerd werden voor de Heer van Voorschoten (dus Adriaen Brouwers zelf!), zoals te lezen staat in een schepenaakte van 28 januari 1654¹⁵⁷.

Ook in Halle was hij actief bezig, zowel in het verwerven van eigendommen als van zakelijke rechten erop.

Uit zijn testament blijkt dat hij, reeds voor hij er de heerlijke rechten bekwam, in het bezit was van een “leen-ende chynsboeck” in Halle, zonder nader detail (zie pagina 159).

Het “Manuael” van pastoor Smets helpt ons om dit te situeren: daarin wordt geschreven dat Adriaen Brouwers in 1616 het “Leenboek van het hof ter Dilft” had gekocht van Willem de Hertoghe (wellicht is dit Willem, Heer van Orsmael, die schepen en herhaaldelijk burgemeester van Breda was).

Pastoor Smets citeerde - vermoedelijk - uit de aankondiging van de verkoop (in 1719) van de heerlijkheid Halle¹⁵⁸ (zie pagina 108):

“... daer toe noch eenen chijns- en leenboeck genaemt 't Hof van Dielft, ressorteerende onder de voorschreven Heerlijkheit van Halle ende Santhoven voorschreven, daerin den voorschreven wijlen Heer Adriaen Brouwerts bij transport van Joncheer Willem de Hertoghe op den 16 april 1616 voor Schepenen deser Stadt (= Antwerpen) gegoeyt ende geerft is geweest...”

Dit “Hof ter Dilft” was een hoeve met een gracht eromheen, gesitueerd in het huidige gemeentepark van Halle, (verre) basis van het thans nog bestaande neogotische “Hallehof”¹⁵⁹.

Een paar voorbeelden van transacties inzake gronden te Halle geven ook hier een beeld van zijn activiteiten.

Adriaen Brouwers en Jan Wyns, zoon van Gommarus, ruilden een stuk bos tegen een perceel landbouwland, zodat het bedrijfsareaal van Jan Wyns uitgebreid werd (schepenakte van 8 oktober 1647¹⁶⁰).

Van de families Martens en Bervoets kocht hij een bosje van 220 roeden en een stuk land van een half bunder, gelegen aan “Halle Veldt”, eveneens “metten uytgange van brander keersse” (schepenakte van 13 maart 1648¹⁶¹).

Tenslotte trekt een bijzondere akte de aandacht.

Eén van de belangrijke heerlijke rechten was het alleenrecht van de Heer om aanplantingen te verrichten op de gemeenschappelijke gronden (in Adriaens tijd waren dit hoofdzakelijk heidegronden) en langs de openbare wegen, “(de)s Heeren wegghen” genaamd. Rond 1650 durfden de schepenen van Halle het aan een verzoek tot hun Heer te richten, om - althans voor het gedeelte dat aan hun erf paalde - zelf te mogen overgaan tot dergelijke aanplantingen. Dit was een economisch zeer belangrijk voordeel: hout was essentieel als brandstof en als timmermateriaal, voornamelijk voor huizen (die, door weer en wind aangetast, regelmatig hersteld moesten worden).

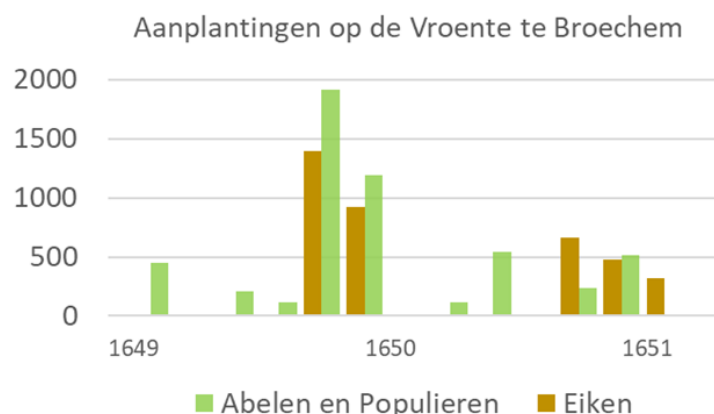

Om een beeld te geven: er bestaat een verslag over de aanplantingen in het naburige Broechem, waar Adriaen nog steeds schout was. Zijn toenmalige Heer, Philippus Leroy, liet er rond 1650 in 2 jaar tijd 9.062 “opgaande jonge bomen en heesters” aanplanten op de heide en langs de wegen (58% abeel/populier en 42 % eik)¹⁶².

Een belangrijke opbrengst voor de Heer, die door deze aanplantingen zijn toekomstige inkomensstromen veilig stelde.

Het was dan ook een uiterste vorm van welwillendheid vanwege Adriaen om op dit verzoek in te gaan: hij noemde het zelf een eenzijdige “Acte van willecordt ende consent voor mijn gemeynte van Halle”, uiteraard “op conditien” en te allen tijde herroepbaar! In Bijlage 2.5 wordt een becommentarieerde transcriptie afgedrukt¹⁶³.

Heel bijzonder is dat deze akte (voor zover bekend) één van de weinige is waarin Anna Despomereaulx expliciet als “Vrouwe van Halle” in de aanhef als (mede-)gunstverlener genoemd wordt.

Was het haar initiatief om hiertoe over te gaan... in het “Gulden Jaer 1650”, het door paus Innocentius X uitgeroepen Heilig Jaer, waarin - naar de Joods-Christelijke traditie van het Jubeljaar - een (symbolische) herverdeling van de gronden aan de orde was?

HOOFDSTUK 9 - NAKOMELINGEN EN OPVOLGERS

Adriaen Brouwers en Anna Despomereaulx hadden één dochter, die in 1647 in het huwelijk trad met Jonker Alexander Franciscus Van Zinnicq (zie pagina 45).

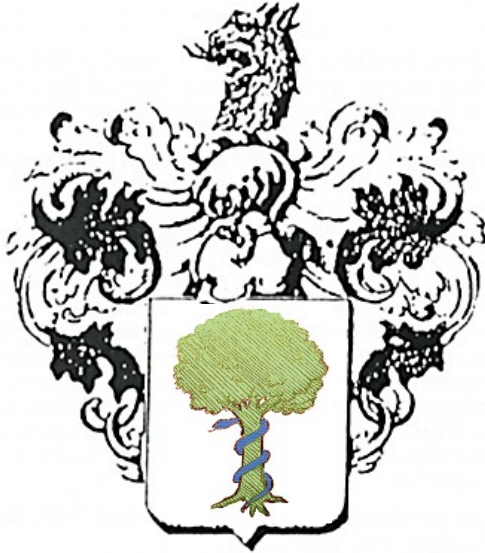

Volgens de meest betrouwbare bronnen is de familie Van Zinnicq afkomstig van de gemeente Zinnicq (Soignies) aan de bron van de Zenne. Anderen leggen een verband met het kasteel van Sinnich nabij Teuven (huidige Voeren), maar dat is heel onzeker.

Verschillende voorvaderen waren actief als meester-geneesheer en “*maître-apothicaire*”. Het wapenschild van de familie (beeld links) was “*d'argent, au chêne de sinople, le fût de l'arbre entortillé d'un serpent d'azur*”: een groene eik op een zilveren schild, met rond de stam een blauwe slang (een verwijzing naar hun apothekersberoep).

Het huidige (weliswaar officieuze) gemeentewapen van Koekelberg, waar de familie Van Zinnicq lange tijd de heerlijke rechten bezat, is hiervan afgeleid (rechts).



In Bijlage 1.3 wordt een genealogisch schema van de familie weergegeven.

De grootvader van Alexander Franciscus, Franciscus (Franchois Sr) Van Zinnicq was een zeer bekwaam apotheker, met een grote kennis van geneeskrachtige kruiden.

Lobelius (Matthijs de Lobel), samen met Dodoens en Clusius een top-botanist uit de zestiende eeuw, vermeldde hem in zijn “*Kruydtboeck*” als “*den zeer gheleerden Apoteker Franchois van Zinnich*” (C. Plantijn, 1581). Zo leest men, op folio 174 van het tweede deel ervan, over zijn magistrale bereiding op basis van kruidnagel (Lobelius schreef “*Groffel*”, naar het Frans “*girofle*”)¹⁶⁴:

“Groffel-naghels zijn zeer goet voor lever, herssenen, maghe ende herte: sij helpen de spijsse verteeren ende maken subtyl met een tsamen treckinghe. Daerom stercken se wonderlijck de Herssenen ende inwendighe leden.”

Van de Groffelnagels wordt een olie ghedistilleert, ghelijck uitten anijs, venckel ende derghelijcker, die onghelijck crachtigher is. Al. Franchois van Zinnich, een van de beste ende gheleerste Apotekers van den lande, maect dese olie zeer constich ende nerstelijck door den gheest van den wijn ende infusie, (soo)als de zeer goede ende costelijcke extractien ghemaect worden. Dese olie, aldus ghemaect zijnde, is aenghenaem in den mondt ende niet brandende gelijk d'ander.”



Door zijn huwelijk in 1567 met Barbara Lauwereys, dochter van de voormalige “*parfumeur*” van Eleonora van Oostenrijk, de zus van keizer Karel, kwam hij in contact met de hoogste kringen en werd hij meester-apotheker van de landvoogden. Zijn reputatie strekte zich uit tot ver buiten Brabant.

Zijn netwerk was groot. Hij had nauwe contacten met collega’s, bijvoorbeeld in Gent, waar hij in 1600 peter was van Franskin (Franciscus), het zoontje van “*apothecaris*” Joos De Cooman¹⁶⁵.



Naast zijn functie aan het Hof was hij ook actief in de zeer rendabele handel met Spanje.

Dit stelde hem in staat om in 1590 de heerlijkheid “Coeckelberge” te kopen, waar hij een prachtig kasteel liet bouwen (beeld links).

Op hoge leeftijd werd hij door de aartshertogen Albrecht en Isabella voor zijn bewezen diensten in de adel verheven op 27 januari 1618. Op het einde van datzelfde jaar overleed hij en werd hij te Brussel in de kerk van Sint-Goedele begraven.

Zijn oudste zoon, Jonker Franciscus (Franchois) Jr Van Zinnicq, volgde hem op als Heer van Koekelberg. Ook hij verwierf een functie in dienst van de landvoogd, als “Raadsheer en Controleur van de Artillerie en de Munitie van zijne Majesteit”. Hij was actief betrokken bij de organisatie van de verdediging van steden tegen de Staatse (en later Franse) aanvallen.

Hij huwde tweemaal. Met zijn eerste echtgenote had hij acht kinderen (waaronder Maria Joanna, die op pagina 102 als doopmeter vermeld wordt), maar de laatste bevalling was voor Maria De Witte fataal: ze overleed drie weken later, op 22 februari 1619.

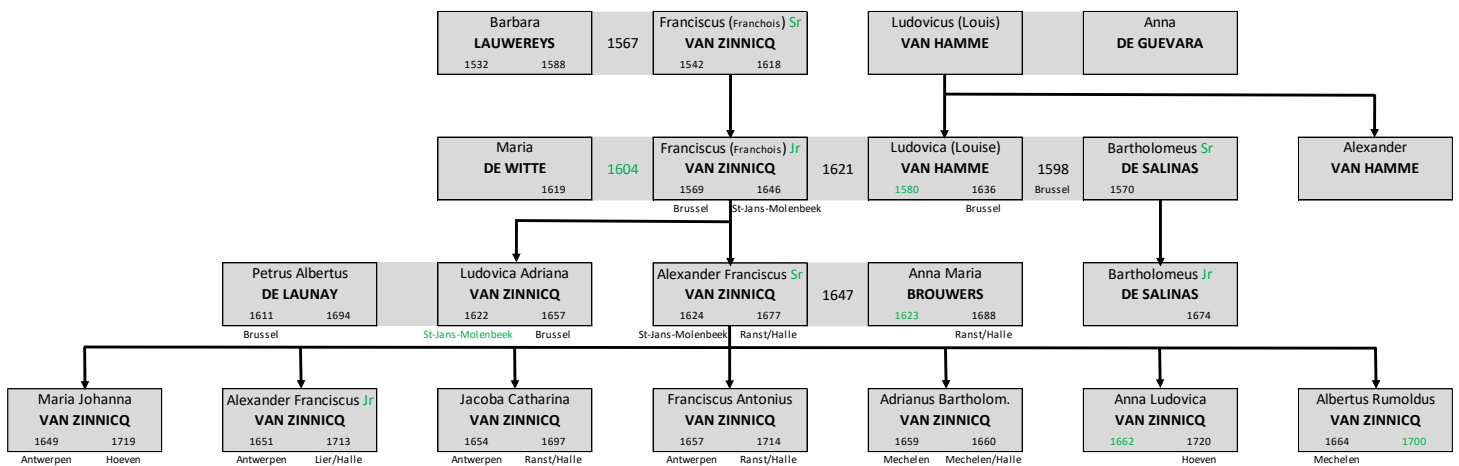

Franchois hertrouwde met Ludovica (Louise) Van Hamme, dochter van Ludovicus (Louis) en Anna de Guevara; soms werd Louise ook met de familienaam van haar moeder genoemd.

Louise was zelf weduwe van Bartholomeus de Salinas, kamerheer van aartshertog Albrecht. Uit haar eerste huwelijk had ze een zoon, eveneens Bartholomeus de Salinas, die voor de geestelijke staat koos, in 1645 benoemd werd tot deken van het kapittel van Anderlecht en in 1654 deken werd van Sint-Gummarus te Lier. Hij stierf in 1674. Hij kwam een paar maal prominent naar voor in het leven van Anna Maria Brouwers.

Het eerste kind van Franchois en Louise was Ludovica Adriana (Louise Adrienne), die zou huwen met Petrus Albertus de Launay, die een enigszins dubieuze reputatie opbouwde als “genealoog”: hij maakte stambomen op, waarbij hij - al dan niet toevallig - de waarheid omtrent de afkomst soms lichtjes aanpaste (wat de aanvrager dan beter uitkwam). Dit maant ons aan tot een bepaalde voorzichtigheid met stambomen, zeker in de context van de familie Van Zinnicq.

Hun tweede kind was Alexander Guilielmus Franciscus (Alexander Franciscus, de tweede voornaam werd nooit gebruikt). Hij werd op 2 december 1624 gedoopt in Sint-Jans-Molenbeek (de hoofdkerk, waar de doopvont stond - ook voor Koekelberg). Hij volgde het voetspoor van zijn vader, zowel in zijn officiële functies (hij werd commissaris van de Artillerie van Zijne Majesteit) als in zijn handelsbelangen.

Op 22 december 1647 huwde deze Jonker Alexander Franciscus van Zinnicq met Anna Maria Brouwers in de Sint-Jacobskerk te Antwerpen¹⁶⁶.

22.
 Generosus S. Alexander van Zinnicq
 Toparcha de Coeckelberge etc.
 Stella Anna Maria Brouwers
 contraxerunt cum disp. ban et
 temp. coram H. Dno Bartholomeo
 de Salinas, insignis Eccl(esi)ae
 Collegiatae Anderlechtensis Deca-
 no et Canonico, tamquam pastore,
 commisso, a me Francisco Van den
 Bossche pastore S. Jacobi: et co-
 ram H. S. Henrico Walravens
 Canonico Antwerpiensi, et S. A-
 lexandro van Hamme ut testibus.

"22 (december 1647)

Generosus D(ominus) Alexander
 (Franciscus) Van Zinnicq

Toparcha de Coeckelberge etc

D(omi)cella Anna Maria Brouwers;

contraxerunt cum disp(ensatione)
 ban(nis) et temp(ore clauso) coram
 R(everendo) D(omi)no Bartholomeo
 de Salinas, insignis Eccl(esi)ae
 Collegiatae Anderlechtensis Decano
 et Canonico, tamquam pastore,
 commisso a me Francisco Van den
 Bossche pastore S(ancti) Jacobi, et
 coram R(everendo) D(omino) Henrico
 Walravens Canonico Antwerpiensi et
 D(omi)no Alexandro Van Hamme ut
 testibus."

(De milddadige Heer Alexander (Franciscus) Van Zinnicq, Heer van Coeckelberge, en Dame Anna Maria Brouwers, sloten het huwelijk met dispensatie voor de huwelijksroepen en de besloten tijd, voor Eerwaarde Heer Bartholomeus de Salinas, decaan en kanunnik van de belangrijke collegiale kerk van Anderlecht, als pastoor met toelating van mezelf, Franciscus Van den Bossche, pastoor van Sint-Jacobs, en voor Eerwaarde Heer Henricus Walravens, kanunnik te Antwerpen, en Heer Alexander Van Hamme als getuigen).

De "besloten tijden" waren de periodes in het kerkelijk jaar waarin normaal geen huwelijken werden ingezegend (in dit geval: de advent). De dienstdoende plaatsvervanger van de pastoor, Bartholomeus de Salinas, was een halfbroer van de bruidegom (zie vorige pagina).

De eerste getuige, Henricus Walravens S(ummae) T(heologiae) L(icentiatius), was pastoor geweest in Etten (dus Adriaen Brouwers goed bekend) en fungeerde sinds 1627 als kanunnik te Antwerpen én president van het Bishoppelijk Seminarie aldaar; hij was een rechtstreekse neef van de vorige bisschop Malderus én van de toenmalige pastoor van Halle, Jan Walravens (zie pagina 168). Hij overleed in 1649 te Antwerpen. De tweede getuige was een oom van de bruidegom langs moederszijde.

Als bruidsschat heeft Adriaen aan zijn dochter en haar echtgenoot een eerste heerlijkheid, deze van Voorschoten, afgestaan. Ook schonk hij aan zijn schoonzoon een kleinood, waar hij zelf heel erg aan hield: de gouden ketting die hij van Prins Frederik Hendrik had ontvangen bij zijn besprekingen in opdracht van aartshertogin Isabella, in de periode 1621-1624 (zie pagina 86).

Onmiddellijk na hun huwelijk ging het echtpaar in Antwerpen wonen, vermoedelijk om een beter zicht te hebben op hun Spaanse handelsactiviteiten en een nauwer contact te onderhouden met de belangrijke handelsfamilies. Ook Adriaen Brouwers was in dat milieu zeer goed thuis. Overigens kan men uit een bepaalde verklaring zelfs afleiden dat het gezin Van Zinnicq-Brouwers bij Adriaen en Anna thuis (op het Kipdorp te Antwerpen) tijdelijk inwoonde (zie volgende pagina). Vanaf 1657 verbleven ze in Mechelen, mogelijk in een huis in de (toenmalige) Steenstraat op de Heembeemd, genaamd "Het Moleken", ooit eigendom van... Adriaen Brouwers¹⁶⁷.

Het is boeiend om een overzicht van de geboortes van hun kinderen te geven, met de vermelding van de doopheffers: dit geeft een beeld van het (familiaal) netwerk van dit jonge gezin.

Naam van het kind	Doopdatum	Peter	Meter
Maria Joanna (Marie Jenne)	25 juni 1649	Adrianus Brouwers, Heer van Halle en Massenhoven,...	Maria Joanna Van Zinnicq, gehuwd met baron van Schaesberg
Alexander Franciscus (Alexander)	29 mei 1651	Alexander Van Hamme, schout in Deurne en Borgerhout	Anna Despomereaulx, Dame van Halle en Massenhove
Jacoba Catharina Maria (Jaqueline)	15 juni 1654	Jacobus de la Torre, "bisschop" van Utrecht, aartsbisschop Efese	Jacoba Van Zinnicq
Franciscus Antonius (Franchoy)	25 februari 1657	Ludovicus De Pottere, raadsheer Soevereine Raad van Brabant	Anna Van Hamme
Adrianus Bartholomeus	26 november 1659	Bartholomeus de Salinas, deken en kanunnik van Lier	Elisabetha De Pottere, weduwe Carolus Hechts, drossaard van Merksem
Albertus Rumoldus (Albert)	31 oktober 1664	Albertus Roose, Prefect te Antwerpen	Jacomina De Pottere

Een dochter Anna Ludovica (Anne Loÿse) komt in vele documenten voor, maar in de geconsulteerde geboorteregisters is ze niet terug te vinden. Vermoedelijk werd ze rond 1662 geboren.

In de doopakte van zijn jongste kind wordt de vader, Alexander Franciscus Van Zinnicq, vermeld als "*Heer van Viersel, Halle en Massenhove*": na het overlijden van zijn schoonvader, begin 1664, trad hij op als Heer van deze drie heerlijkheden.

Maar dat was niet evident....

De verhouding tussen schoonouders Adriaen en Anna enerzijds en schoonzoon Alexander Franciscus anderzijds was immers al vlug - beleefd gezegd - "*niet zeer harmonieus*".

Adriaen had steeds met grote zorg zijn familiaal patrimonium beheerd en elke gulden steeds heel zorgvuldig gewikt en gewogen. Hij zag met lede ogen aan dat zijn schoonzoon op dat punt anders ingesteld was en daardoor eigenlijk continu in geldnood verkeerde. Dat baarde Anna en Adriaen grote zorgen: men hoort een echo daarvan in hun testamentaire bepaling, waarbij ze het jaarlijks bedrag, dat Alexander Franciscus en zijn echtgenote uit hun nalatenschap mochten uitgeven, beperkten... met een directe reactie van de schoonzoon tot gevolg (zie Bijlage 2.6).

In Adriaens laatste levensjaren, na het overlijden van zijn echtgenote Anna, werd de relatie met zijn schoonzoon ronduit rampzalig. Voortdurend verweet Alexander Franciscus zijn schoonvader dat hij zijn belofte tot onderhoudssteun bij de opvoeding van de kinderen niet was nagekomen. Hij daagde de tachtigjarige Adriaen voor de rechtbank om die belofte alsnog (retro-actief) te honoreren...

Adriaen riep het getuigenis in van zijn neef Loys De Pottere, die in maart 1662 de ware toedracht van die fameuze "*belofte*" schriftelijk toelichtte als een "*vrolijke uitspraak nadat de tafel was geruimd (= dus niet meer als officiële eed te interpreteren)*" (zie pagina 45)... en bovendien de vraag stelde of Alexander Franciscus vergeten was dat hij jaren had ingewoond bij zijn schoonouders met kost en inwoon voor hem en zijn jonge gezin, die "*... t'sedert het houwelijk des Aenleggers (= Alexander Franciscus) hunne noriture hebben gehadt ten huuse des Verweerders (= Adriaen)*"¹⁶⁸!

Bovendien maakte Alexander Franciscus er geen geheim van dat hij het testament, dat Adriaen en Anna hadden opgemaakt, niet zou aanvaarden. In Adriaens ogen zette zijn schoonzoon daarbij ook Anna Maria onder druk om hem daarin te volgen en probeerde hij haar *“te persuaderen... dat sij soude afgaen ende desavoyeren het testament..., maer haer willen houden aen de legitime ende trebellianisque (= volgens het Romeins erfrecht, “ad senatus consultum trebellianum” uit de eerste eeuw voor onze tijdrekening) partien van haere ouders goederen...”*.

Dit alles was voor een moegetergde Adriaen *“de druppel teveel”*!

24
november
1662

Adriaen Brouwers begeeft zich naar het kantoor van notaris Jan Van Nos te Antwerpen. Boos. Ontgoocheld. Hij wil zijn schoonzoon volledig en definitief onterven.

Met niet mis te verstane bewoordingen heeft hij de redenen daartoe door de notaris laten registreren:

“... verclaerende voorts hij comp(aran)t dat alsoo syne (voorseyde) schoonsone hem menichmael heeft (ver)voordert groffel(ycke), met vele vilipendiensien (= uitmaken voor alles wat lelijk is) en respect verliesende wo(o)rden te troubeleren, niet alleen maer met intollerabele iniurien (= beledigingen) soo met woorden als met geschrift te irriteren, waervan hij de woorden om beterswille (na)laet t’ exprimeren, dansulcx geweest te syn dat hij behoorde te weseen geexerideert (= ontferd) ende int minste nyet van hem testateur ofte syne dochter te genieten, soo en begeirt (= wenst) hij comp(aran)t niet dat de selven (schoonsone) yet sal hebben te genieten in syne achtergelaeten goederen, revocerende (= herroepende) oversulcx alles tgene by het eerste testament hem mach wesen (ver)gunt...”¹⁶⁹

Het stramien van het testament, dat hij zes jaar voordien samen met zijn echtgenote Anna heeft opgemaakt, blijft behouden, maar alles wordt toegekend aan de dochter en de kleinkinderen. Brouwers realiseert zich duidelijk te weinig dat deze kleinkinderen op dat moment nog onmondig zijn: de oudste kleinzoon (die alles in *“Fidei Commis”* zal erven) is pas 11 jaar.

Adriaen tekent: zijn laatste (bewaarde) handtekening op een officieel document.

Zestien maanden later zal hij overlijden.

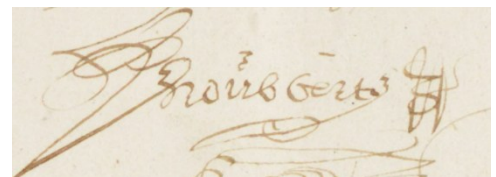

Men kan zich voorstellen hoe dochter Anna Maria dit schrijnend gebeuren ervaren heeft: verscheurd tussen het respect voor haar vader en de eisen van haar echtgenoot.

Na de dood van Adriaen Brouwers bestuurd Alexander Franciscus Van Zinnicq in de feiten het gehele patrimonium en oefende hij de rechten van de Heer van Halle uit, dit tegen de *“uyterste wille”* van zijn schoonvader in. Pijnlijk detail: veertien dagen voor Adriaens dood, op 1 maart 1664, ondertekende Alexander Franciscus reeds een brief aan de kanselier van Brabant als *“Heer van Halle, Voorschooten en Massenhoven”*... ontferd of niet¹⁷⁰ (zie pagina 50).

Als er geld nodig was leende hij het, met zijn eigendommen als onderpand, of maakte hij panden of rechten te gelde. Zo verkocht hij acht jaar na de dood van Adriaen - weer uit geldnood - de heerlijke rechten over Voorschoten aan Paul Melchior de Villegas (1672) en nadien ook die over Massenhoven aan (G)Erardus Franciscus (Erard) van Cannaert (1678)¹⁷¹... dit ondanks de testamentaire bepaling die dergelijke transactie verbood (zie Bijlage 2.6)... Was het testament van zijn schoonouders - en het particulier testament van zijn schoonvader - dan inderdaad niet meer dan een vodge papier?

Voorschoten

De familie De Villegas behoorde tot de oude Spaanse adel. In het begin van de zestiende eeuw was Jacobus (Diego), in het gevolg van keizer Karel V, naar de Nederlanden gekomen. Hij had zich te Antwerpen als handelaar in peper gevestigd. In 1544 trouwde hij te Brugge met Adriana de la Corona, dochter van een reder, koopman en consul van de Spaanse natie aldaar.

Zijn zoon Melchior de Villegas werd licentiaat in de beide rechten; hij huwde in 1575 met Josina van Tornel. Tijdens het calvinistisch bewind ontvluchtte het echtpaar Antwerpen, maar keerde - net als zovelen - nadien terug naar die stad.

Hun zoon - eveneens Melchior geheten - werd in het spoor van zijn vader J.U.L. ("*Juris Utriusque Licentiatius*", licentiaat in de beide rechten, het burgerlijk én het kerkelijk recht). Hij verwierf het kasteel en de heerlijkheid Hovorst (het blijft onduidelijk hoe dat gebeurde; voorheen was dit in het bezit van de familie Van de Werve) en opende daarmee zijn blik op de streek rond Viersel.

Uit zijn huwelijk met Joanna Margaretha Mechelmans werd in 1628 Paul Melchior de Villegas geboren. Ook hij studeerde rechten en hij werd advocaat bij het Hof van Brabant. Hij volgde zijn vader op als Heer van Hovorst en kocht in 1672 de heerlijkheid Viersel van de familie Van Zinnicq.

Paul Melchior kon in 1675 zijn heerlijkheid Hovorst laten verheffen tot baronie... een droom die Adriaen Brouwers misschien ooit koesterde voor zijn heerlijkheden, maar zelf niet kon realiseren.

Hovorst en Viersel zouden van dan af tot aan de komst van de Fransen op het einde van de achttiende eeuw in het bezit blijven van de familie de Villegas, met als Heren van Viersel achtereenvolgens Jacobus Ferdinandus (vanaf 1677), Melchior Josephus (vanaf 1723) en Joannes Franciscus de Villegas (vanaf 1761).

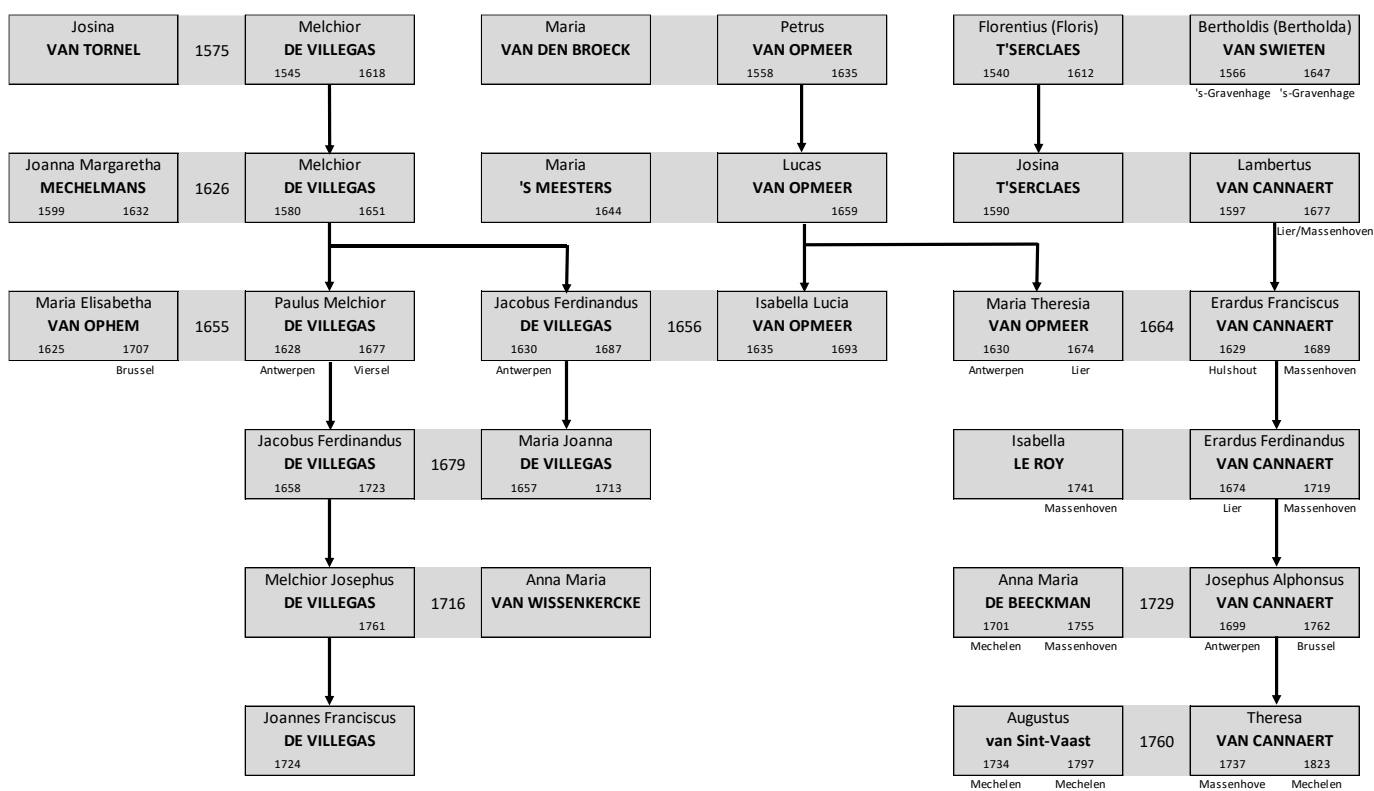

Massenhoven

Over de koper van de heerlijkheid Massenhoven zijn de bronnen wat kariger met informatie.

De vader van Erard was Lambertus Van Cannaert, zijn moeder was Josina, een dochter van Floris T'Serclaes en Bertholda van Swieten, de "Hollandse Dame" (zie pagina 89)! Josina was in haar eerste huwelijk de echtgenote van Guilielmus (Willem) Van Duffel, schepen en viermaal burgemeester van Leuven.

Lambertus en Josina kenden Massenhoven en hadden er reeds eigendommen (zoals blijkt uit een schepenakte van 13 mei 1634¹⁷²).

De nieuwe Heren van Massenhoven en Voorschoten waren via huwelijksbanden aan elkaar verwant: Erard was gehuwd met Maria Theresia Van Opmeer, kleindochter van Petrus van Opmeer, Admiraliteitsraadsheer; haar zus Isabella Lucia was enkele jaren voordien de wederhelft geworden van Jacobus Ferdinandus de Villegas, Paul Melchior's broer.

Massenhoven bleef - eveneens tot de afschaffing van de heerlijkheden onder het Franse Bewind - in het bezit van de familie, onder Erardus Ferdinandus (vanaf 1689), Josephus Alphonsus (vanaf 1719) en Theresa van Cannaert (vanaf 1762), die op 4 oktober 1760 huwde met de baron van Sint-Vaast.

Halle

Halle was de enige van de drie heerlijkheden die nog in het familiebezit van de Van Zinnicqs bleef en werd op die manier nog sterker het belangrijkste ankerpunt in hun sociaal leven, ook al woonden ze op het einde van de zeventiende eeuw vooral te Ranst (in het oude omwaterde huis, dat "Vellaer" werd genoemd).

Heel duidelijk blijkt dit laatste uit een "kattebelletje" dat weduwe Anna Maria Brouwer's op vrijdag 31 januari 1687 stuurde aan meester Jan Sas, secretaris te Zandhoven, om een betaling te regelen¹⁷³:

*"Geloove dat U ofte Uwen Sone den toecomenden vrydagh al eenige affairen t' Antwerpen sal hebben, alswanneer U sal gelieven de moeyte te nemen van langhs ons huys alhier tot Ranst te passeren ende meteen ('t) gelt te comen haelen.
Blijve Uw D(ienst)W(illige) vrindinne, A(nna) Marie Brouwer's-Van Zinnick de Halle".*

Dit blijkt ook uit de plaats van overlijden (Ranst) van Alexander Franciscus, Anna Maria en enkele kinderen.

Over een periode van ruim een halve eeuw werden 8 familieleden begraven in het hoogkoor van de kerk te Halle, in het familiegraf waarin Anna Despomereaux als eerste werd neergelegd in 1657 (zie pagina 46).

Op 25 oktober 1660 heeft pastoor Lenaerts er een kleinzoon van Adriaen Brouwers begraven (wellicht in het hoogkoor, maar dit werd niet expliciet genoteerd): Adrianus Bartholomeus, geen jaar oud. Het gezin woonde toen in Mechelen (zie pagina 101), maar de familie hield eraan de begrafenis in Halle te laten doorgaan.

Op 15 maart 1664 werd Adriaen zelf in "zijn kerk" begraven (zie pagina 46).

In het overlijdensregister van Ranst vindt men dat "Alexander (Franciscus) Sinnick, wereldlijke Heer van Halle" er overleden is op 10 oktober 1677. Ook hij werd in het koor van Halle begraven:

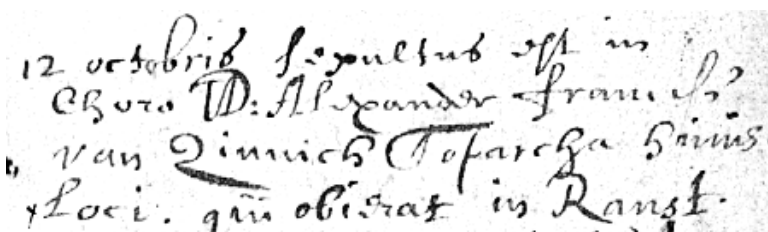

12 octobris sepultus est in
Choro D. Alexander Franciscus
van Zinnick Toparcha Sinnick
Loc. qui obiit in Ranst.

"1677 - 12 octobris sepultus est in Choro D(ominus) Alexander Francis(cu)s Van Zinnick Toparcha huius loci qui obiit in Ranst" (Op 12 oktober 1677 is begraven in het koor de Heer Alexander Franciscus Van Zinnicq, Heer van deze plaats, die overleden was in Ranst).

Het overlijdensbericht van zijn echtgenote, Anna Maria Brouwers, is in de officiële registers niet terug te vinden, omdat deze in de periode rond haar sterfjaar (1688) niet (gedigitaliseerd) bewaard zijn. Gelukkig komt een manuaal van de pastoor van Halle, Josephus Knaeps, ons ter hulp; hij noteerde¹⁷⁴:

“1688 - 1^o martij obijt Anna Maria Brauwerts Domina pagi nostri de Halle in Ranst morte subitanea : sepulta vero in choro pagi nostri 3^o martij circa tempus vespertinum” (Op 1 maart 1688 is Anna Maria Brouwers, Dame van ons dorp van Halle, plots overleden in Ranst; ze werd echter begraven in het koor van ons dorp de derde maart - omtrent het avonduur).

Na het overlijden van hun ouders hebben de kinderen Van Zinnick, via lange en complexe onderhandelingen met talrijke akten, de financiële toestand zo goed mogelijk gesaneerd; hiervoor werd ondermeer het huis “Het Gulden Calff” in Antwerpen verkocht (periode 1692-1694)¹⁷⁵. Ze verdeelden daarbij wat nog over bleef van het patrimonium onder elkaar...

Pas op 11 november 1702 werd alles afgerond, met een akte verleden voor notaris Franciscus Goyvaerts¹⁷⁶: Franchoys Van Zinnick gaf toelating aan zijn oudste broer om het huis “Vellaer” in Ranst, dat hem toekwam, te belasten met 3.500 gulden, die nodig waren voor het behoud van het kasteel in Koekelberg. Een voorbeeld van broederlijke steun, een verademing na al de familiale twisten die hiervoor aan bod kwamen.

Uit die akte kan men ook afleiden dat er een plan bestond om de heerlijkheid Halle, met het bijhorende cijnsboek en de bossen, te verkopen aan Joannes (Jan) Van Halmale, Heer van het hof van Lyere te Zandhoven, een kleinzoon van Maximiliaan T’Seraerts en Margaretha Vander Ryt (zie pagina 71): hun dochter Margaretha Hendrika was in 1651 gehuwd met Guilielmus Van Halmale, Jans vader. Dit project ging echter niet door.

Op het einde van de zeventiende eeuw stierf Jaqueline, “Dame Jacoba Catharina Van Zinnicq”. Op 21 februari 1697 is zij te Halle begraven “in het graf van haar voorouders”. Zij was te Ranst overleden, al vindt men in de registers van dat dorp geen spoor daarvan.

Albert overleed, ongehuwd, enkele jaren later (rond 1700); hij bezat vooral eigendommen in Hoeven, Oudenbosch en Etten; de zussen Marie Jenne en Anna Loÿse erfden deze van hem en gingen daar wonen¹⁷⁷. Anne Loÿse zou instaan voor de verzorging van haar oudere zus Marie Jenne op het einde van haar leven, toen ze - “innocent” (= dementerend) - in Hoeven verbleef (in een huis van de familie, erfgoed van Adriaen) en er als 70-jarige overleed en begraven werd.

De oudste zoon, de “Edele Heer Alexander Van Zinnicq”, droeg na het overlijden van zijn vader de titels van Heer van Halle én van Koekelberg. Hij tekende zijn documenten, zoals gewenst door zijn grootvader, met de beide familienamen van zijn ouders.

Hij overleed te Lier, maar het overlijdensregister van Halle leert ons dat ook hij in deze kerk in het hoogkoor werd begraven... op een toch wel bijzondere dag: 1 januari 1713!

Bij zijn - kinderloos - overlijden gingen de heerlijke rechten over op zijn broer Franchoys. Deze woonde in Lier, en werd er (in 1702) schepen. Lang zou hij niet genieten van de heerlijkheid Halle, want na iets minder dan 2 jaar stierf hij. We lezen in het overlijdensregister van Halle (vertaald): “Op 27 december 1714 is begraven in het hoogkoor de Edele Heer Franciscus Van Zinnicq, Heer van Halle en Coeckelberge”.

Deze laatste “Heer van Halle” had 9 kinderen, waarvan er evenwel slechts twee in het huwelijk zouden treden: Joannes Ferdinandus en Anna Maria Francesca, die respectievelijk 10 en 3 kinderen zouden krijgen.

Verwantschap met de familie Goyvaerts

Uit zijn genealogie kan - even terzijde - een mogelijk dubbel verband gedetecteerd worden met de familie “Govaerts” (of “Goyvaerts”), waarnaar door advocaat Tartre verwezen wordt (zie pagina 86) ... misschien zijn de archieven van Adriaen nog steeds in hun familiebezit?

Een kleindochter van Franchoy van Zinnicq, (over haar voornamen is geen consensus: kies maar tussen Maria Catharina Ferdinanda Henrica; de tweede en derde staan in de overlijdensakte van haar zoon Simon Josephus), Van Keyssel, huwde op 29 december 1755 met de 14 jaar oudere weledele M(agiste)r Gasparus Franciscus Goyvaerts, licentiaat in de beide rechten, secretaris van Lier; dit huwelijk werd ingezegend in de Antwerpse kathedraal én ook nog eens in de registers van de Sint-Gummaruskerk te Lier ingeschreven!

Deze echtgenoot was wellicht een kleinzoon van notaris Franciscus Goyvaerts, op de vorige pagina vermeld.

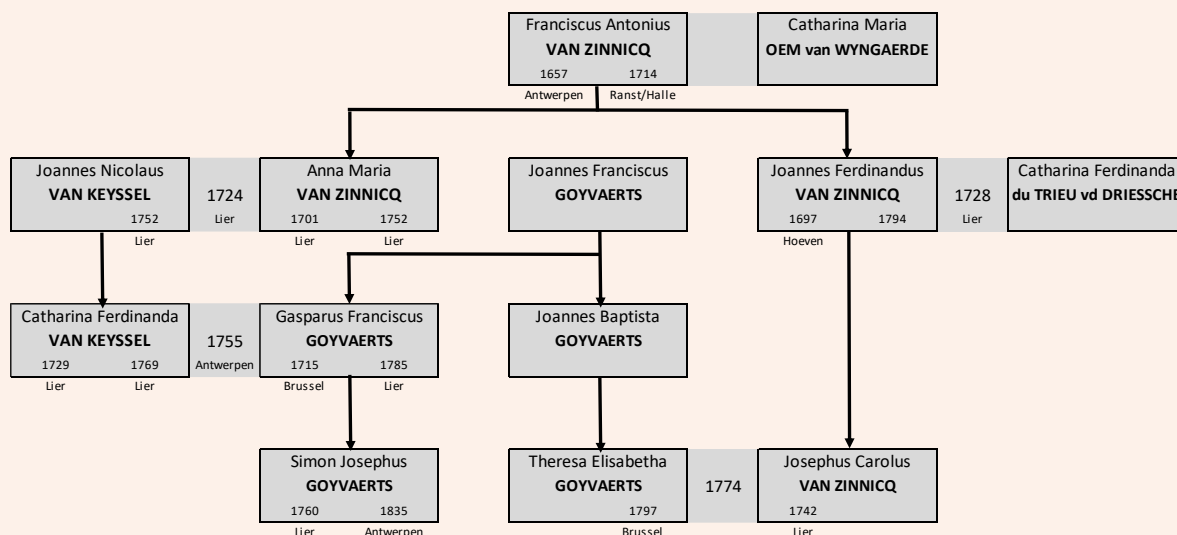

Hun zoon Simon Josephus leefde nog in 1822, toen advocaat Tartre zijn commentaren publiceerde.

Ook via een zoon van Joannes Ferdinandus, die met een nicht van de voornoemde secretaris van Lier huwde, was er een familieband tussen de families Van Zinnicq en Goyvaerts.

Na de dood van Franchoy van Zinnicq zou één van zijn nakomelingen hem moeten opvolgen. Geen van hen verwierf echter officieel dit recht.

De familie had immers in die jaren weer met ernstige financiële problemen te kampen: hun welstand was grotendeels gebaseerd op hun relaties met het Spaanse hof en hun handel met Spanje; die banden met Spanje waren zo goed als volledig weggevallen sinds de Vrede van Utrecht (het einde van de Spaanse Successieoorlog, 11 april 1713), waarin bepaald werd dat de Zuidelijke Nederlanden onder het gezag van de Oostenrijkers zouden komen.

De familie Van Zinnicq was genoodzaakt een deel van haar bezittingen te verkopen: in 1718 eigendommen in Ranst, in 1720 in Massenhoven¹⁷⁸. In 1722 ontglipte hen zelfs de familietrots Koekelberg!

Zowel de weduwe van Franchoy, Catharina Maria Oem(s) (lees “Ooms”) van Wyngaerde, als zijn zoon Jonker Joannes Ferdinandus van Zinnicq noemden zich tussen 1714 en 1719 nog (ten onrechte) “Dame” en “Heer” van Halle; het verschuldigde “leenverhef” werd nooit betaald (volgens de aankoopakte: 5% van de koopsom, “den twintichsten penninck”).

Een - helaas anoniem en niet gedateerd - document dat in het Rijksarchief te Antwerpen (Berchem) bewaard wordt¹⁷⁹, vermeldt dat de heerlijkheid Halle op de "vrijdaegsche markt te Antwerpen" verkocht werd op 9 september 1719....

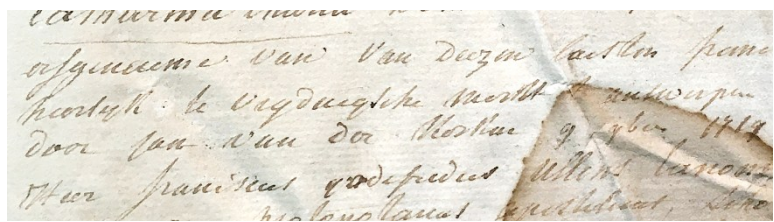

Koper was een zekere Jan Vander Kerken, die optrad als "strooyman" voor een opdrachtgever: zo kwamen de heerlijke rechten van Halle voor een bedrag van 4.400 gulden wisselgeld in handen van kanunnik Franciscus Godefridus Ullens, die een actieve rol zou spelen in het wereldlijke én geestelijke bestuur van Halle.



Zijn wapenschild (wellicht uit 1693: toen werd hij, samen met zijn broers, in de erfelijke adel verheven) is hiernaast rechts te zien; hij was kanunnik: de hoed van geestelijke met drie reeksen kwasten verwijst daar naar.

Dit schild werd het nieuwe wapen van Halle, waarvan de heraldische elementen - samen met de leeuw uit het voormalige wapenschild van de deelgemeente Zoersel - geïntegreerd zijn in het huidige wapenschild van de fusiegemeente Zoersel (hiernaast links).



De familie Ullens zou vanaf 1719 tot aan de afschaffing van de "heerlijkheden" door de Franse bezetter de Heren van Halle leveren (Franciscus Godefridus tot 1738, nadien zijn neef Antonius Joannes tot 1783 en vervolgens diens zoon Josephus Antonius tot in 1799).

Hun familienaam leeft voort in een straatnaam, de Kanunnik Ullenslaan te Halle: een voorrecht dat Adriaen Brouwers en Anna Despomereaulx tot heden (nog) niet werd gegund...

EEN TERUGBLIK...

Het is met een dubbel gevoel dat ik deze laatste bladzijde schrijf. Enerzijds is er de blijde verwondering over de enorme schat aan gegevens, sporen, aanduidingen die ik mocht ontdekken bij de zoektocht van de voorbije twee jaar naar het leven van Anna Despomereaulx en Adriaen Brouwers. Anderzijds is er de zekerheid dat nog niet alles boven water is gekomen: het werk is nooit af want steeds zijn er nieuwe feiten en weetjes, die het geheel klank en kleur geven. Dit boek is daarom een *“work in progress”*. Wie op basis van het voorliggende werk aanvullingen en verbeteringen kan aanreiken, wordt daartoe van harte uitgenodigd (marc.demaeseneer@skynet.be).

Een aantal uitspraken die in het verleden over Adriaen en Anna werden gedaan - en, zoals dat vaak gebeurt, in navolgende publicaties werden overgenomen - bleken onterecht. Adriaen is nooit gehuwd geweest met Maria Vander Ryt, wel was hij een persoon waarin de familie Vander Ryt een enorm vertrouwen had. Hij was geen Ridder van het Gulden Vlies, maar werd wel in de ridderstand verheven door aartshertogin Isabella. Zijn opdracht voor deze vorstin dateert van ná 1621 en verliep deels succesvol, maar op vele punten eerder moeizaam. Hij onderhandelde niet rechtstreeks met Maurits van Oranje maar wel met diens halfbroer en latere opvolger Frederik Hendrik.

Adriaen was een man met ambitie, rusteloos actief op vele domeinen en op zeer vele plaatsen. Anna ondersteunde hem in zijn projecten, vooral vanuit het rijke netwerk van haar familie. Adriaen en Anna waren reeds Heer en Dame van de heerlijkheden Halle, Massenhoven en Voorschoten vanaf 1626/1630 (als leen) en niet enkel vanaf 1644 (als aankoop), zoals meestal vermeld wordt. De gezamenlijke schepenbank voor deze 3 heerlijkheden ontstond voor 1630.

Het was - en is - een boeiende speurtocht, enkel mogelijk dank zij het werk en de bereidwilligheid van vele mensen: de anonieme archivariissen die registers inscanden, medewerkers die digitaliseringsinitiatieven invulling gaven en informatie allerhande verzamelden. Dank aan de correspondenten die ik op mijn zoektocht mocht ontmoeten en die me met raad en vooral met concrete tips en materiaal op weg hielpen

Een hartelijk woord van dank past hier zeker aan Dirk Seliarts (parochie OLV-Geboorte te Broechem) voor zijn toelichting bij de kerk en de geschiedenis van zijn dorp, Kees van Heijst o.praem (archivaris van de Norbertijnenabdij Tongerlo) die me de 9 dozen van het fonds Broechem hielp uitpluizen, Joss Hopstaken (stadshistoricus Roosendaal) die me de schatkamer van het West-Brabants Archief liet ontdekken, de medewerkers van (de diverse vestigingen van) het Rijksarchief voor hun behulpzaamheid, Fiona Robertson van het Liers Archief voor het vinden van de akten betreffende de kleinkinderen, Piet Lauwerijssen (secretaris van Heemkundekring De Honderd Hoeven) en zijn collega's Rien Voermans en Alwin Bastiaansen voor hun enorme hulp bij de zoektocht naar Adriaens *“roots”*, mijn zus Rita (prof. em. UA, Faculteit Letteren) en haar collega Lieve Behiels (prof. em. KULeuven, Faculteit Letteren, campus Sint-Jacob) voor hun wegwijzers doorheen het zeventiende-eeuwse Spaans en Yordi Sollie (archivaris bisdom Antwerpen) voor zijn nuttige wenken. Heel uitdrukkelijk wil ik hier Paul Lanssens (Familiekunde Vlaanderen) en Leo Hermans (Heemkundige Kring Zoersel) danken voor hun zeer waardevolle suggesties bij het finaliseren van dit werk.

In het bijzonder draag ik dit werk op aan mijn echtgenote Ghislaine, die de weg naar de dag van vandaag wist te bewaren als ik te ver was verdwaald in mijn opzoekingen... of was het toch een verslaving geworden?

Mijn hoop is dat de belangstelling voor de figuren van Anna Despomereaulx en Adriaen Brouwers door dit onderzoek bij velen gewekt is.

Marc De Maeseneer

15 maart 2025

BIJLAGE 1 - GENEALOGISCHE SCHEMA'S

In de genealogische schema's, zowel in de tekst hiervoor als in de navolgende bijlagen, worden volgende aanduidingen gebruikt:

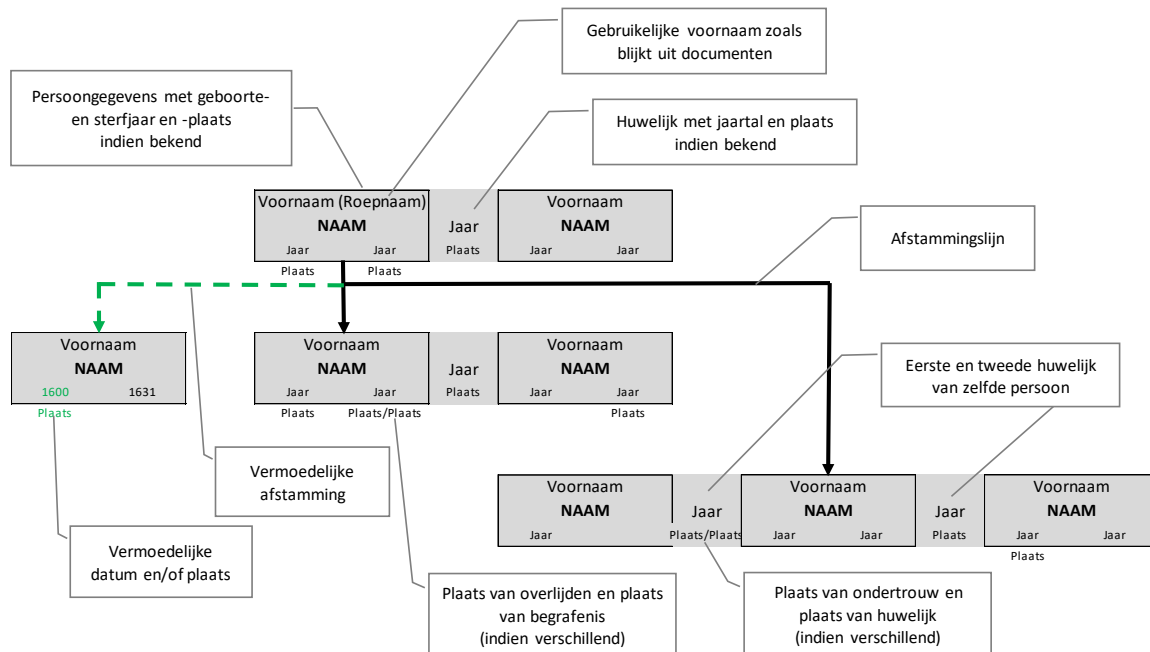

In deze bijlage zijn volgende geïntegreerde schema's opgenomen:

	pagina
Bijlage 1.1 - Familie BROUWERS	112
Bijlage 1.2 - Familie DESPOMEREAULX	115
Bijlage 1.3 - Familie VAN ZINNICQ	118
Bijlage 1.4 - Familie VANDER RYT	120

Enkele losstaande wetenswaardigheden werden toegevoegd.

BIJLAGE 1.1 - Familie BROUWERS

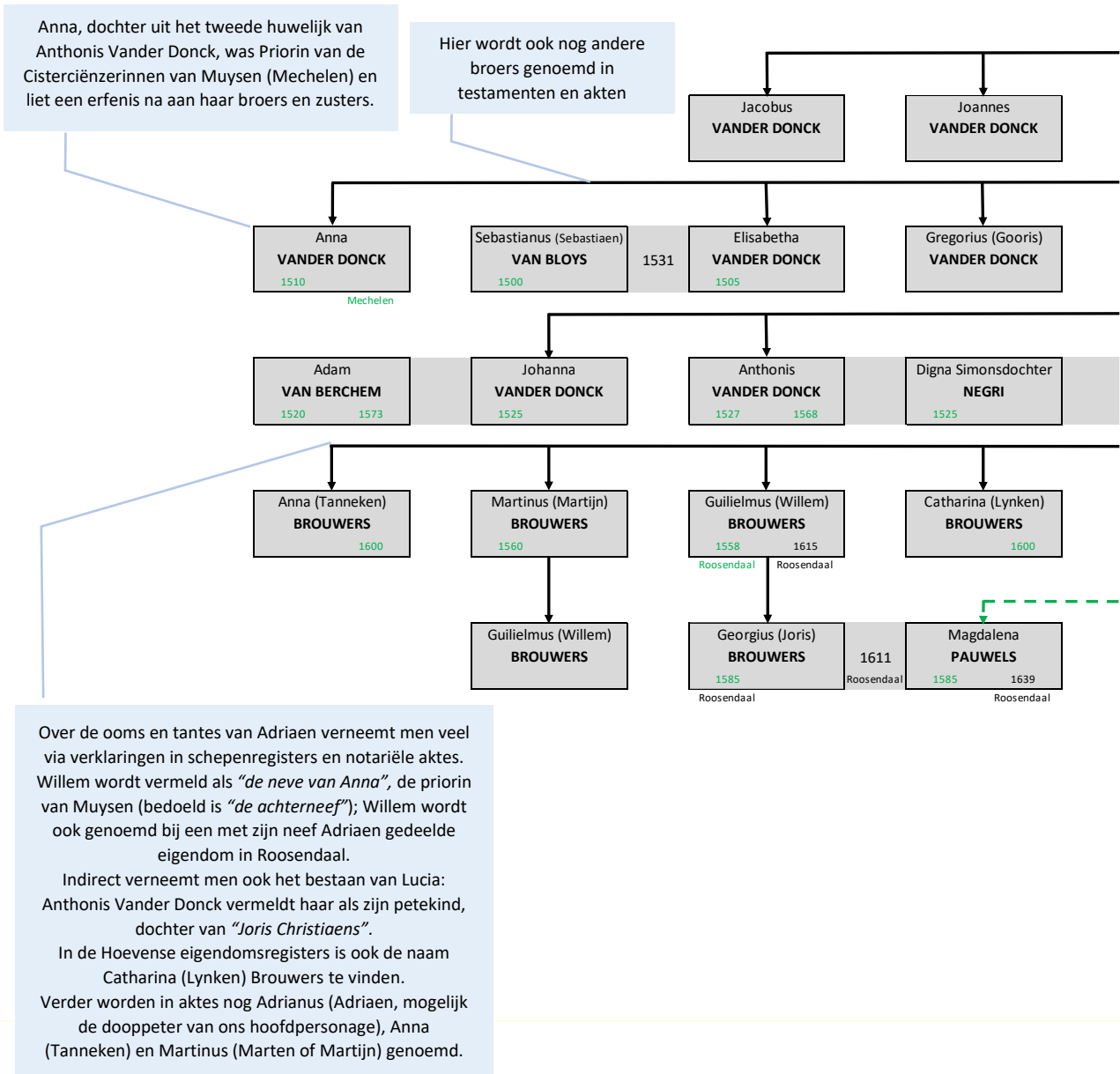

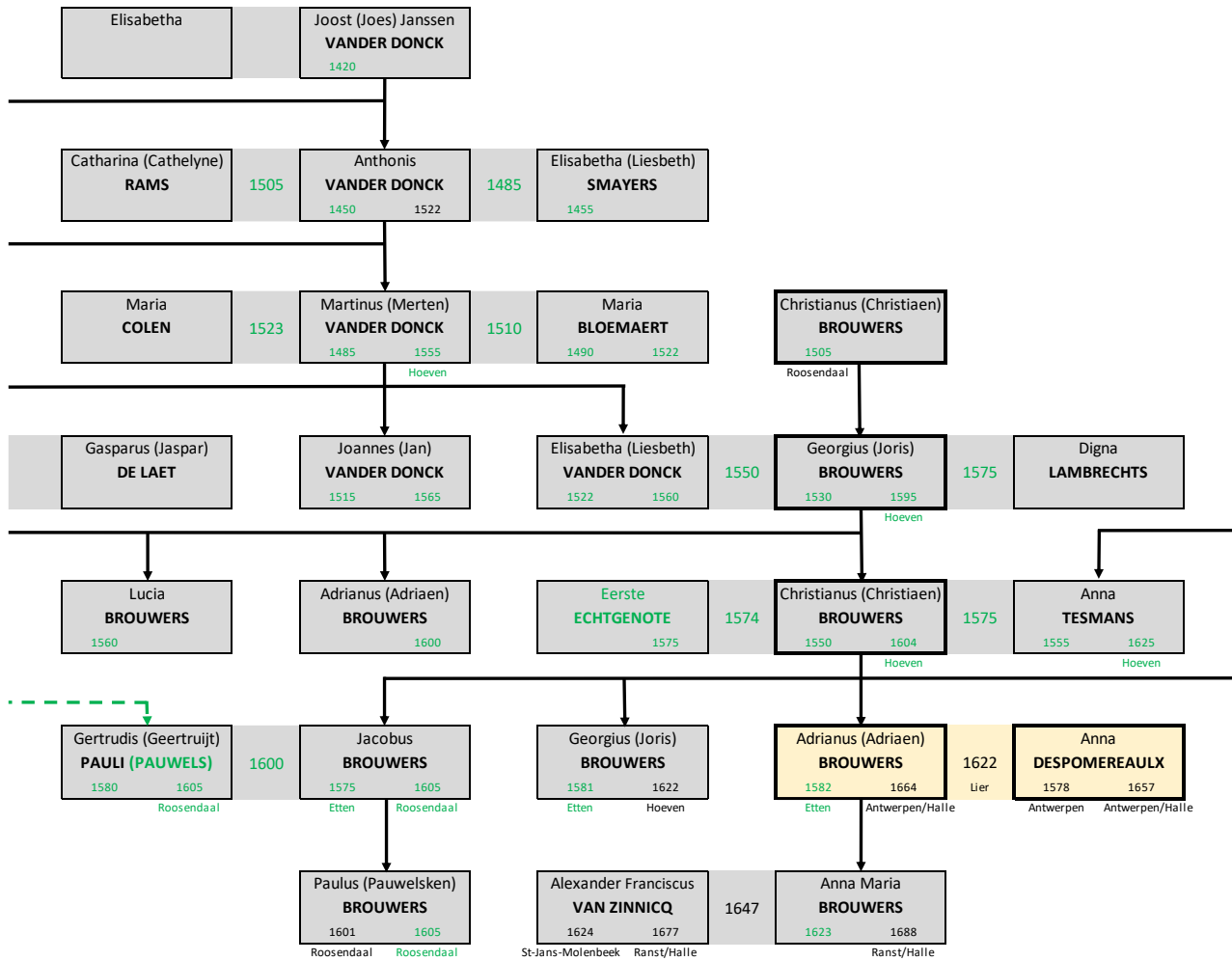

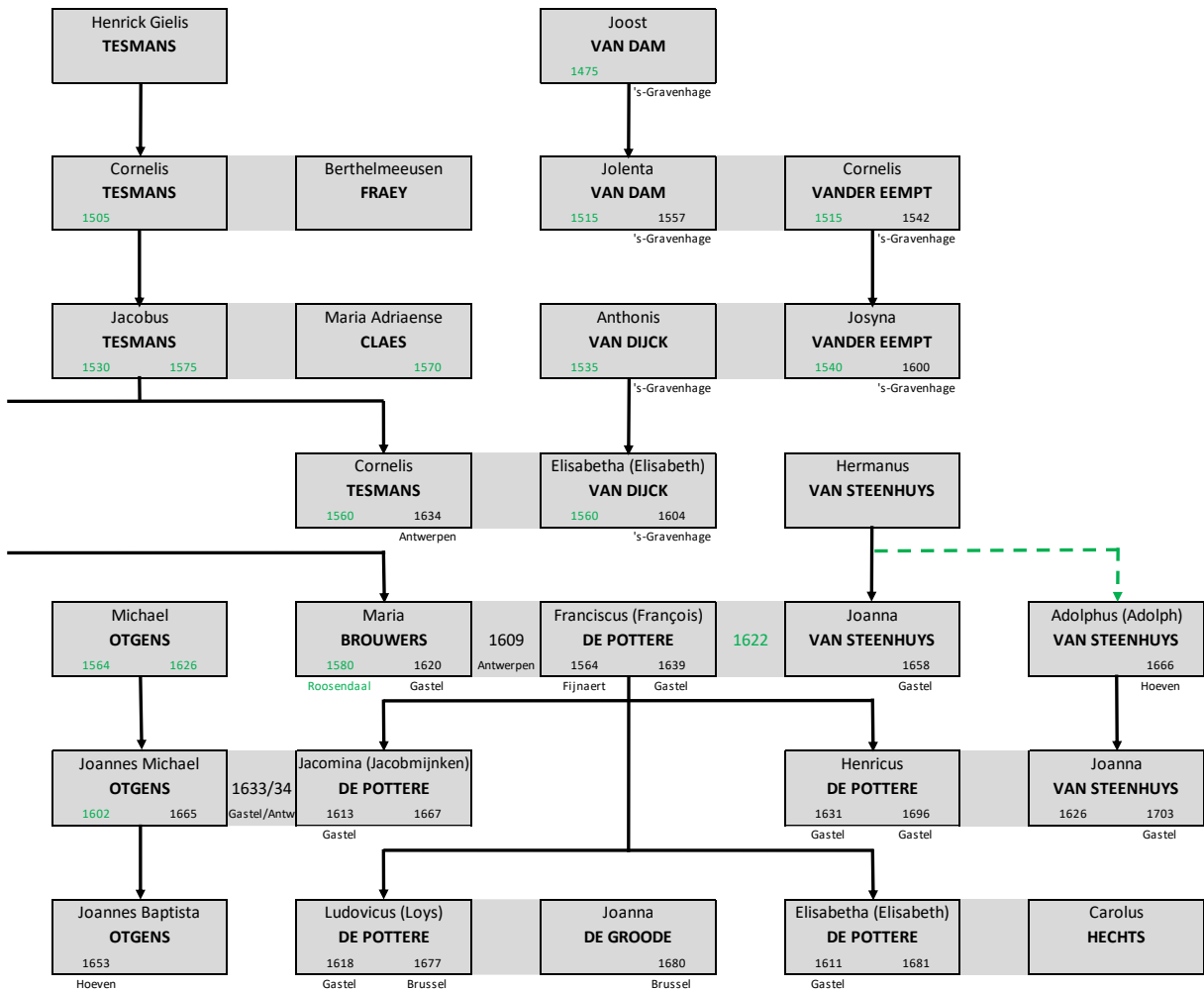

BIJLAGE 1.2 - Familie DESPOMEREAUX

De opeenvolging van diverse naamdragers "Franciscus" zorgt voor verwarring: wellicht was deze Franciscus rond 1550 "Thesaurier deeser stad (Antwerpen)", gehuwd met Margriet Van Buyten... maar zekerheid is daaromtrent niet

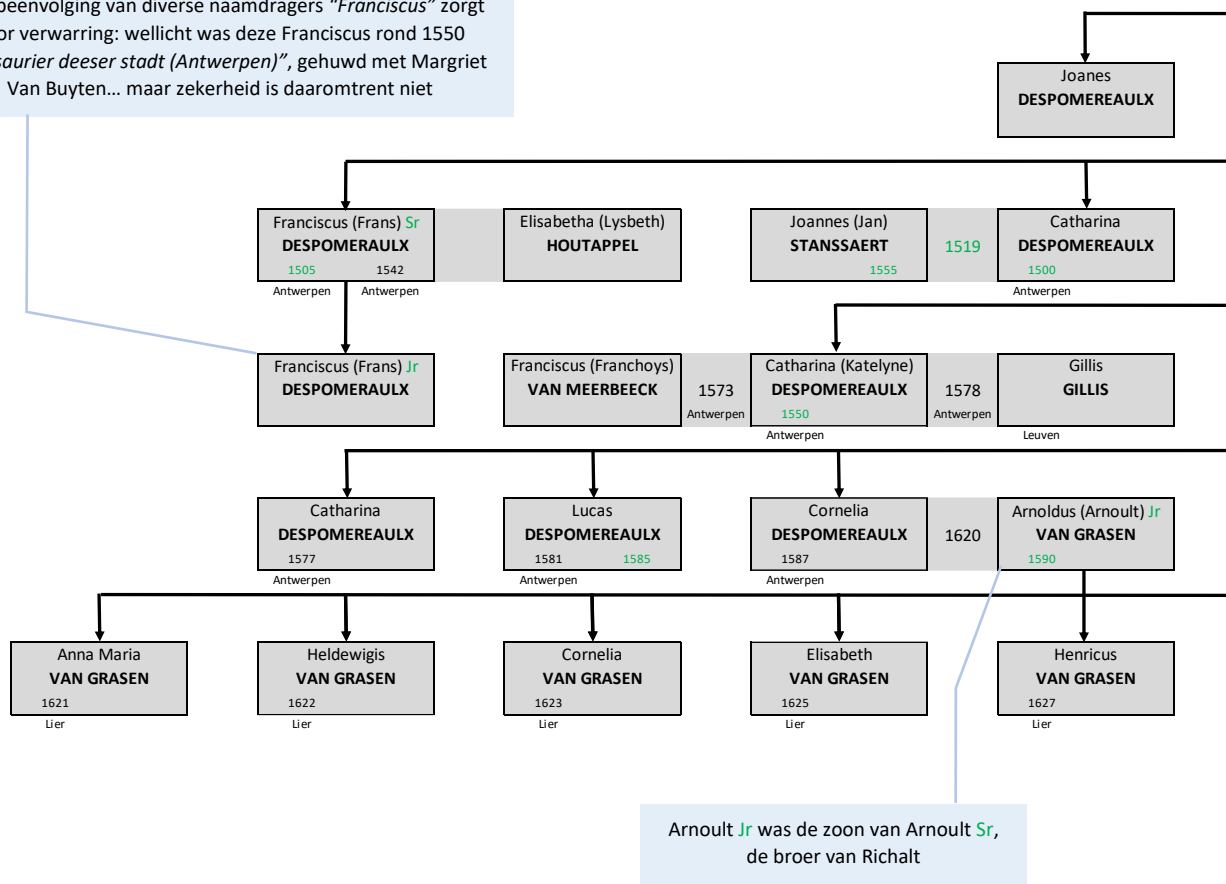

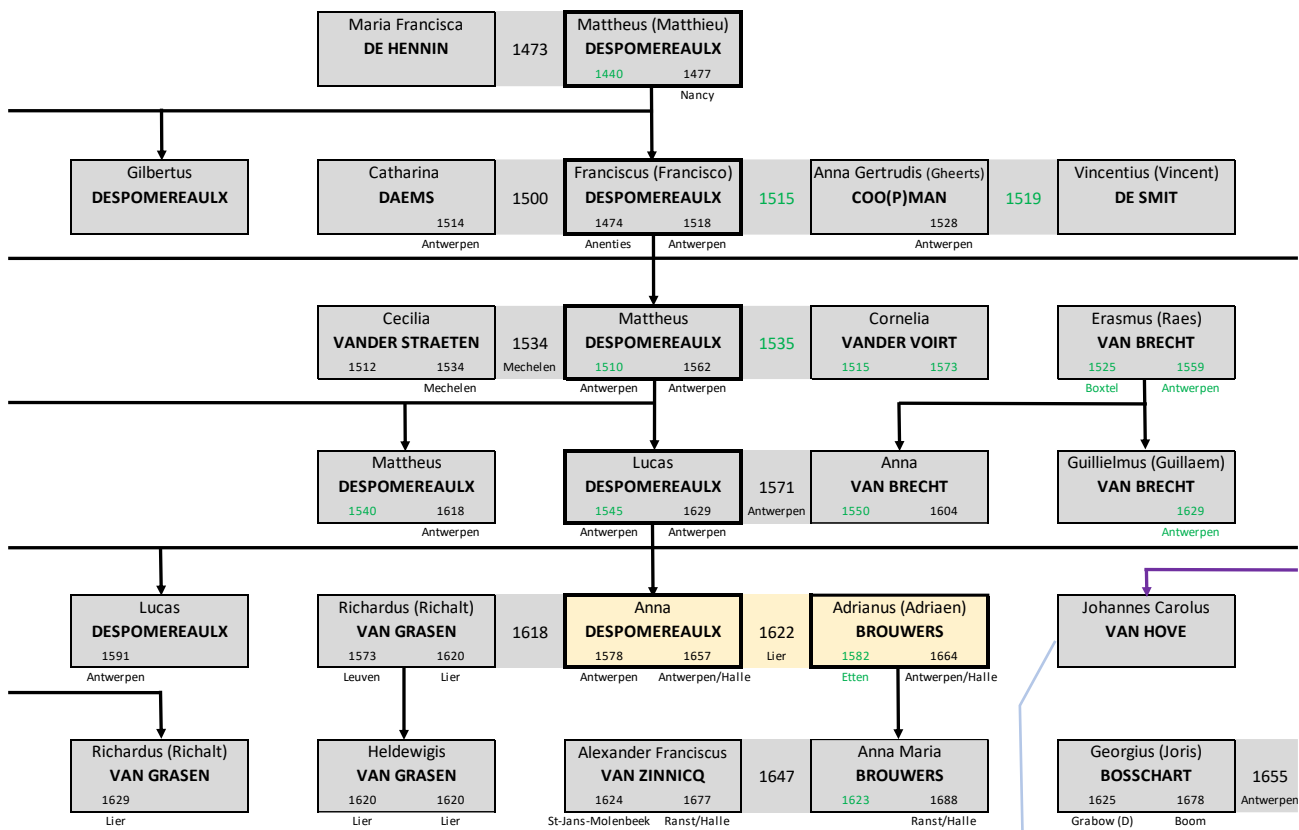

Johannes Carolus was Heer van Hove en schonk de heerlijke rechten aan zijn neef Willem Jr Despomereaulx

Jacques was advocaat, drossaard van Brecht en op het einde van de zestiende eeuw kastelein (concieregentmeester) van het kasteel van de hertogen van Brabant te Turnhout en ook schout aldaar. Er bestaat een wat warrig relaas over het feit dat hij - volgens hem op basis van valse aantijgingen - zou afgezet zijn als schout; hij postuleerde in 1606 opnieuw, maar moest uiteindelijk de duimen leggen tegen een kandidaat die dichterbij Albrecht en Isabella stond.

Ghysbrecht was een welstellende handelaar in meekrap, de (vooral in Zeeland gewonnen) plant waaruit door drogen (in een "meestoof") en fijnstampen van de wortels de kleurstof "Turks Rood" gewonnen werd, die gebruikt werd om wol te verven.

In 1581 kocht hij de zeventien huizen van de Mollekenrame (tussen Hopland en de Sint-Jorisvest, de huidige Tabaksvest) om er een stadsontwikkelings-project te realiseren.

Volgens de "Antwerpse Wijkboeken" was Gijsbrecht kapitein van het eerste vendel van de 5° wijk.

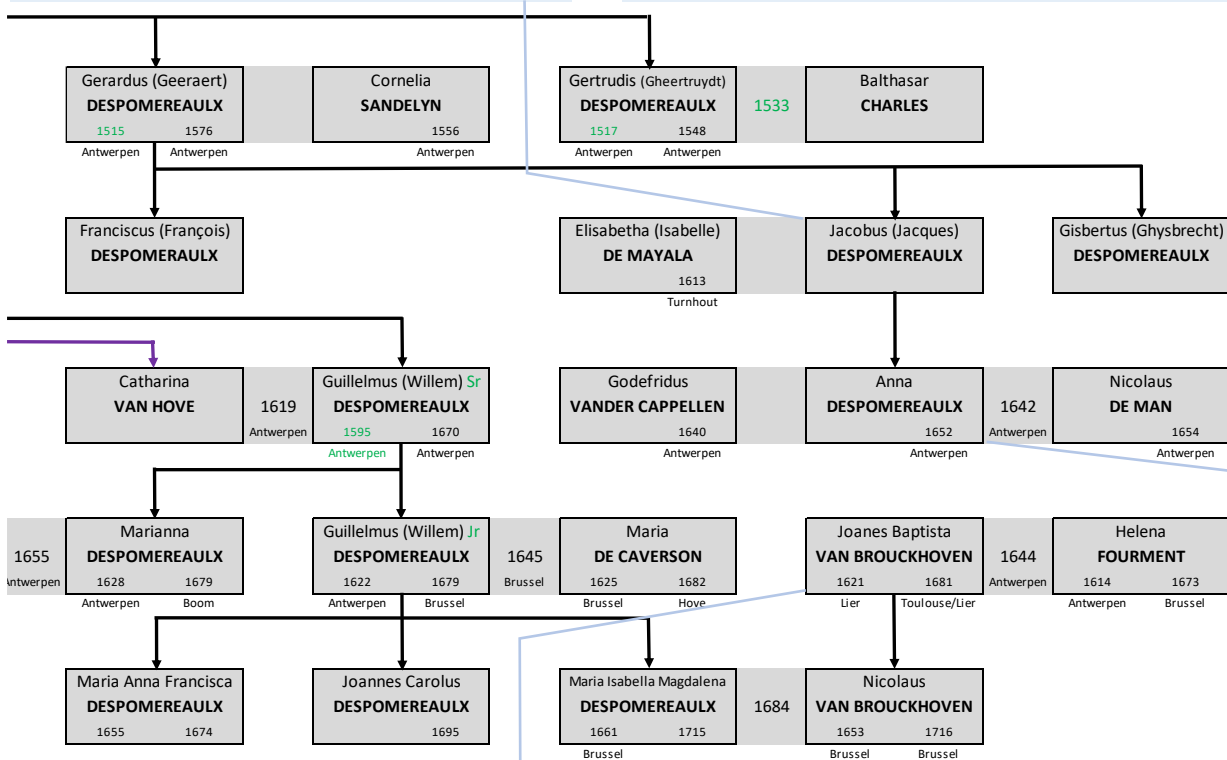

Joannes Baptista Van Brouckhoven was gevolmachtigd gezant tijdens de vredesonderhandelingen van Munster. Hij had een grote financiële deskundigheid en slaagde erin om de staatsfinanciën in de Zuidelijke Nederlanden te saneren. Daarom riep de koning hem naar Madrid, waar hij dezelfde opdracht kreeg. Hij werd er raadsheer in de Hoge Raad voor de Nederlanden en Bourgondië. Op één van zijn reizen tussen Spanje en de Nederlanden overleed hij in Toulouse; zijn hart werd in zijn geboortestad Lier bijgezet.

Deze Anna Despomereaulx, die soms verward wordt met de gelijknamige echtgenote van Adriaen Brouwers, overleed in 1652 en werd begraven in de Sint-Jacobskerk te Antwerpen. Haar tweede echtgenoot was Nicolaus de Man, een buurjongen van de echtgenote van Adriaen, die woonde op de hoek van de Arenbergstrate in de brouwerij "De Half Mane".

BIJLAGE 1.3 - Familie VAN ZINNICQ

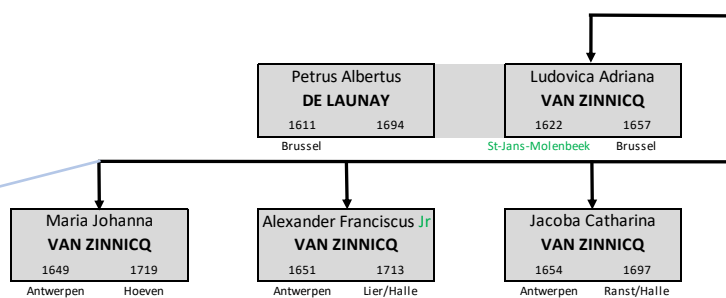

De roepnamen van deze kinderen waren respectievelijk Marie Jenne, Alexander, Jaqueline, Franchoy, (Adrianus Bartholomeus, overleden op 1 jaar, komt in akten niet voor), Anne Loÿse en Albert

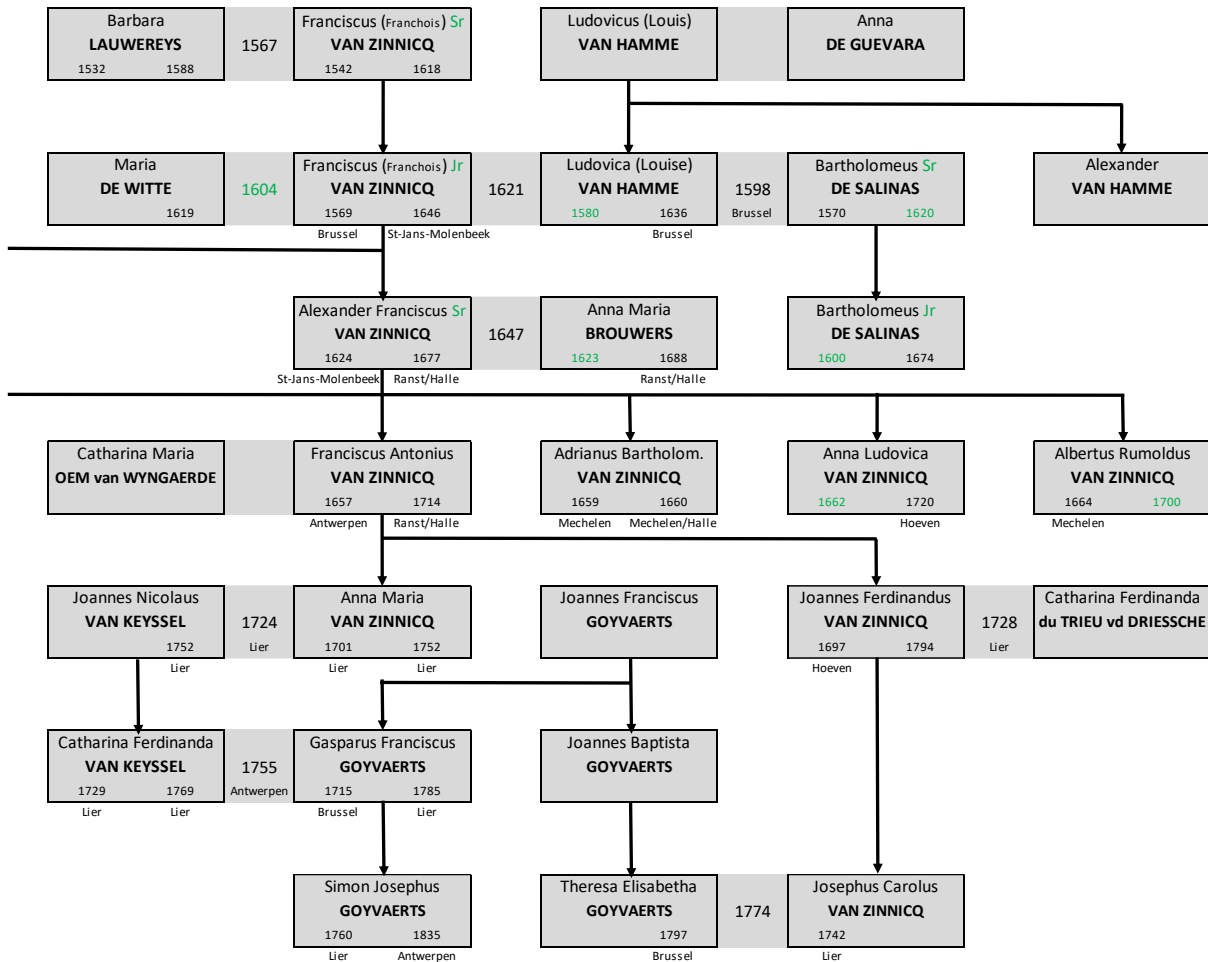

BIJLAGE 1.4 - Familie VANDER RYT

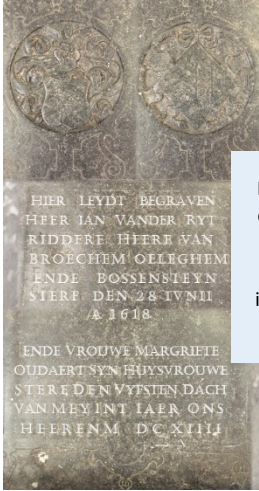

De grafsteen van Jan Vander Ryt en Margriete Oudaert in de kerk van Broechem is enigszins uitgesleten; met enige digitale inbreng wordt de tekst hiernaast weergegeven.

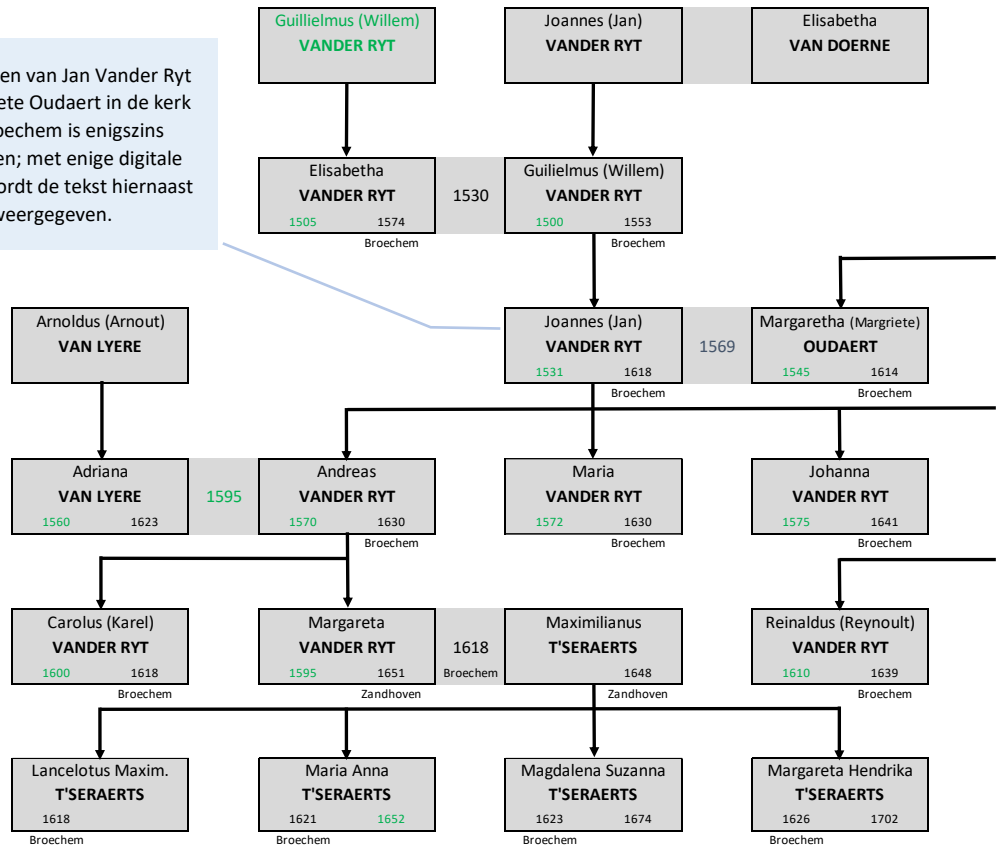

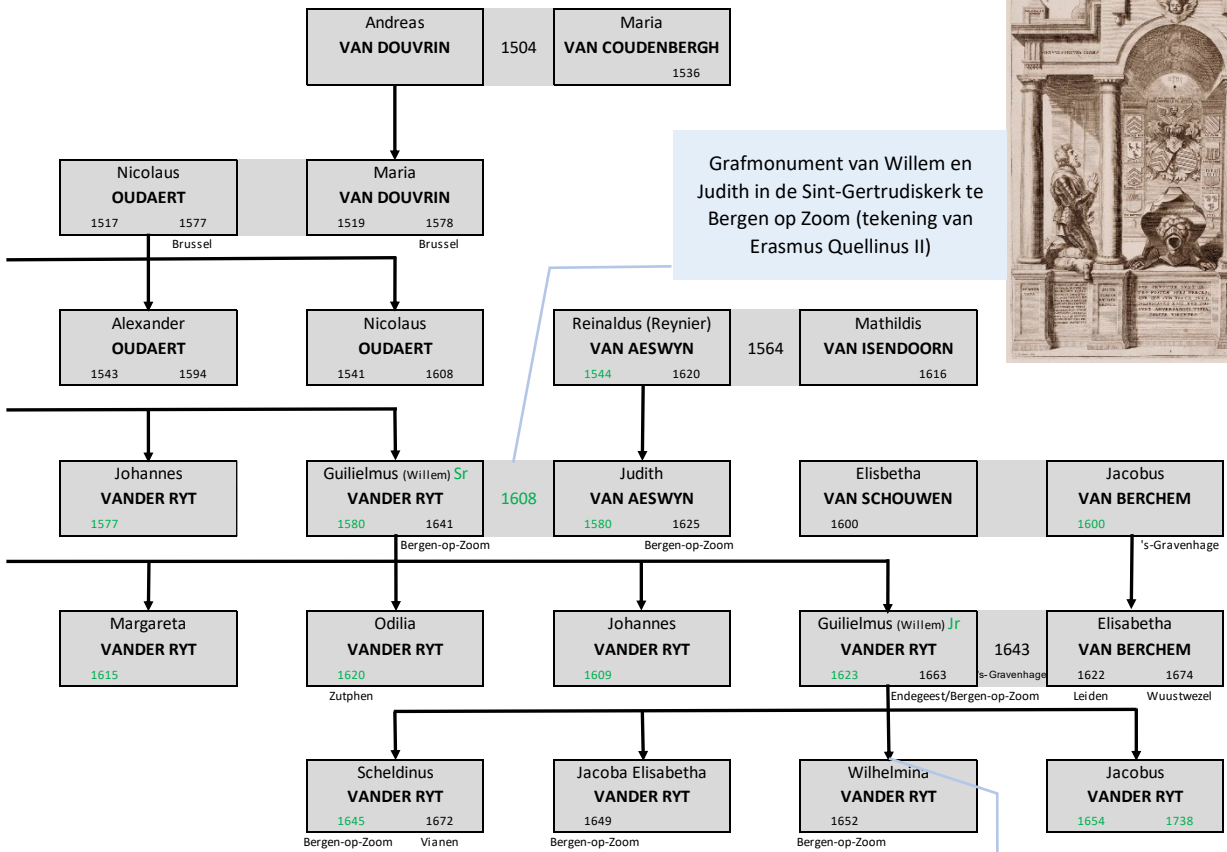

Grafmonument van Willem en Judith in de Sint-Gertrudiskerk te Bergen op Zoom (tekening van Erasmus Quellinus II)



Eén van de zeldzame familieportretten, uit een latere generatie. Het is geschilderd door Jacob Franszoon van der Merck in 1660. Willem Jr van der Rijt zit centraal naast Elisabeth van Berchem. Voor hem staat de kleine Jacobus, die met een opspringend hondje speelt. Geheel rechts poseert Scheldinus, die een borstharnas en een rode mantel draagt; hij houdt een commandostaf in de hand; hij zal jong sneuvelen bij Vianen (november 1672). Links staat Wilhelmina, die bloemen legt op de schoot van haar moeder, en achter haar Jacoba Elisabetha met een lauwerkransje in de linkerhand.



BIJLAGE 2 - TOEGELICHTE TRANSCRIPTIES

In het onderzoek dat tot dit werk leidde, heb ik tientallen originele handgeschreven teksten uit de zestiende tot de achttiende eeuw mogen raadplegen. Sommige zijn (na enige gewenning) perfect leesbaar, andere zijn door een onzorgvuldig of onregelmatig handschrift en een met afkortingen doorspekte schrijfwijze zo goed als niet te ontcijferen. Bovendien is de kennis van bepaalde achtergronden vereist om de inhoud ervan precies te kunnen vatten.

Stukjes werden in de tekst opgenomen; in deze bijlage heb ik een zestal belangrijke documenten integraal weergegeven, met - waar nuttig - enige achtergrondinformatie.

Daarbij volg ik zo goed mogelijk de spelling gebruikt in het document, al is die niet steeds consistent. Soms corrigeer ik manifeste vergissingen, voor de leesbaarheid.

Bepaalde schrijvers gebruiken “ij”, “y” en “ÿ” in eenzelfde document voor eenzelfde woord... daar heb ik consequent gekozen voor de in het stuk meest gebruikte variant.

Afkortingen werden in die documenten door de schrijvers bewust gehanteerd, ik heb ze vervolledigd door de weggelaten letters tussen haakjes toe te voegen in normale letterkleur-, bijvoorbeeld: “voors(eyde)” in plaats van “voors”; het voegwoord “ende”, dat op talloze manier wordt verkort, schrijf ik steeds volledig uit .

Mijn eigen inbreng voeg ik in groen toe:

- Slecht leesbare woorden, waarvoor ik een beste inschatting maakte, zet ik in groen, bijvoorbeeld: “Aert Janss *weÿe alhier*”
- Woorden die in het moderne Nederlands niet direct meer bestaan (of nu soms een andere betekenis hebben) verklaar ik in groen, tussen haakjes en voorzien van een “=”-teken, bijvoorbeeld: “*gepaert (= in delen verdeeld)*”.
- Tekstuele toelichting voeg ik soms toe voor de leesbaarheid, om het begrip van de zin te vergemakkelijken; dit gebeurt eveneens tussen haakjes in groen, maar zonder “=”-teken, bijvoorbeeld: “*declaratie gedaen (dient) te worden*”

Verder heb ik de zeer lange zinnen (vaak zonder duidelijke interpunctie) dactylografisch zo geschikt dat de begrijpbaarheid wordt bevorderd; het risico hierbij is dat een bepaalde “interpretatie” van de tekst is gebruikt... die eventueel niet helemaal correct is. Maar de leesbaarheid verhoogt mijns inziens: dat leek me belangrijker.

In deze bijlage zijn volgende stukken opgenomen, rechtstreeks verbonden met het leven van het echtpaar:

	pagina
Bijlage 2.1 - Huwelijk Brouwers-Despomereaulx - 21 januari 1622	123
Bijlage 2.2 - Akte verdeling der erfenissen van Anna Tesmans en Joris Brouwers - 29 november 1626	126
Bijlage 2.3 - Deurwaardersvolmacht - 24 november 1630	131
Bijlage 2.4 - Verkoopakte van de heerlijkheden - 18 januari 1644	134
Bijlage 2.5 - Akte van “Willecordt” - 10 februari 1650	153
Bijlage 2.6 - Testament Brouwers-Despomereaulx - 18 maart 1656	155

BIJLAGE 2.1 - Huwelijk Brouwers-Despomereaulx - 21 januari 1622

Felixarchief (Antwerpen), Notariaat, Hendrik van Cantelbeck,
Protocolen en staten, 1622-1622, inventarisnummer N#3376, scan 0015-0016 © Stad Antwerpen

De huwelijksakte van het echtpaar werd ondertekend voor notaris Hendrik (zelf schreef hij "Henrick") Van Cantelbeck, de tweede van die naam. Zijn vader had zich als notaris gevestigd in Antwerpen. Van 1582 tot 1699 hield de familie het notarisambt in handen met opeenvolgend vader Henrick d'Oude (akten van 1582 tot 1615), zoon Henrick de Jonghe (akten van 1607 tot 1662), kleinzoon Daniel (akten van 1648 tot 1668) en achterkleinzoon Henrick (akten van 1670 tot 1699).

Deze laatste maakte een gedetailleerde inhoudstafel van de registers met akten van zijn grootvader, Henrick de Jonghe Van Cantelbeck, die gedurende zowat het gehele professionele leven van Adriaen Brouwers actief was. De namenlijst van zijn klanten over deze 57 jaar is indrukwekkend, zelfs Rubens vindt men er terug (zijn laatste testament, 16 september 1639¹⁸⁰).

In de eerste maand van 1622 is er een verwijzing naar "Adriaen Brouwers & Anna Despomereaulx" te lezen¹⁸¹.

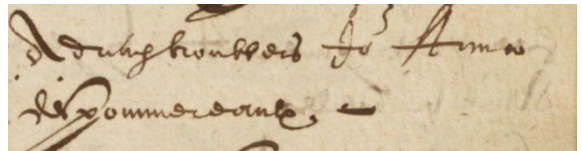

Hun huwelijksvereenkomst begint vrij klassiek met de opsomming der contractanten:

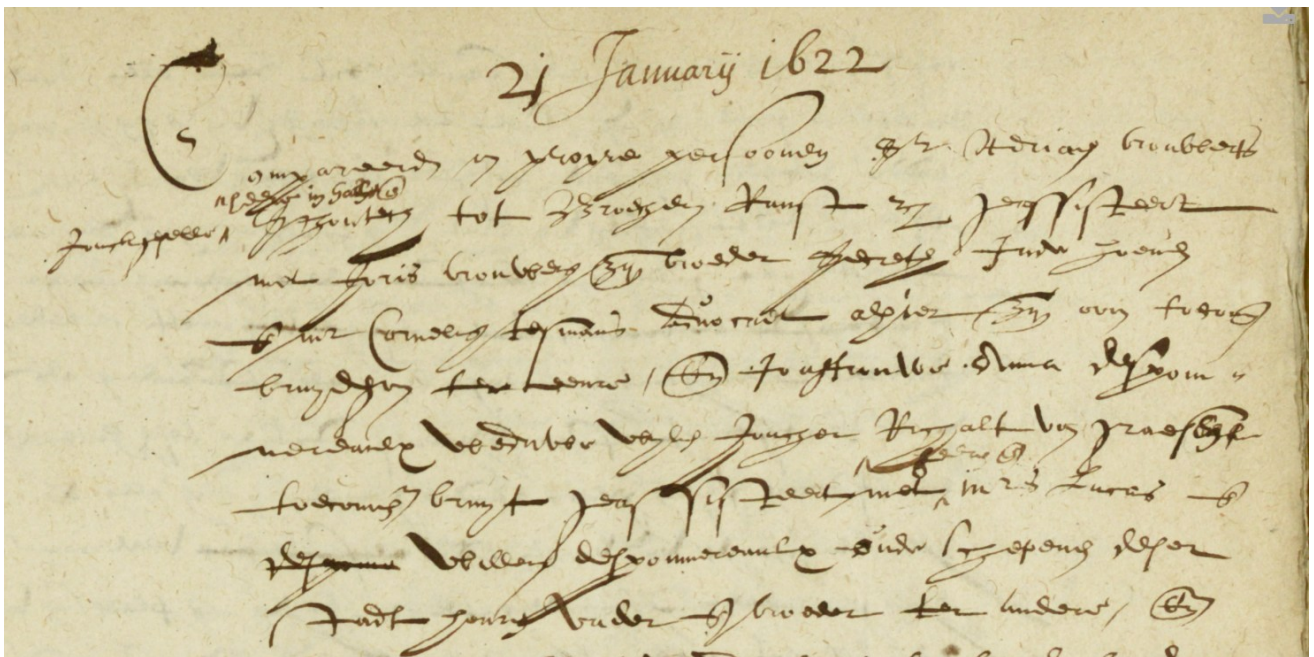

Compareerden in propre persoonen

S(ieu)r Adriaen Brouwers, (en later bijgeschreven: Jonkheer, Heere in Halle), schoutheth tot Brouchem, Ranst etc... geassisteert met Joris Brouwers, zyn(en) broeder, secre(tari)s in de Hoeven, ende Mr Cornelis Tesmans, advocaat alhier, zyn(en) oom, futuren bruydegom, ter eenre (zyde),
ende

Jouffrouwe Anna Despomereaulx, weduwe weylen joncker Richalt van Graesen, toecomende bruyt, geassisteert met heeren M(eeste)rs Lucas ende Willem Despomereaulx, oude schepenen deser Stadt, haeren vader ende broeder, ter andere (zyde),

De notaris vervolgt dan met de kern van de overeenkomst en de huwelijksvoorwaarden:

ende bekennen ende zeyden onderlinge ter beyder zyden metten anderen aengegaen, geconcipeert ende geraempt (= *gepland*) te hebben een toecomende houwel(yck) ter eere Godts tusschen hen beyden te geschieden, indien tzelve met oirlove (= *toelating*) van ons moeder de algemeyn christel(ycke) kercke zyn(en) voortganck heeft,

ende dat op de conditie hier volgende, te wetene

als aengaende des anders (= *elkanders*) inne te brengen goede(re)n verclaren zy contractanten daeraff metten anderen wel eens ende te vrede te zyne, zonder (*dat*) daeraff alhier eenige specificatie oft declaratie gedaen (*dient*) te worden, dan (*te*) geloven (= *beloven*) daeraff respectie staet ende declaratie te maecten metten eersten ende die aen den anderen over te geven, om by des anders hant onderteeckent ende geconfirmeert te worden, van alle welcke goede(re)n by hen contractanten alhier ten houwel(yck) inne te brengene, mitsgaders oick degene die den enen oft den anderen staen(de) (= *in de loop van*) desen houwel(yck) aen zelen comen te besterven (= *toekomen door erfenis*), gegeven, gelaten oft gemaect worden;

is geconditionneert ende tusschen hen beyden ondersprocken (= *afgesproken*) dat alle de meuble goede(re)n ende huysraet int scheidten van desen houwelycksbedden gepaert (= *in delen verdeeld*), gescheidten ende gedeylt zelen worden naer deser stadt rechten van Ant(wer)pen

ende aengaende de rueren(de) ende echtelycke goede(re)n mette cleederen, juweelen ende comptante penningen, by den eene oft by den anderen als voors(eyt) innegebracht ofte als voors(eyt) staende desen houwel(yck) aenbestorven, gegeven, gelaten ofte gemaect, zelen alle de zelve int scheidten van(de) voor(seyde) bedde weeromme zelen gaen keeren ende succederen telker zyde ende plaetsen van (waer) de zelve innegebracht ende aengecomen zelen wesen, oft de gerechte weerde daervoore ingevalle van alienatie (= *vervreemding*), behoudende de lancxtleven(de) voore uit alle ende yegel(ycke) zyne ofte haere cleederen, ketenen, ringen, juweelen, etc gereserveert t'zyne ofte haere lyve metter doot des eersten affleviche eenichste raeckende ende aengaaen(de)

Bijzonder wordt bepaald dat de langstlevende recht heeft op een rente, die verschilt naargelang wie eerst overlijdt, en dat verder de aanwinsten tijdens het huwelijk in gelijke delen aan beide families toekomen:

ende daertoe noch voor duwarie ("*douarie*" = *weduwe-gift, hier voor man én vrouw*) uite goede(re)n des eersten afflevichen alleene, te weetene

zy toecomen(de) bruyt uite goede(re)n zyns toecomen(de) bruydegoms - zynde hy d'ierste afflevige - de somme van vier hondert gul(dens) tjsjaers lyfftochtrente ende

hy toecomen(de) bruydegom uite goede(re)n van (de) toecomende bruyt - zyn(de) zy d'ierste affleviche - de somme van twee hondert gul(den) tjsjaers lyfftochtrente

ende aengaende de conquesten (= *aanwinsten*) staen(de) desen houwel(yck) te winnen ende te conquesteren over wederzyde gepaert ende gedeylt zelen worden halft omme halft

ende dit al te samen weder daer (= wanneer) ter scheidten van deses houwel(yck)sbedden kint ofte kinderen, van hen beyder contractanten lyve geprocreert, in levene achter blyft ofte blyven ofte nyet.

Die laatste bepaling is merkwaardig: eigenlijk worden de eventuele kinderen hier (deels) ontferd... Was dit een overweging vanuit hun reeds gevorderde leeftijd, die de geboorte van kinderen onwaarschijnlijk maakte? Of was deze clausule ingegeven door Cornelis Tesmans, die de inhoud van het testament van zijn zus Anna kende (opgemaakt in 1620) en die het niet wenselijk vond dat een deel van het familiepatrimonium zou ontsnappen aan zijn controle? Of hebben we te maken met een wat onzorgvuldige formulering, waarin niemand erg had?

Uit Bijlage 2.6 blijkt dat Adriaen en Anna deze clausule via hun testament volledig zouden herzien, ondanks de navolgende bepaling:

Dese conditien ende voorwaerden hebben zy contractanten aldus onverbrekel(yck) gelooft t' onderhouden ende achtervolchen, daervoor verbonden respectievenne p(er)soonen ende goede(re)n, ruerende en onruerende, pr(ese)nt(e) ende toecomende

ende ick not(ari)s, voor- ende naerges(chreven), hebbe dezelve geloften aldus geaccepteert ende acceptere mits desen tot behoefte ende prouffyte van een ygel(yck) die t'geene nu aengaet oft naermaels bevonden zal worden aen te gaen, van allen welke daerom versueckende zyn.

Aldus gedaen ten woonhuuse des voors(eyden) Mr Lucas Despommereaulx, gest(aen) inde Arenbergstrate alhier, ter presentie van (de) voor(seyde) Mr Cornelis Tesmans, hier vooren geassisteert, ende S(ieu)r Guillaem van Brecht, inwoonderen deser stadt, als getuygen, hiertoe geroepen ende zunderl(ycke) gebeden.

De ondertekening kan men op pagina 43 bewonderen (met "enkele m" in "Despomereaulx"... waarom de notaris, die de familie toch goed kende, in de tekst overal een "dubbele m" schreef is een raadsel).

BIJLAGE 2.2 - Akte van verdeling der erfenissen van Anna Tesmans en Joris Brouwers - 29 november 1626

West-Brabants Archief (Bergen op Zoom), Archieven van de families Otgens en De Pottere te Oudenbosch, 1569-1837
Archiefnummer: NL-BozWBA- RAW - 0338 - inventarisnummer 89

Na het overlijden van Christiaen Brouwers rond 1604 heeft Anna Tesmans, zijn echtgenote - daarin gesteund door haar broer Cornelis - het familiaal patrimonium, dat haar door erfenis van haar ouders was ten deel gevallen, zelf zorgvuldig verder beheerd.

Pas na het overlijden van haar dochter Maria op 18 augustus 1620 nam ze de beslissing haar testament te schrijven en een aantal goederen te verdelen tussen de kinderen van Maria enerzijds en haar (toen nog) ongetrouwde zonen Joris en Adriaen anderzijds (18 oktober 1620). Joris overleed in 1622 en Anna rond 1625, waarna Adriaen (intussen gehuwd) en de weduwnaar van Maria, François De Pottere, het initiatief namen om het geheel van de erfenis langs moederszijde te herverdelen tussen hun beider gezinnen.

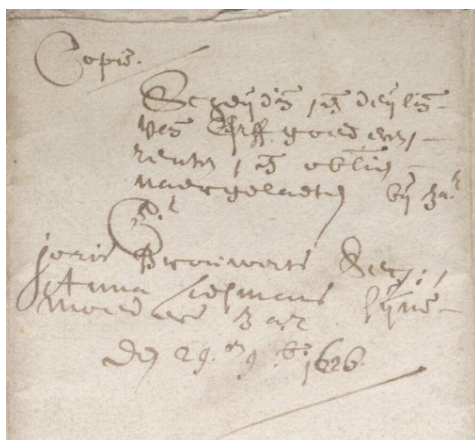

Het is een erudiet werkstuk geworden, dat enerzijds een beeld geeft van de omvang van de erfgoederen en de wijze waarop hiermee toen werd omgegaan, maar anderzijds ook de hand verraadt van Adriaen Brouwers, die met grenzeloze precisie en enorme zin voor detail deze akte heeft voorbereid.

Er vallen ook enkele namen op van mensen die in ons verhaal voorkomen.

De kopie in het archief draagt de titel "Schejdin(ghe) ende deylin(ghe) van(de) erfgoederen, renten ende obli(gati)en naergelaeten by za(lige)r S(ieu)r Joris Brouwerts secr(etari)s; Anna Tesmans syne moeder za(lige)r - den 29^{en} 9^{bl(e)}r 1626".

Wij, Hendryck Janss Timmerman ende Jan Janss Van Wyffvliet, Schepenen des Dorps en(de) Heerlyckh(ej)t van(de) Hoeven onder den Marcquisaede van Bergen op ten Zoome, maecken condit dat voor ons gecomen is

S(ieu)r Adr(iaen) Brouwerts, Schouteth van Broechem, Ranst, etc voor hem selven in d'eene p(ar)tie,
ende

François de Pottere, Penninckm(eeste)r van Nieuw Gastel, vader ende voocht van Elisabeth, Jacobmynkten ende Lodewyck de Pottere, daer moeder aff was Maria Brouwerts, des v(oor)s(sejden) Schouteths suster in haeren leven,
in d'andere p(ar)tie,

ende hebben onderlin(ge) bejden p(ar)tien,

naer rype deliberatie ende voorgaen(de) estimatie, met kennisse van ons Schepen(en), voor soo vele het mogel(yck) is geweest, gedaen, over de p(ar)ceelen ende gronden van erven, hiernaer gementionneert, aengegaen sekere schejdin(ghe) ende deelin(ghe) van ende over de goederen, gronden van erven ende renthen

respectieve gebleven achter wylen Anna Tesmans ende S(ieu)r Joris Brouwerts, in synen leven Sec(retar)is alhier, moeder ende broeder des v(oor)s(ejde) Schouteths ende wylen der v(oor)s(ejde) Maria Brouwerts, de selve geseth hebben(de) in twee lothen, cavelen ofte deelen by A: ende B: ende daerover het blinde loth geworpen,

Het lijkt onwaarschijnlijk, maar het was de toen gangbare praktijk: een erfenis ter waarde van bijna 20.000 gulden wordt in twee verdeeld en het "blinde lot" bepaalt wie wat krijgt! De opsomming van beide loten is wat saai, maar ik geef ze toch graag integraal weer: elk lot (ook "cavel" genoemd) bestaat uit een aantal onroerende eigendommen én een aantal jaarlijkse inkomsten.

uyt crachte van welcken

den v(oor)s(ejde) Schouteth als de le(tte)r A: sall hebben voor hem ende sijn naercomelin(gen) ende sijn hem ten deele bevallen

ierst de Stede mette hujsin(ge) gestaen ende gelegen alhier int' gehucht van Achter t'Hoff, groot in diversche parceelen omtrent achtien gemeten , item noch vijf gemeten landts alhier op den Steenberch gecomen van de ... Gillis Cor(nelissen),

item noch drie gem(eten) daer omtrent bij de Cruysstraete over Sijmon Bouwmans,

item noch drie gem(eten) bempden aen(de) II-den Balrouwe over Anna Arnolts,

item noch drie gem(eten) wejden bij de Berch Weje, met willigen beplant,

item noch een gem(et) landts in S(in)te Mertenspoldere in(de) Leujen Hoeck

over Jan Liewen

item noch 1000 roe(den) bempden int Lam Gors alhier over Cor(neli)s van

Bevere,

item noch drie gem(eten) bempden t'ejnden der I-(st)en Balrouwe, daer inne gedolven wort,

item noch drie gem(eten) landts opt' Bossche Hoofft alhier, lest gecomen van Cor(neli)s Beijerlinck,

item noch 1 gem(et) Landts int' selve quartier gecomen van de v(oor)s(ejde) Gillis Cor(nelissen),

item noch sesse gem(eten) wejden voorop Balrouwe onder de willigen, uytwegen(de) naer de Bossche Straet,

item noch 2 gem(eten) bosch opt' Gors over Jan Tesmans,

item noch II gem(eten) I^{xviii} (= 118) roed(en) in de v(oor)s(ejde) poldere voorop Cockx Wech,

item noch vijf gem(eten) int' Volgerlandt aldaer over den v(oor)s(ejde) Bouwman,

item noch eene renthe van LXII g(ulden)s X s(tuyver)s t' sjaers op den Stede ende goederen van Cor(neli)s Adr(iaen) Botvanger in(den) selven poldere,

noch 5 g(ulden)s 16 s(tuyver)s t' sjaers op de voors(ejde) Cor(nelis) Beijerlinck,

item noch 3 g(ulden)s 2 ½ s(tuyver)s t' sjaers op Adr(iaen) Jacobs(sen) Coevoet,

item noch 6 g(ulden)s 5 s(tuyver)s op Cor(nelis) Huybrechts Bouwens,

ende noch 3 g(ulden)s 2 ½ s(tuyver)s t' sjaers op Otto Mathjss in het Oude Landt,

ende daertegens de v(oor)s(ejde) kinderen als de le(tte)r B: sullen hebben ende is hen ten deele bevallen

ierst sekere 2 Steden tot Etten in de Neerstraete aldaer in diversche p(er)celen gelegen, groot omtrent 18 gem(eten),

item noch 5 gem(eten) landts gelegen alhier in(de) Bossche Straet over Anna Arnolts,

item noch 4 gem(eten) ende een halff wejden in(de) v(oor)s(ejde) poldere bij t' Lamps Gat over M(eeste)r Lowjys Van Kintschot,

item noch 5 gem(eten) bempden op de Locht alhier over Leenart de Haen,
item noch een halff buijnder landts in(de) v(oor)s(ejde) poldere op Jan Ratten,
item noch 6 gem(eten) uytgedolven weijden op den I-en Balrouwe
item noch 3 ½ gem(eten) weijden tusschen den III-en en de IIII-en Moolenwech,
gen(oem)pt den Gheer,
item noch 4 gem(eten) in Peerden block aen(de) Ouden Dÿck alhier,
item noch 1 gem(et) landts op ten Boutwech in de v(oor)s(ejde) poldere over
Jan Wÿnants,
item noch 4 ½ gem(eten) bempden op de Locht over Henrick Leenarts de Haen,
item noch 3 gem(eten) weijden by de Cruÿsstraete over Henrick Derven,
Item noch 2 gem(eten) bosch op t' Gors by den Polderschen Dÿck alhier ov(er)
den v(oor)s(ejde) Beijerlinck
ende noch 200 roe(den) landts aen der v(oor)s(ejde) kinderen hoeffken in de
v(oor)s(ejde) poldere int' Volgerlandt

item daertoe noch eene renthe van 25 g(ulden)s 11 s(tuyver)s t'sjaers opt huÿs
van Jan Wÿnants alhier int' Dorp,
item noch 25 g(ulden)s t' sjaers opt' Cloostere van S(in)te Bernarts,
item noch 18 g(ulden)s 15 s(tuyver)s t'sjaers op de goederen van Corn(elis) Pierss
Mollenaer in(den) Oudenbosch,
item noch 3 g(ulden)s 2 ½ s(tuyver)s t'sjaers op Aert Janss weÿe alhier opt
Mooleneÿndt
ende noch andere 3 g(ulden)s 2 ½ s(tuyver)s t'sjaers op Corn(elis) Michiel
Heÿnen

alles volgen(de) de respective brieven, coopcedullen, renthebrieven ende obli(gati)en
daervan syn(de), die elcke parthÿe sullen weïden ov(er)gelevert om(m)e tot hunnen
proufÿte opgeveurt ende gemaent te worden.

Nu volgt werkelijk een sensationele overweging: men gaat op een apothekersschaaltje afwegen wie het meest gekregen heeft! Om vastgoed enerzijds en jaarlijkse inkomsten van renten en obligaties anderzijds met elkaar te kunnen vergelijken, gebruikt men een omzetting van de jaarlijkse inkomsten naar een "kapitaal" dat bij de courante intrest van 6.25 % ("de penninck sesthien", maar dat getal wordt in het document nergens vermeld) dezelfde opbrengst zou geven.

De jaarlijkse inkomsten voor lot A: bedragen 80 gulden en 16 stuivers, deze van lot B: bedragen 75 gulden en 11 stuivers (een gulden bevatte 20 stuivers). Het verschil tussen beide is 5 gulden en 5 stuivers. Omgerekend met de penning 16 geeft dat 80 gulden en 80 stuivers, of 84 gulden!

De waarde van het vastgoed haalt men uit de pondboeken (cijnsboeken).

Lees even mee:

Ende allsoe de cavel A: aen(de) v(oor)s(ejde) Schouteth bevallen is bedragen(de)
7.928 g(ulden)s ende de cavel B: bevallen de voors(ejde) kinderen 8.062 g(ulden)s 10
st(uÿvers), soo wordt bevonden dat de selve cavel B: beter is ende meer bedraecht 134
g(ulden)s 10 st(uÿvers) ov(er) de gronden van erven,

waertegens de cavel A: beter is bevonden in(de) de renthen ende obligaties tot 84
g(ulden)s eens,

sulcx dat de v(oor)s(ejde) Schouteth deshalve te cort soude comen 50 g(ulden)s, welke
aengaen(de) sÿ metten anderen sullen lequideren (= vereffenen),

Adriaen laat welgeteld 10 stuivers vallen...

Dan volgen wat praktische afspraken, bv. voor het geval er nieuwe elementen zouden opdagen:

soo oock gedaen sall worden ov(er) eenige andere obli(gatie)n, hiervoren nijet gespecificeert ofte uytgedruckt eentsamentlyck oock van(de) gereede pe(nninghe)n, v(er)loopen pachten, innecommen(de) ende uytgaen(de) schulden van(de) v(oor)s(ejde) respective twee sterffhuijsen, alles tottet jaere 1626 inclus.

*Beloven(de) oock sy comp(arant)en tot gemejne cost aff te lossen ende redimeren (= afkopen) de renthen staen(de)
op de Stede tot Etten bedragen(de) jaerl(yckx) omtrent 25 g(ulden)s,
item op de 6 gem(eten) wejden in(de) Hoeven, mitsg(ade)rs int' Lam Gors
omtrent 7 g(ulden)s t'sjaers, onbegrepen,
blijven(de) voorts belast elcx p(ar)tie hiervooren aengecavelt metten grontchijns ende
gebuer(ly)cke lasten daerop van outs gestaen hebbende.*

Opnieuw komt echter een aap uit de mouw: in het vorige heeft men geredeneerd op basis van de eigendommen zoals moeder Anna Tesmans die verdeelde in 1620... maar blijkbaar had Adriaen in de tussentijd reeds de helft van een aantal percelen van Joris overgekocht. Hiervoor wordt door Adriaen een compensatie bedongen.

*Ende opdat dese deel(in)ghe) ende cavelen te gevoechgel(ycke) soude cunnen geschieden v(er)claeren de v(oor)s(ejde) parthjen int' minnel(ycke) veraccordeert te sijn dat in plaetse den v(oor)s(ejde) Schouteth was c(om)peteren(de) uyt crachte van coop metten voors(ejde) wjlen sijn(en) broeder op diversche tyden gedaen de gerechtige hellefft in 9 div(er)sche perceelen van Erven, als te weten
van 4 ½ gem(eten) wejden by t' Lamp's Gadt,
van 3 gem(eten) aen(de) II-en Balrouwe,
van 3 gem(eten) aen(de) Berchwejde,
van 1000 roe(den) int' Lam Gors,
van 3 gem(eten) t'enden den I-en Balrouwe,
van 6 gem(eten) voorop Balrouwe,
van 5 gem(eten) in de Bossche Straet
ende van 5 gem(eten) int' Volgerlandt,
hij in plaetse van allen djen int' geheel nu sall hebben ende behouden
ierst 3 gem(eten) landts ov(er) P(eete)r van Roomen,
item 2 halve bunderen landts ov(er) Joos Roelen ende Leenaert Steemans,
all-in(de) v(oor)s(ejde) poldere gelegen
ende noch 12 gem(eten) bempden in Moens block alhier, lest gecomen van(de)
voors(ejde) Bejerlinck ende te voorent van Jo(uffrouw)e Leonora Van
Schoonbeecke,
die oock all in onse p(rese)ntie (= aanwezigheid) sijn geestimeert, allsoe
dat parthjen van(de) respective weerde van djen hier tevreden sijn
houden(de)-*

De vermelding van Juffrouw Eleonora Van Schoonbeke is merkwaardig: het is voor de opstellers blijkbaar belangrijk de vorige eigenaar (voor Beyerlinck) nog eens te noemen... het moet een belangrijke persoon geweest zijn. Eén van de 6 kinderen van Gilbert Van Schoonbeke (zie pagina 65) heette Eleonora: het is best mogelijk dat zij ooit eigenares van dat perceel grond was!

De familie Van Roomen was te Bergen op Zoom bekend als doctor in de medicijnen en apotheker.

Voor de goede orde wordt tenslotte nog even op een rijtje gezet wat de twee onderhandelende partijen rechtstreeks uit de erfenis kregen, en dus niet herverdeeld wordt:

Staen(de) voorty te weten dat uijt crachte van(de) Testamente ende uijtersten wille der v(oor)s(ejde) wijlen Anna Tesmans, hunne moedere, in date van 18 oktober 1620

den v(oor)s(ejde) Schouteth noch sijn gemaect, die in(de) voors(ejde) cavelen nyet en sijn begrepen

ierst 10 gem(eten) bempden gen(oem)pt Tesmans Gorsseken gelegen onder Etten v(oor)s(ejd) in Crejtenborch

item noch ½ bunder in(de) Westpoldere aldaer gelegen,

item noch ½ bujnder bempden in(de) 4 bujnders,

item noch 2 gem(eten) bempden gemejn met 1 gem(et) toebehoort gehat hebben(de) Maria Zeebrechts aende Leursche Vaert, oock onder Etten

ende daertoe noch de hellefft ende alle actie der selver sijne moedere c(om)peteren(d)e in de Heje-Block by Rucphen

ende de v(oor)s(ejde) kinderen van wijlen de v(oor)s(ejde) Maria Brouwerty naervolgen(de) de selve Testamente

sekere Stede tot Etten uijt' Dorp groot 6 gem(eten), met 1 gem(et) in(de) Dorps Ackers d(aer)by gelegen

item een bunder bempden gen(oem)pt Zermerlaecken

item een bunder bempden aen(de) Riote,

item ½ bunder by Kelsdoncq all onder Etten voors(ejd),

ende d(ae)rtoe noch eene renthe van 4 v(ie)rtelen losch rogge op sekere parcelen tot Sprundel eertyts Jan van Ryen toebehoort hebben(de),

alles naer luyt van(de) extracte ujten selve Testamente ons Schepen(en) gethoont.

De slotoverwegingen behelzen de onderlinge goede trouw om problemen die kunnen optreden samen op te lossen, alsook de klassieke formele slotzinnen en datering:

*Ende verstande dat ofte (= **indien**) naermaels bevonde werde eenige andere gronden van erven, renten ofte innecom(en)de schulden ofte oock d(ae)rtegens eenige uijtstaen(de) schulden, insolvente obli(gati)en ofte renten, dat ... altyts malcanderen ter goeder trouwe d(aer)van sullen quarranderen, liquideren ende goet doen naer behoeren,*

sonder nochtans dat sy ten respecte van(de) mindere ofte meerdere mathe der goederen in dese hierboven aengecavelt iet wes sullen hebben goet te doen ofte ..., maer sall eenieder hem moeten c(on)tenteren metten groote ende weerde soo die gelegen sijn.

*Hebben(de) oversulcx de selve partyen in onse p(resen)tie, d'een tot des anders behoeff, in(de) qual(itei)t als boven, daer aff v(e)rtegen ende de p(ar)celen respective opgedragen naer behoeren(= **afstand gedaan en overgedragen aan wie het behoort**).*

Sonder archgelist, in kennisse der waerhejt.

*Soo hebben wij, boovenges(chreven) Schepenen, dese onse l(ette)ren met onsen schepene zegelen bezegelt ende by onsen Sec(retar)is laten ondert(ekenen), desen 29^{en} 9^{b(ris)} 1626 (= **29 november 1626**).*

BIJLAGE 2.3 - Deurwaardersvolmacht - 24 november 1630

Brabants Historisch Informatie Centrum, 's-Hertogenbosch, Toegang 19, Archieven van de Raad van Brabant,
Mandementen van debitis en executorialen-generaal, stuk 996.0019

Dit is een oorkonde op perkament, die de houder kon gebruiken wanneer hij een deurwaarder wou inschakelen om een achterstallige schuldenaar tot betaling te dwingen. Het is een (relatief) standaard tekst, op vraag van Adriaen Brouwers opgemaakt in zijn functie als rentmeester van de Sint-Bernardusabdij.

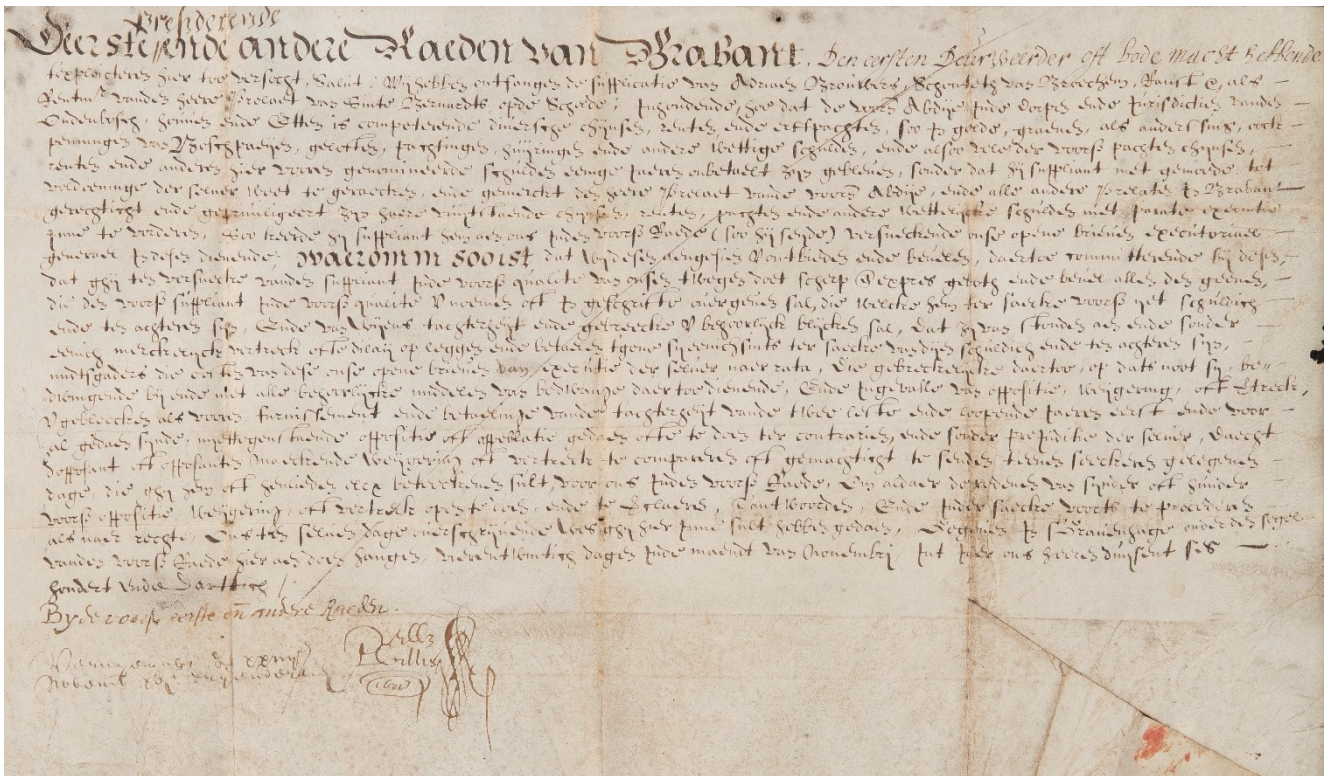

D'eerste Presiderende ende andere Raeden van Brabant,

(Aan) Den eersten Deurweerder oft bode, macht hebbende t'exploïteren (= deurwaardersexploot neer te leggen) hiertoe versocht, salut!

Wij hebben ontfangen de supplicatie van Adriaen Brouwers, Schouteth van Broechem, Ranst, etc... als Rentm(eeste)r van den Heere Prelaet van Sinte-Bernardts opde Schelde,

inhoudende soo dat de voorn(oemde) Abdije inde Dorpen ende Jurisdictionen vanden Oudenbosch, Hoeven ende Etten is competerende diversche chynsen, renten ende erffpachten, soo te goede(re)n , graenen als anderssins, oock penningen van boschpaeijen, geloffen, pachtingen, huijzingen ende andere wettige schulden,

ende alsoo vele der voors(ejde) pachten, chynsen, renten ende andere hiervooren genomineerde schulden eenige jaeren onbetaelt zyn gebleven, sonder dat hy suppliant met gemoede (= minnelijk) tot voldoeninge der selver weet te geraecken,

ende gemerckt den Heere Prelaet van de voorn(oemde) Abdije ende alle andere Prelaten te Brabant gerechticht ende geprivilegeert zyn haere uytstaende chynsen, renten, pachten ende andere wettelycke schulden met parate executie (= onmiddellyk) inne te vorderen,

soo keerde hy suppliant hem aen ons inden voors(ejde) Raede (soo hy seyde), versueckende onse opene brieven executoriael generael te desen dienende,

waeromm(e) soo ist

dat wy desen aengesien (= aangaande deze zaak) U ontbieden en bevelen, daertoe committerende (= opdracht gevende) by desen, dat ghij ten versuecke vanden suppliant inde voors(ejde) qualitat)e van onsen twegen doet scherp ende expres geboth ende bevel allen de geenen,

die den voors(ejden) suppliant inde voors(ejde) qualitat)e U noemen off te geschriffe overgeven sal, die welcke hem ter saecke voors(ejt) yet schuldich ende ten achteren syn,

ende van wyens tachterheyt (= achterstalligheid) ende gebreecke U behooryck blycken sal,

dat zy van stonden aen ende sonder eenich merckelyck vertreck offe delay (= uitstel) opleggen ende betaelen t'gene sy eenichsints ter saecke van dyen schuldich ende ten achteren syn, midtsgaders de costen van dese onse opene brieven van executie der selver naer rata,

die gebreckelycke (= degene die in gebreke blijft) daertoe, op dats noot sy (= indien het nodig is), bedwingende by ende met alle behoorycke middelen van bedwange daertoe dienende,

ende ingevalle van oppositie, wejgering off (ver)treck, U gebleken als vooren, furnissement (= levering, met name als de cijns bijvoorbeeld in graan moet betaald worden) ende betaeling van de tachterheyt van de twee leste ende loopende jaeren eerst ende vooral gedaen synde,

nijettegenstaende oppositie oft appellatie gedaen offe te doen ter contrarien (= ook in geval de betrokkene beroep aantekent),

ende sonder prejuditie (= vooroordeel) der selver,

daecht d'opposant off opposanten, maeckende wejgering off vertreck (= zich onttrekken), te compareren off gemachticht (= een gevolmachtigde) te senden t'eenen seeckeren gelegenen dage, die ghij hem off henlieden elcx beteeckenen sult, voor ons inden voors(ejde) Raede,

om aldaer de redenen van synder off hunder voors(ejde) oppositie, wejgering off vertreck open te doen (= toe te lichten), ende te (ver)claeren, t' antwoorden ende inder saecke voorts te procederen als naer rechte,

ons ten selven dage overschryvende wes ghij hierinne sult hebben gedaen.

Gegeven in 's Gravenhage, onder den segel van den voors(ejde) Raede hier aen doen hangen, vierentwintich dagen in de maendt novembri int jaer ons Heeren duysent seshondert ende danttich

Bij de voors(ejde) eerste ende andere Raeden.

(get) Pieter (of C(o)r(nei)lle) Gillis

De ondertekening is een beetje merkwaardig om twee redenen.

In principe moet de ondertekenaar de griffier van de Raad van Brabant te 's-Gravenhage geweest zijn, dat was in 1630 Pieter Gillis: de familienaam is duidelijk te lezen en men kan in de eerste letter een "P" zien; maar de letters "rllle" erboven duiden eerder op zijn zoon Cornelis, die hem in 1633 in die functie opvolgde. Bovendien staat in de versiering onderaan blijkbaar het jaar 1628 vermeld, wat niet strookt met de tekst erboven...



In de marge onderaan heeft een andere hand genoteerd:

Vernyeuw(d/en) de XXVII novemb(ri) XVI^o dryendertich

De tekst is op zich duidelijk.

Een analoog document van 15 juli 1642 (in hetzelfde archief, toegang 19, inventarisnummer 0996.0050) herhaalt dit soort mandaat ten gunste van Adriaen Brouwers tegenover "vele personen, woonende ten platten Lande van Breda", waarbij de "Hooftbancke van Breda" als bevoegde instantie wordt aangeduid om geschillen te behandelen.

Ook zijn opvolger, Johan Michiel Otgens, diende eenzelfde soort document te bezitten; een exemplaar uit 1652 wordt in hetzelfde archief bewaard (ibidem, inventarisnummer 996.0100).

BIJLAGE 2.4 - Verkoopakte van de heerlijkheden - 18 januari 1644

Algemeen Rijksarchief (Vorst), Archieven van het Leenhof van Brabant, Register 111, folio XXV en volgende.

De verkoop aan Adriaen Brouwers van de heerlijke rechten over Halle, Massenhoven en Voorschoten (Viersel) door de Spaanse koning Filips IV, in zijn hoedanigheid van hertog van Brabant, is gedetailleerd beschreven in een akte van 18 januari 1644: een lijvig stuk (12 handgeschreven folio's), dat een zicht geeft op de leefwereld van die periode.

Er bestaan drie kopijen (of gedeeltelijke extracten) van de akte: de meest volledige is de originele inschrijving in het Register van de Raad van Brabant (in het Rijksarchief te Vorst), 2 kopijen maken deel uit van het Archief van de schepenbank en dorpsbestuur van Halle (nummer 85 "Open brieven van verkopen der heerlijkheden Halle, Voorschoten, Massenhoven aan Adr. Brouwers. 1644"), bewaard te Berchem (Antwerpen).

Het valt op hoe nauwkeurig - woord voor woord - deze kopijen gemaakt zijn... enkel de spelling is soms verschillend en verraadt de hand van de schrijver; in de navolgende transcriptie is gepoogd de spelling te uniformiseren, voor de leesbaarheid.

De achtergrond

De kosten van de staatsinrichting en de (luxueuze) hofhouding, maar vooral van de oorlogvoering, waren enorm. De koning van Spanje was dus voortdurend op zoek naar inkomsten. De inleiding van de besproken koopakte is op dat punt heel duidelijk en transparant: de kas was leeg!

Eén van de vele pistes was het verkopen, verpanden of verpachten van koninklijke eigendommen en rechten. Voor het hertogdom Brabant vindt men over een periode van 25 jaar een eenmalige inkomstenstroom van iets meer dan 5 miljoen gulden, op een creatieve manier samengesteld uit opbrengsten van verpanding van domeinen (78%), verkoop van heerlijke rechten (14%) en verpachting van koninklijke tolrechten te Antwerpen (8%)¹⁸².

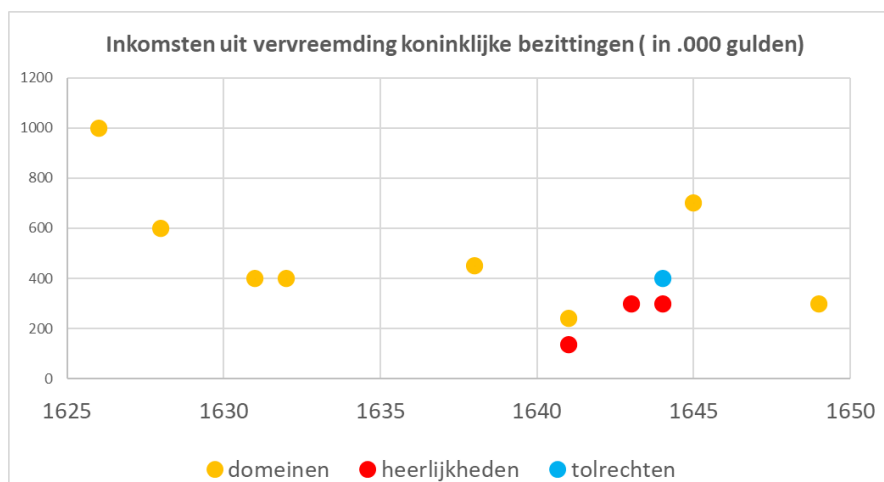

Voor de jaren 1643 en 1644 is er telkens een bedrag van 300.000 gulden als inkomsten gerealiseerd door het verkopen van heerlijke rechten - dit is de actie waarin de bestudeerde koopakte kadert.

Om deze cijfers in perspectief te zetten: de aanvoer van de "Zilvervloot", die tweemaal per jaar zilver uit Indiën (= de Spaanse gebieden in Amerika) aanvoerde, leverde jaarlijks ongeveer 20 à 25 miljoen gulden op (uiteraard moest dit bedrag de kosten dekken voor het gehele Spaanse Rijk)!

De koning - optredend als hertog van Brabant - diende voor deze verkoop van de heerlijke rechten de toestemming te bekomen van de Staten van Brabant. Deze waren samengesteld uit drie "leden": de "prelaten" (abten van de twaalf belangrijkste abdijen), de "edelen" (die voldoende inkomsten en titels hadden) en de 3 hoofdsteden Leuven, Brussel en Antwerpen (sinds 1629 was de voormalige vierde hoofdstad, 's Hertogenbosch, ingenomen door de Verenigde Provinciën, geen lid meer).

Koning Filips IV (of exacter: zijn raadsheren van de “Raad van State” en de “Raad van Finantiën”) heeft deze actie stapsgewijs voorbereid en afgewerkt - ook dat proces wordt in de akte in detail beschreven. De verkoop verliep als volgt:

- op 30 januari 1642 gaf de koning procuratiebrieven aan de gouverneur (interim-landvoogd Francisco de Melo) voor de verkoop van de heerlijke rechten voor een bedrag van 300.000 gulden
- op 12 maart 1642 heeft de Raad van Finantiën de (voorlopige) voorwaarden vastgelegd waaronder deze verkoop zou doorgaan (de tekst hiervan is in het document niet opgenomen¹⁸³)
- daarop heeft de kanselier (Ferdinand Van Boisschot) de toestemming van de Staten van Brabant gevraagd
- op 15 april 1643 gaven deze hun voorlopig akkoord (na diverse adviezen), gevolgd door een definitief akkoord van 14 augustus 1643, waarbij de gouverneur ook de opdracht aanvaardde
- op 30 september 1643 heeft de Raad van Finantiën de definitieve voorwaarden vastgelegd voor de verkoop, die op nogal wat punten verschilden van de voorlopige¹⁸⁴
- aansluitend heeft de tesorier-generaal van Finantiën (Frans Van Kinschot) - wat het hier besproken dossier betreft - de verkoop van de heerlijkheden Halle, Massenhoven en Voorschoten georganiseerd volgens deze laatste verkoopvoorwaarden
- op 18 januari 1644 werden deze “*bij den derden stockslach*” toegewezen aan Adriaen Brouwers, die deze heerlijkheden voordien reeds in leen had (sinds 1626/1630); de verkoop ging door in drie dagen, die telkens met een “*stockslach*” werden afgesloten: de instelling (eerste dag), de verhogingen (drie dagen later) en ten slotte - na een nieuwe publieke bekendmaking - de definitieve toewijzing (“*derde stockslach*”).
- de goedkeuring van Finantiën volgde (pas) op 28 september 1648 - er wordt geen reden opgegeven waarom dit zolang moest duren...
- op 18 januari 1649 werd de verkoop ingeschreven in het register van de Rekenkamer te Brussel

De actoren

In de akte worden, benevens uiteraard Adriaen Brouwers (wiens naam dertien maal genoemd wordt!), een aantal personen en/of functies vermeld, die hier kort worden toegelicht¹⁸⁵. De (voor)namen die tussen haakjes staan komen in het stuk niet expliciet voor maar werden hieronder aangevuld. De macht lag toen werkelijk geconcentreerd binnen een kleine kring van vaak onderling verwante personen... “*ons-kent-ons*”!

Filips IV, koning van Spanje, als hertog van Brabant

Filips IV, zoon van Filips III, werd geboren te Valladolid op 8 april 1605. Hij volgde in 1621 zijn vader op als koning van Spanje. Hij overleed te Madrid op 17 september 1665. Hij was dus de “*opperste soeverein*” gedurende de gehele periode waarin Adriaen Brouwers Heer was van Halle, Massenhoven en Voorschoten.

Zijn uitgebreide aanspreektitel (in een zeer exhaustieve maar nog niet volledige opsomming) staat in de aanhef van het bestudeerde stuk.

Merkwaardig is de toevoeging “*koning van Portugal*”. In 1580 was zijn grootvader, Filips II, in een soort “*personele unie*” koning geworden van Portugal (waar hij Felipe I was). Historische bronnen zijn het er unaniem over eens dat het Spaanse gezag over Portugal in 1640 eindigde en overging naar het huis van Braganza (de opstand van de Portugezen werd gesteund door de toenmalige aartsvijand van Spanje, Frankrijk). Philips IV heeft dit nooit willen aanvaarden en bleef zich tot het einde van zijn leven “*rey de todas las Españas*” noemen (Portugal zat daarin); pas in 1668 heeft zijn zoon Carlos II zich bij die realiteit neergelegd (zie ook genealogisch schema op volgende pagina).



Don Francisco de Melo, interim-gouverneur (= landvoogd) van de Nederlanden



Don Francisco de Melo (in de akte “Mello” geschreven) werd geboren in 1597 in een Portugese familie; hij verbrak echter alle banden met zijn vader, koos voor een loopbaan in dienst van de Spaanse kroon en werd een vertrouweling van Filips IV. Hij vervulde talrijke belangrijke missies: van 1632 tot 1636 als ambassadeur van Spanje in Genua, van 1638 tot 1641 als onderkoning van Sicilië. Bij brief van 4 december 1641 benoemde de koning “son cher et féal cousin” Don Francisco de Melo, markies van Tor de Laguna, graaf van Assumar, tot (interim) landvoogd van de Nederlanden; hij zou die functie uitoefenen tot juni 1644, toen hij werd vervangen na kritiek op zijn nederlaag tegen de Franse troepen in Rocroi. Hij keerde naar Spanje terug en eindigde er zijn loopbaan in mineur. Op 18 september 1651 overleed hij te Madrid.

In de akte wordt hij - net als bij zijn aanstelling - met alle titels vermeld als de “seer lieve en welbeminde Neve” van de koning. Een stamboom (vereenvoudigd schema hieronder) toont aan dat beide heren slechts zéér ver met elkaar verwant waren (via het Huis van Braganza)... de uitdrukking “neef” is dus eerder symbolisch te zien.

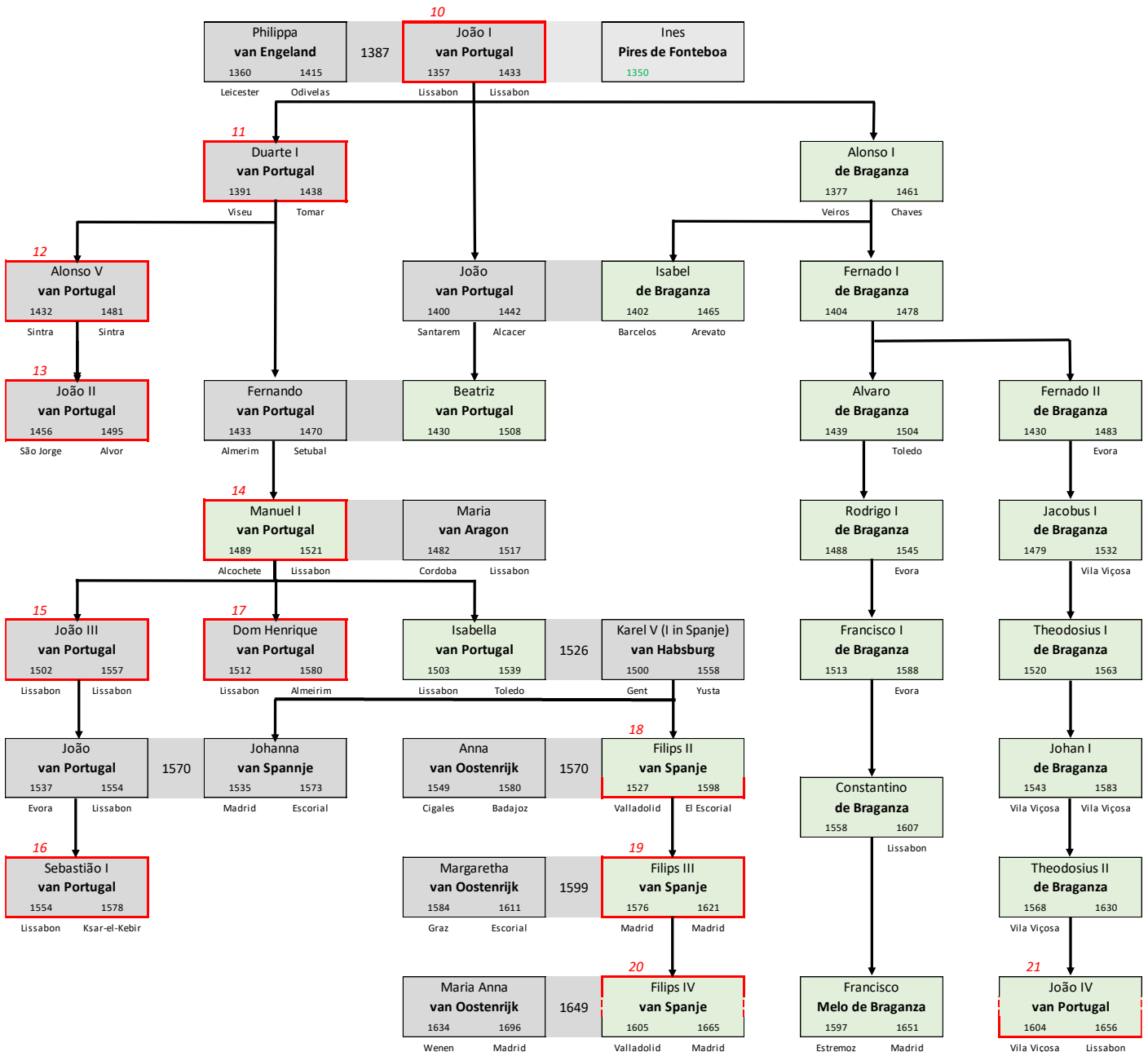

In dit schema worden met een code een aantal verbanden weergegeven:

Groene achtergrond = familieverwantschap met het Huis van Braganza (afstammelingen van koning João I uit zijn buitenechtelijke relatie met Ines Pires); enerzijds wordt de (verre!) familierelatie tussen Filips IV en “*sijne neve*” Francisco de Melo aangeduid, anderzijds de afstammingslijn van João IV, die Filips IV verdrong van de Portugese troon.

Rode rand = koningschap van Portugal (de nummers geven de chronologische volgorde der koningen aan); Portugal kwam na de dood van Sebastião I (neef van Filips II) en de korte regeerperiode door de koning-kardinaal Dom Henrique, in 1580 in Habsburgse handen; vanaf 1640 werd João IV (van een andere tak van de familie Braganza) koning.

Isabella van Spanje, aartshertogin, als (feitelijke) hertogin van Brabant

Isabella Clara Eugenia werd in 1566 geboren als dochter van Filips II van Spanje. Ze huwde met Albrecht van Oostenrijk en regeerde - ook na zijn dood in 1621 - als landvoogdes over de Zuidelijke Nederlanden tot aan haar dood in 1633. Zij beleende Adriaen Brouwers reeds in 1626/1630 met de heerlijkheden Halle, Massenhoven en Voorschoten. Dit gaf hem bij de openbare verkoping van de heerlijke rechten, die hier onderzocht wordt, een belangrijk voordeel omdat hij de reeds betaalde “*som van penninghen*”, die hij toen had neergeteld, nu in mindering mocht brengen bij de betaling van zijn bod.



(Ferdinand van) Boiss(chot), kanselier van Brabant

Ferdinandus (Ferdinand) van Boisschot werd in Brussel geboren op 26 juni 1570 en overleed er op 24 november 1649. Zijn vader, Jan Baptist van Boisschot, was onder meer lid van de Geheime Raad van Filips II (onder Alva) en een getrouw aanhanger van diens politiek; hij werd bij de anti-Spaanse opstand van 1576 door de opstandelingen gevangen genomen en overleed in 1580 in een Antwerpse cel.

Ferdinand studeerde rechten, eerst in Keulen (waarheen zijn moeder met haar kinderen was gevlucht na de dood van haar man) en daarna in Leuven, waar hij zijn diploma behaalde.

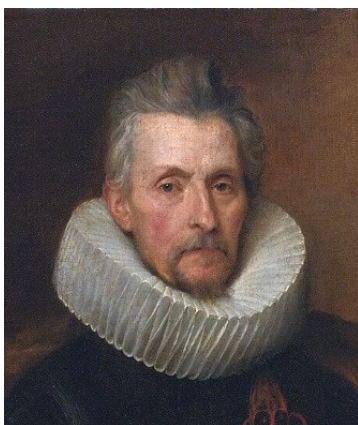

Hij was één der invloedrijkste figuren uit de eerste helft van de zeventiende eeuw: Auditeur-Generaal bij het Spaanse leger in de Nederlanden, raadsheer bij de Geheime Raad, diplomatiek gezant in Engeland en Frankrijk, lid van de Raad van State... en als bekroning het kanselierschap vanaf oktober 1626, als opvolger van Petrus Peckius (zie pagina 85), tot zijn dood. De kanselier van Brabant was de hoogste beambte van het hertogdom: men mag deze functie gerust “*de eerste onder de ministers*” noemen, de rechterhand van de vorst/hertog (of zijn landvoogd) in het hertogdom Brabant.

Bij open brieven van de aartshertogen Albrecht en Isabella werd hij Heer van Zaventem (toen samen met Sterrebeek), met het recht onder zijn eigen banier (“*baender*”) manschappen in de strijd aan te voeren; hij wordt daarom in de tekst als “*Baenderheer van Saeventhem*” vermeld.

Ferdinand van Boisschot was een zeer bekwaam en - volgens sommige bronnen - ook zeer ambitieus man; hij was baron (van Zaventem, 1621) maar wou nog meer. Uiteindelijk benoemde Filips IV hem in 1644 tot “*Graaf van Quaerebbe*” (de toenmalige naam van het gehucht Querps, in het huidige Erps-Kwerps). Het kostte de koning niets, en de verdienstelijke man was (volgens sommige bronnen slechts “*deels*”) tevreden.

Zijn naam komt niet expliciet voor, wel zijn functie en zijn paraaf “*BOISS*”.

(Philips van Herzelles), drossaard van Brabant

De hertogen van Brabant hadden een aantal functies gecreëerd, die hen toelieten de centrale macht beter uit te oefenen en de plaatselijke instellingen te verzwakken. Eén daarvan was de drossaard (in het Latijn “senescallus”, in het Frans “sénéchal”), die oorspronkelijk bevoegd was voor de ordehandhaving tegenover vagebonden en landlopers welke niet onder een plaatselijk gerechtshof ressorteerden. Zijn bevoegdheid breidde verder uit naar het vervolgen van verjaarde en zware misdaden, zoals doodslag, ontvoering, brandstichting, kerkdiefstal en aanslagen op de zeden.

Sinds 29 december 1638 was deze functie toevertrouwd aan Jonker Philips van Herzelles (wellicht wordt in de naam verwezen naar het dorp Herzele aan de IJzer, in Frans-Vlaanderen). Hij werd na 1605 geboren en huwde met Barbara, dochter van raadsheer Joannes Baptista Maes (zie pagina 79). De kanselier en de drossaard van Brabant waren op die manier via verre huwelijksbanden familiaal aan elkaar verbonden: raadsheer Maes was schoonbroer van de kanselier én schoonvader van de drossaard.

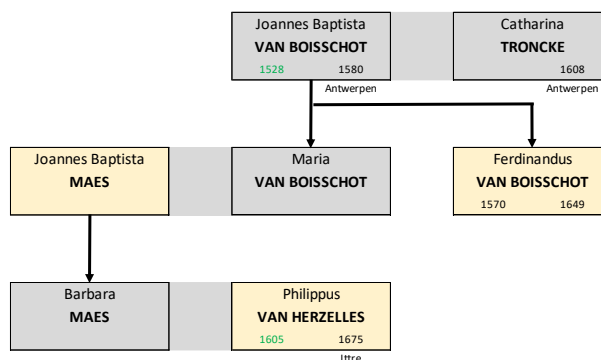

Ambrosius van Oncle, ontvanger-generaal der Domeinen

Ambrosius Jr van Oncle is geboren op 27 juni 1608 in Brussel, als zoon van Ambrosius Sr van Oncle en Cécile van Zevendonck. Hij huwde in 1643 met Anne Françoise Verreycken, een verwante van Lodewijk, de audiencier. In 1642 is hij ridder geworden. Hij was “Raadsheer en Algemeen Ontvanger van de Domeinen en Finantiën”.

(François Louis of Lodewijk Frans) Verreycken, audiencier van de Raad voor Finantiën

De familie Verreycken was van bescheiden origine, afkomstig uit de streek van ‘s-Hertogenbosch. Zij zouden evenwel snel op de maatschappelijke ladder opklimmen, heerlijkheden kopen en adelbrieven verwerven.

Stamvader Petrus (Pieter) Verreycken werd in 1538 - ten tijde van keizer Karel V - audiencier, de belangrijkste secretaris bij de Geheime Raad en in feite het hoofd van de regeringsadministratie te Brussel en - in het besproken dossier belangrijk - de enige secretaris met handtekeningrecht inzake de “Finantiën”. Voor al die taken beschikte de audiencier over een uitgebreid kantoor met bedienden.

Pieter huwde met Catharina Van den Daele, een nicht van de latere Mechelse burgemeester (“communeester” staat op zijn grafzerk) Joannes (Jan) Schoofs: beide families behoorden tot de elite van die stad. Na het overlijden van Pieter in 1552 volgde zijn schoonzoon Petrus Van Overloop hem op (tot in 1578, toen hij naar Namen trok), waarna Pieters zoon Ludovicus (Lodewijk) Verreycken de functie bekleedde.

Deze Lodewijk was een uitzonderlijk bekwaam en nauwgezet man, onder de aartshertogen Albrecht en Isabella één van de belangrijke pionnen in het regeringsapparaat. Niet alleen administratief, maar ook diplomatiek was hij bijzonder waardevol: Jean Richardot (zie pagina 83) deed bij voorkeur op Verreycken een beroep en hij betrok hem bij talrijke buitenlandse missies.

Toen op 9 april 1609 het tijdelijke bestandsverdrag met de Verenigde Provinciën te Antwerpen tot stand kwam, was Lodewijk Verreycken één van de mede-ondertekenaars. Hij overleed te Brussel op 23 oktober 1621, negenenzestig jaar oud.

Lodewijk was gehuwd met Louisa Micault; haar familie, in Brussel gevestigd maar afkomstig uit Beaune in het Graafschap Bourgondië, had grote invloed aan het Hof.

Zijn zoon Ludovicus Franciscus (Lodewijk Frans) Verreycken volgde hem in de functie op. Hij bouwde verder op de reputatie en de leerschool van zijn vader. Hij was audiencier toen de verkoop van de heerlijkheden anno 1644 doorging.

Hij zou die functie nog 10 jaar behouden, waarna zijn zoon Carolus (Karel) hem opvolgde tot het einde van zijn leven in 1680.

Aldus bleef de "Audiëntie" meer dan anderhalve eeuw lang binnen de familie Verreycken. Nepotisme in zijn zuiverste vorm...



Bovendien waren er familiebanden tussen Lodewijk Frans en andere personen vermeld in dit stuk, zoals mag blijken uit een extract uit hun genealogie: de markgraaf van Antwerpen was zijn aangetrouwde neef Nicolaus Van Varick (zie pagina 141), ontvanger-generaal Van Oncle was gehuwd met zijn achternicht Anna Francisca Verreycken.

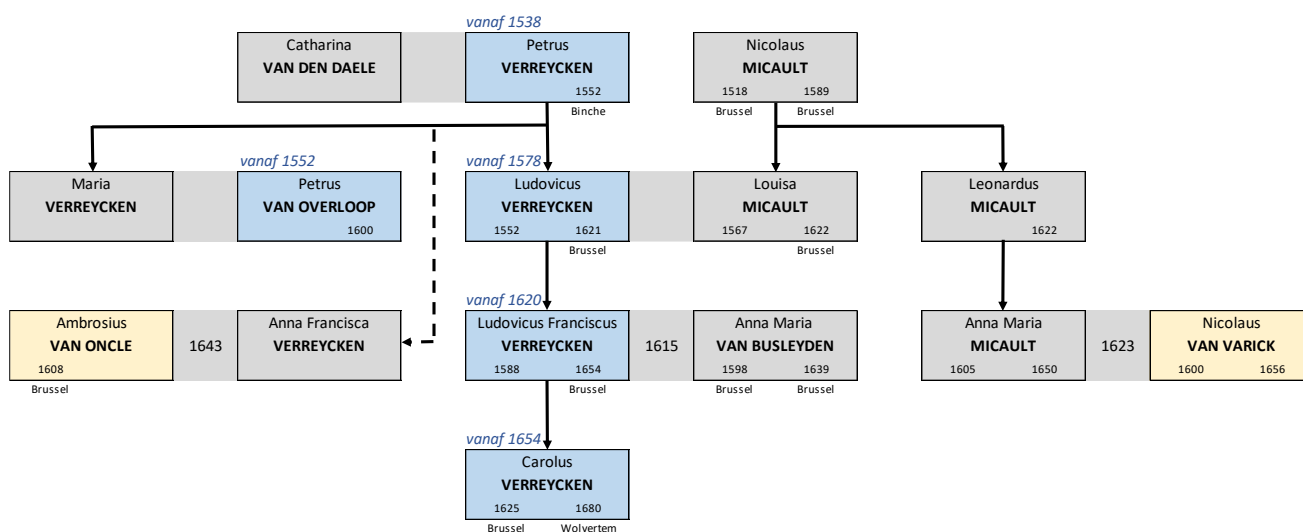

F(rans) Van Kinschot, tesorier-generaal

Franciscus (Frans) Van Kinschot - telg uit een oud adellijk geslacht - werd op 1 mei 1577 geboren als zoon van Henricus (Hendrik) Van Kinschot, de beroemdste raadsheer van de Raad van Brabant in de zestiende eeuw. Frans was gehuwd met Margaretha, dochter van Adrianus Boote, die - samen met vader Hendrik - voor hem de weg naar de Raad van Finantiën opende. Aartshertog Albrecht benoemde hem tot tesorier-generaal (= algemeen schatbewaarder) en die belangrijke functie bekleedde hij nog steeds ten tijde van landvoogd Don Francisco de Melo.



Hij slaagde erin - ondanks de moeilijke tijden - een kentering te brengen in de staatsfinanciën en er (min of meer) orde te scheppen. In zijn voorlaatste levensjaar (hij was toen 72!) werd hij nog kanselier van Brabant, in opvolging van Ferdinand van Boisschot (zie pagina 137). Hij overleed op 5 mei 1651.

Hugues de Noyelles, Hoofd bij de Raad voor Finantiën

De adellijke familie de Noyelles was afkomstig uit Frans-Vlaanderen (Artois) en leefde reeds sinds generaties in dienst van het Hof. Hugo (Hugues) de Noyelles werd in 1577 geboren als oudste zoon van Paulus en Anna Van Cruyninghen, die reeds in 1594 overleed. Ook Hugues kreeg een functie aan het Hof en was als Kamerheer nauw betrokken bij het leven van de aartshertogen Albrecht en Isabella. Zij verleenden hem op 8 februari 1614 de titel van "Graaf van Noyelles", die hij steeds volledig gebruikte in de stukken die hij ondertekende.

De Raad van Finantiën telde in die periode 2 à 3 "Hoofden", Hugues was één van hen.

Via dochter Margaretha uit zijn eerste huwelijk was er een band met de familie Schets, die zich ook “*Van Ursel*” noemde (zie hieronder). Via zijn tweede huwelijk werd hij tevens Gouverneur van de provincie Limburg, in opvolging van zijn schoonvader.

Philips van Ursel, raadsheer en gecommiteerde (= commissaris) bij de Raad van Finantiën

De grootvader van Philippus (Philips) Van Ursel was Gaspar Schets, zoon van een Duitse immigrant die als één van de eerste actief was in de handel op het pas ontdekte Brazilië (begin van de zestiende eeuw) en hiermee fortuin vergaarde. Hij investeerde ook in de ondernemingen van Gilbert Van Schoonbeke (zie pagina 65).

Gaspar huwde in 1549 met de adellijke dame Catharina, dochter van de Antwerpse burgemeester Ridder Lancelot Van Ursel (zie pagina 64); (een aantal van) hun kinderen namen de familienaam en het wapenschild van moederszijde aan. De familie was welstellend en bezat talrijke heerlijkheden, zoals Grobbendonk en Hoboken. In 1560 werd Gaspar tesorier-generaal.

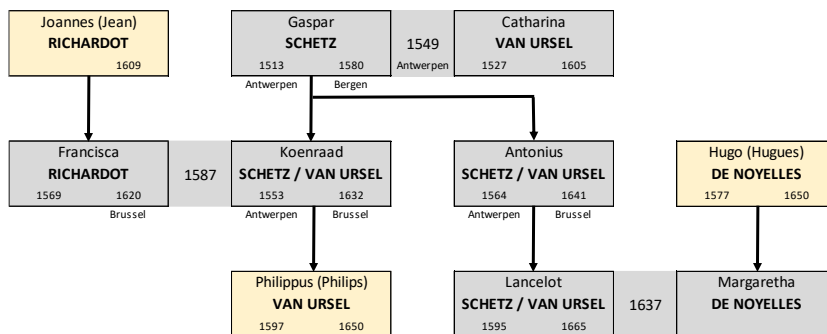

Zijn oudste zoon, Koenraad Van Ursel, huwde in 1587 met Francisca, dochter van niemand minder dan Jean Richardot (zie pagina 83); ook deze had de naam van zijn moeder aangenomen, zijn vader heette Grusset. In 1597 werd Philips geboren in dit gezin. Een andere zoon van Gaspar, Antonius, zou vader worden van Lancelot, schoonzoon van Hugues de Noyelles. Ook hier komt weer eens de kleine kring van verwantschappen tot uiting!

Philips Van Ursel studeerde rechten in Leuven en promoveerde op 26 mei 1618. Op 7 februari 1620 werd hij toegelaten als - zeer jonge - raadsheer bij de Grote Raad van Mechelen; bij open brief van 17 september 1627 benoemde koning Philips IV hem tot raadsheer en gecommiteerde bij de Raad van Finantiën. Die functie oefende hij uit tot kort voor zijn dood in 1650.

Hij was Heer van (Moer)Gestel, ten oosten van Tilburg.

Karel van Gryspere, raadsheer en gecommiteerde voor de Domeinen en Finantiën

Karel van Gryspere (meestal aangeduid met het Franse equivalent, Charles de Grysperre) was de zoon van Raadsheer Willem van Gryspere (1543-1622) en Levina of Wilhelmina van der Meeren (zussen, opeenvolgend met hem gehuwd). Hij stamde af uit een oude en vooraanstaande adellijke familie uit het graafschap Vlaanderen, welke haar naam had ontleend aan een heerlijkheid te situeren in de gemeente Lendeledede.

Net als zijn vader maakte Karel carrière in overheidsdiensten. Hij was eerst werkzaam in de Rekenkamer van Rijsel als raadsheer en “*buitengewoon meester*” (benoemd op 13 april 1622, kort voor het overlijden van zijn vader). Acht jaar bleef hij er, om vervolgens op 16 augustus 1630 de overstap te maken naar de Raad van Finantiën te Brussel.

Karel trouwde met Anna-Catharina, dochter van Christophorus van Etten, een collega-raadsheer van Finantiën.

Paul Roberti, raadsheer en gecommiteerde voor de Domeinen en Finantiën

Paul Roberti verschijnt eerder zijdelings in het dossier: hij heeft de eigenlijke verkoop niet als raadsheer meegemaakt (hij was toen nog niet in functie), maar was wel betrokken bij de aanvaarding in 1648 en bij het inschrijven in het register het jaar daarop.

Ph(ilippe) Le Roy, raadsheer en gecommiteerde voor de Domeinen en Finantiën

Het levensverhaal van deze raadsheer is te lezen in Hoofdstuk 6.

(Nicolaus Van Varick), markgraaf van Antwerpen

In de aankoopakte wordt alleen de functie genoemd, niet de naam. In 1644 was de markgraaf (markies) van Antwerpen Nicolaus (Nicolaes) Van Varick, in 1600 geboren als kleinzoon van Goswyn Van Varick, die ten tijde van de Spaanse Furie sneuvelde (zie pagina 33). Via zijn moeder, Anna (dochter van Nicolaes Damant, kanselier van Brabant van 1585 tot 1616, voorganger van Peckius), verkreeg hij ook de titel van burggraaf van Brussel. Hij was in 1623 gehuwd met Anna Maria Micault, een nicht van audiencier Lodewijk Frans Verreycken (zie pagina 138).

(Joannes Janssen), Rentmeester van Antwerpen

De rentmeester, die in principe voor drie jaar werd aangesteld, stond samen met de twee tesoriers (schatbewaarders) in voor het financiële beleid van de stad. Ten tijde van de ondertekening van de overeenkomst was een zekere Joannes (Jan) Janssen Rentmeester-Generaal der Stadt Antwerpen. Zijn naam staat te lezen op een koperen rekenpenning, geslagen in opdracht van het stadsbestuur van Antwerpen.



(Michiel Daelmans), schout van Zandhoven

Naar deze functie wordt verwezen in de akte (vermoedelijk anno 1644 bekleed door Michael Daelmans).

Een paar begrippen ter verduidelijking

HERGEWEYDE: bij elke overgang van een leengoed (bijvoorbeeld door aankoop, maar ook bij erfenis of schenking) moest de verkrijger een bepaalde som betalen aan de Heer. Dit werd het "*leenverhef*" genoemd (zie pagina 14), in sommige teksten (zoals hier) ook "*het recht van hergeweide*".

VERNAERDERINGHE: het (middeleeuwse) gewoonterecht ging ervan uit dat bij de overdracht van een onroerend goed (of van een recht dat daarmee te maken had, in dit document de heerlijke rechten) het belang van de "*naerdere*" (= naaste, dichtste) personen voorop stond; iemand die kon bewijzen nader verwant te zijn aan de verkoper dan de koper (tot in de vierde graad) en aantoonde dat hij van de verkoop niet wist (of niet had kunnen weten), had "*van bloedswege*" recht om het onroerend goed over te kopen (binnen één jaar na de overdracht van het goed en onder welbepaalde voorwaarden).

In actueel Nederlands kan men van "*naasting*" spreken.

TOUR DE ROLLE: "*Tour de rolle*" verwijst hier naar de oorspronkelijke betekenis van de uitdrukking: het Latijnse woord "*rotulus*" is een opgerold perkament, waarop men bijvoorbeeld de opeenvolgende leenmannen van een leengoed noteerde; ten tijde van deze transactie was dit reeds lang een register met vlakke (perkament)bladen, maar de term bleef behouden (tot vandaag bijvoorbeeld ook nog in de rechtbanken: "*op de rol staan*"). "*Op last van Tour de Rolle*" betekent dat de heerlijkheid onderworpen blijft aan alle bepalingen die gelden voor geregistreerde leengoederen, zoals het vermelde leenverhef en het recht van naasting door de vorst.

HERWAERTSOVER: de Bourgondiërs bedoelden met de "*Landen van Herwaertsover*" hun bezittingen in de Lage Landen ter onderscheiding van Bourgondië zelf, de "*Landen van Derwaertsover*".

HOIREN: de term "*hoiren ende naercomelingen*" werd vaak als één begrip gebruikt voor "kinderen en erfgenamen".

De volmachtbrief

De Brief van Filips IV, waarmee hij volmacht geeft om tot de verkoop van de heerlijke rechten over te gaan, is in het Spaans opgesteld en wordt slechts in één kopij integraal weergegeven; omdat een vertaling aangewezen is, wordt deze brief hieronder eerst apart vermeld en verder in de transcriptie niet meer integraal herhaald.

Don Philippe,

por la gracia de Dios Rey de Castilla, de Leon, d'Arragon, de las dos Sicilias, Hierusalem, de Portugal, de Navarra, de Grenada, de Toledo, de Valence, des Maillorcques, de Zevilla, de Sardenña, de Codua, de Corçega, de Murcia, de Jaen, de los Algarbes, de Algesira, de Gibraltar, de las Islas de Canaria, de las Islas orientales y occidentales, Islas y tierra firme del mar Oceano, Archiducque de Austria, Ducque de Bourgondia, de Brabante y de Milan, Conde de Habsbourg, de Flandes, de Tirol y de Barcelona, Señor de Biscaya y de Molina etc(eter)a,...

Por quanto en la conjuntura p(rese)nte podría succeder que Don Fran(ces)co de Mello,

Conde d'Assumar, Gentilhombre de mi carnara, de mi Consejo de Estado, Governador y Cap(ita)n G(e)n(er)al de mi Estados de paÿs baxo y condados de Bourg(ondi)a y Charloes,

para acudir a lo que se ofrece y puede ofrecerse de mi sexmero en los dichos Estados en orden de su deffensa y conservation, se hallasse forçada a empeñar o vender las haziendas y bienes patrimoniales que me tocan y pertenecen como a Príncipe soberans dellos, confiando, como confio, que en todo mirara y atendiera a mi maÿor servicio y al bien commun de los dichos Estados

por el tenor de la p(rese)nte le doÿ el mismo poder, facultad y authoridad que yo tengo para que

en mi nombre y para la defensa y conservation dellos pueda vender, empeñar, ypotecar o trocar los dichos bienes y haziendas patrimoniales y otros qualesquiera,

que en los dichos Estados perteneciesen y son de mi dominio y soberanidad y estan en mi libre disposition en qualquier manera que sea

y en razon de lo qual

en orden a los dichos fines vendiere, empeñare, ypotecare o trocare, puede hazer todos los tratados, y escrituras

que conforme a derecho y para reciproca satisfaccion fueren necessarias, como yo mismo la podría hazer y otorgar

que para todo lo referido,

doÿ al dicho Don Fran(ces)co de Mello todo el poder, comission, facultad y autoridad nec(e)ssaria,

y desde agora para entonces apruebo y ratifico los que en mi nombre y en virtud della se hiziere,

y prometo en fie y palabra de Rey no yr, ny venir contra ello agora ny en ningun tiempo

*sino que lo tengo y tendre por validad y firme como cosa hecha en mi real nombre,
y siendo necessario lo apruebare y ratificare en la mas cumplida forma que convenga.*

Para firmesa de lo qual mande despachar la pr(ese)nte, firmada de mi mano, sellada con mi real sello y refrendada del mi infrascrito secretario de Estado

Dada en Madrid a treynte de henero, de mil y seysientos y quarenta y dos años

Firmado yo el Rey

Andres de Rocas

(Don Filips (IV), bij de gratie Gods koning van Castilië, Leon, Aragon, de beide Siciliën, Jeruzalem, Portugal, Navarra, Grenada, Toledo, Valencia, de Mallorcas; Sevilla, Sardinië, Cordoba, Corsica, Murcia, Jaen, de Algarven, Algesira, Gibraltar, de Canarische Eilanden, de oostelijke en westelijke eilanden, de eilanden en vastelanden van de Oceaan, aartshertog van Oostenrijk, hertog van Bourgondië, Brabant en Milaan, graaf van Habsburg, Vlaanderen, Tirol en Barcelona, heer van Biscaje en Molina, enz...

Voor zover het in de huidige conjunctuur zou kunnen gebeuren, dat Don Francesco de Mello, graaf van Assumar, Edelman van mijn bloed (= familie), van mijn Raad van State, Gouverneur en Kapitein Generaal van mijn Staten in de Nederlanden en graafschappen van Bourgondië en Charolais (= het zuiden van Bourgondië, ook "Comté de Charolois" genoemd), om te reageren op wat zich aandient of kan aandienen in verband met mijn gezagsgebieden in die Staten met het oog op de verdediging en het behoud van de voornoemde Staten, zich genoodzaakt zou zien de bezittingen en domeingoederen, die mij toebehoren en aanbelangen als soevereine Vorst, te verpanden of te verkopen - erop vertrouwend, zoals ik erop vertrouw, dat hij in alles mijn dienst en het belang van de voornoemde Staten zal overwegen en in acht nemen - geef ik hem dezelfde macht, bevoegdheid en gezag die ik bezit, om in mijn naam en voor de verdediging en het behoud van voornoemde (Staten) de voornoemde bezittingen en domeingoederen te verkopen, verpanden, hypothekeken of ruilen en andere naar hem zal believen, die in de voornoemde Staten tot mijn Domein en Sovereiniteit behoren en die tot mijn vrije beschikking staan, op welke manier dit ook weze, en teneinde deze tot het voornoemde doel te (kunnen) verkopen, verpanden, hypothekeken of ruilen verleen ik hem volmacht om alle overeenkomsten en geschriften te ondertekenen die daartoe volgens recht en tot wederzijdse voldoening (der partijen) nodig zijn, zoals ik dat zelf zou kunnen doen en toestaan.

Voor alles hier vermeld geef ik aan de voornoemde Francesco de Mello alle macht, mandaat, bevoegdheid en noodzakelijk gezag, en bekrachtig bij deze nu en voortaan alles wat hij in mijn naam en uit hoofde van deze (volmacht) zal doen en beloof stellig op mijn erewoord van koning, nu en te allen tijde, er niet tegen in te gaan; integendeel, ik beschouw het en zal het beschouwen als geldig en vaststaand, als een zaak gedaan in mijn koninklijke naam en indien het nodig weze zal ik het goedkeuren en bevestigen in de meest geijkte vorm.

Ter bekrachtiging hiervan heb ik bevolen om dit schrijven (= volmacht) te versturen, eigenhandig ondertekend, bezegeld met mijn koninklijk zegel en tegengetekend door mijn secretaris van Staat, wiens naam hieronder wordt genoemd.

Gegeven te Madrid op 30 januari 1642.

Getekend: Ik, de Koning

Andres de Rocas (= de secretaris))

Deze volmacht was geïntegreerd in de eigenlijke akte, die hierna in detail volgt.

*Coop van de heerlyckheden
van Halle, Voorschote ende Massenhoven
int quartier van Santhoven
voor Adriaen Brouwer(t)s, heere van Vellaïr*

Philips, by der gratie Godts Coninck van Castillien, van Leon, van Arragon, van beyde Sicilien, van Hierusalem, van Portugal, et(cetera)...

Allen den genen die desen onsen brieff sien ofte hooren lezen, saluyt.

Alsoo wy omme te voldoen de overgrootte costen, die wy genootsaecht sijn te doen ende te draeghen ter oorsaecke van de swaere teghenwoordighe oorloghen teghen onse vijanden, soo rebellen als franchoisen,

dewelcke ons niet mogelyck en is te voldoen by het Innecommen van onse middelen van domeynen, beden, licenten, contributien ende andere, soo ordinarisse (= gewone) als extraordinarisse, dewelcke voor desen gedestineert sijn tot verscheydene andere swaere ende inexcusable (= onontkoombare) lasten,

besunderlyck gedurende de teghenwoordighe cortheijt van gelde, toegekommen door het lanck achterblyven van het overcommen van onse Galioenen ende Vlote brengende ons silver uyt Indien,

sulckx dat om te vervallen de voors(ejde) grootte oncosten daertoe oock niet genoehsaem en sijn gevonden

de penninghen geprocedeert van de beleeninghe van onse heerlycheden van domeynen, mette verhooginghe der selver,

noch oock de penninghen gelicht op Interest ofte constitutie van Renten tot laste van onse domeynen

boven dat daertoe oock gebruyckt is geweest het credit van onse principaele steden van herwaertsover

alle welcke penninghen sijn gesmolten in de voors(ejde) oncosten ende naementlyck in het onderhoudt van onse legers, volck van oorloghe, noodelyckheden der selver, oock fortificatien ende andere diergelycke lasten,

soo hebben wy

by goede ende rype deliberatie van onsen seer lieven ende welbemінде Neve Don Francisco de Mello, Marckgraeve van Tor de Laguna, Graeve van Assumar, voor ons Stadthouder, Gouverneur ende Capityn Generael van onse voors(sejde) Landen van herwaertsover ende van Bourgundien,

by advyse van de Luyden (= lieden) van onsen Raede van Staete ende Finantien

geresolveert ende gesloten (= *besloten*) tot onser minster schaede ende meesten prouffeyte (= *voordeel*) te vercoopen ende alieneren absolutelyck eenighe heerlyckheden, rechten ende innecommen van onse domeynen

voor desen verseth ende verpandt by titel van beleeninghe

ende naementlyck de voors(ejde) heerlyckheden ende Justitien, egeen ofte luttel innecommen hebbende in onsen Lande ende hertochdomme van Brabant

tot welcken eynde wy hebben gegeven onsen voors(ejden) seer lieven ende seer beminden Neve, den voors(ejden) Marckgraeve van Tor de Laguna, brieven van procuratie, gedateert in onse stadt van Madrid den dertichsten dach der maendt January in den jaere duysent sesse hondert tweeveertich, inder vueghen ende manieren als die van woorde te woorde hiernaer is volghende:

“Don Philippe par la gracia de Dios Rey de Castilla, de Leon, d’Arragon, de las dos Sicilias, de Hierusalem, de Portugal, etc...” *(zie pagina 142-143)*

welcken voors(ejde) Marckgraeve van Tor de Laguna heeft, by advyse als voorseyt is, goet gevonden

ingevolghende ende omme de selve procuratie ter executie te stellen, int regarde van (= *met het oog op*) de voorseyde absolute vercoopinghe der heerlycheden geleghen in onsen voors(ejde) Landen ende hertochdomme van Brabant

omme niet te doen bujten ordinarisse forme ende manieren,

te laeten tot dien eynde versoecken het consent van de drye Staeten van onsen voorseyden Lande ende hertochdomme van Brabant omme te moghen vercoopen alsulcke voorseyde heerlyckheden ende innecommen totter somme toe van drye hondert duysent ponden van veertich grooten muntten van Vlaenderen t’pondt eens,

welcke propositie aen hen Lieden gedaen wesende door onsen Cancelier van Brabant, den Baenderheere van Saventhem (= *Ferdinand van Boisschot*),

de selve drye Staeten hebben daerover hun volcommen consent gedraeghen (= *instemming gegeven*) by de opinien by hun geexhibeert (= *uitgebracht*)

waeraff allen den genen des versoeckende ende behoevende sal geleverd worden copie auctentique, geteekent by djen van onse Secretarissen van onsen Raede van Brabant,

aen dewelcke wy willen alsulcke geloove ende macht gegeven te worden alsoff deselve hier van woorde te woorde geinserreert (= *ingevoegd*) waere,

synde op dezelve opinien ende consentemente gevolght d’acte van acceptatie (*by*) hun gegeven den veerthienden Augusti van den jaere sesthienhondert dryenveertich, de welke hier van woorde te woorde is insgelycx volghende ende geinserreert synde, (*in*) ex(ten)cie:

“rapport gehadt hebbende van de opinien van de Drye Hoofsteden van Brabant aengaende het versocht consent totte vercoopinghe van eenighe domeynen en beleende heerlyckheden geleghen in den Lande van Brabant ende Overmaeze,

mitsgaders van de voorgaende opinien van de Prelaeten ende Edelen, ende acte van provisionele acceptatie daer op gevolght van den vijfthienden April lestleden ende besunderere dat uijt alle de voors(ejde) opinien is resulterende genoeghsaem consent inde voors(ejde) vercoopinghe tot de somme van drie hondert dujdent guldens eens

heeft bij advijse van de Raeden van Staete ende Finantien t' voors(ejde) consent geaccepteert ende accepteert bij desen, de voors(ejde) drie Staeten daeraff bedanckende

alles op den voet, conditien ende reservatien (= voorbehoud) naerder begrepen inde acte van voors(ejde) provisionele acceptatie van de opinien van de voors(ejde) Dry Ierste Staeten die alhier worden gehouden voor gerepeteert gedaen tot Naemen den vierthiensten Augusti dujzent sessehondert dryenveertich"

uijt crachte van welcke acte ende procuratie, hiervooren geinserreert, heeft den voorsejden Marckgraeve van Tor de Laguna last gegeven aen onsen seer lieven ende getrouwen die Hooft Tresorier Generael (= Frans Van Kinschot) ende gecommitteerde van de voors(ejde) Finantien omme voorts te vaeren totte voors(ejde) absolute vercoopinghe van de beleende off verpande heerlijckheden ende innencommen geleghen in onse voors(ejde) Lande ende hertochdomme van Brabant totter concurrentie van de somme als boven

ende dienvolghens de voorsejde van Finantien, den selven last volbrenghende, hebben onder anderen ter handt genomen de vercoopinghe van onse heerlijckheden van Halle, Voorschote ende Massenhoven, geleghen in het quartier van Santhoven

onder contributie, sonder innecommen

ende op laste van Tour de Rolle

mette hooghe, leeghe ende middele Jurisdictione

soo verre, wijt ende breedt als hem de limieten van de selve heerlijckheden ende dorpen sijn streckende,

mette jacht, volghende (= volgens) de placcaerten daerop gemaect, vogelrjye, vischerjye, keuren ende (in)breucken, ende alle andere amendes, criminele ende civile, confiscatien (= verbeurdverklaring) oock van bastaerde goede(re)n, gevonden ende gestrageerde goede(re)n (= onbeheerde goederen, bv na het overlijden van een vreemdeling of van een persoon zonder erfgenamen), daer men den proprietaris niet aff en weet, alsoock den vondt van de bien (= vangen van wilde bijenzwermen), rechten van belejde (= aangelegde) ende van ghemejne wegghen, ende met alsulcke andere gerechticheden, preeminentien (= voorrechten) ende autoriteijt als andere Vassaelen, hooghe Justitie besittende, in Brabant gewoon sijn te genieten ende gebruycken ende wjselven hebben vermoghen te doene,

oock mette rechten van te moghen planten op s'heeren straeten ende ghemejne wegghen, lege ende ydele plaetsen (= open veld) ende ghemejnten (= gezamen-

lijke gronden) alsulcken opgaende ende andere boomen als hem goetduncken sal, ende gelyck wy recht hebben tselve aldaer te moghen doene,

ende voorts ten effecte van de exercitie van de voors(ejde) hooghe, middele ende leeghe Jurisdictione inde voors(ejde) heerlijkheden van Halle, Voorschote ende Massenhoven te moghen *(aen)*stellen Schouteth, Schepenen, ende andere Officieren, aldaer noodelyck wesende, die kennisse, bericht, judicature ende executie sullen hebben van alle saecken, criminele ende civile, met des daeraen cleeft (= *met wat daarbij hoort*),

behoudelyck ende ons gereserveert den clockslach (= *klokken luiden, bv om te mobiliseren*), beden, herghewyden, ressort (= *gebiedsafbakening*), remissien van overjaerde delicten (= *strafkwijtschelding*), legitimatien (= *wettiging van natuurlijke kinderen*), octroyen soo van Waeter, Windt als Mineralien (= *toelating om water- of windmolens te bouwen of grondstoffen te ontginnen - hier was ook turf inbegrepen*), confiscatien van goederen ter causen van oorloghen ofte partyen teghen ons houdende (= *opstandigheid*), oock voor Crimelese Ma(jesta)tis, goddelycke end weerdelycke (= *majesteitsschennis tegen God - bv. ketterij - entegen de Vorst - bv. landverraad*), ende gelycke regalien (= *dergelijke rechten van de Kroon*)

hebben, omme deselve ten hoogsten (= *op de hoogte*) te brenghen, daerop verscheyden proclamatiën doen doen, ende oock alomme placken billetten van de voorseyde vercoopinghe inhoudende sekeren dach om deselve te doen ten hoogsten ende voor den meest biedende by derden stockslach, ende voorts alles op de generaele conditien ende restrictien daervan gemaect ende gepubliceert in date den lesten septembris sesthienhondert dryenveertich, geteekent by den voors(ejden) Marckgraeve beneffens die van onse Finantien, dewelcke alhier gehouden worden voor geinserieert,

soo ist dat op heden, date van deser, de voors(ejde) heerlijkheden van Halle, Voorschote ende Massenhoven mette hooghe, middele en leeghe Jurisdictione die ons aldaer is toecommende, inder vueghen ende manieren boven verclaert, gebleven is aen den meestbiedende ende metten derden stockslach aen onsen beminden Adriaen Brouwerts, heere van Vellair, eersten beleender der selver, voor de somme van sesduysent een hondert ponden, ten pryse van veertich grooten als vooren,

boven de somme van vyfduysent gelycke ponden te voorens t'onsen prouffeyte betaelt voor den prys van de voorgaende beleeninghe der voorseyde heerlijkheden van Halle, Voorschote ende Massenhoven gedaen in den jaere sesthienhondert dertich,

waervan hy sal schuldich wesen op te leggen ende te betaelen de voors(ejde) somme van ses duysent ende hondert gelycke ponden in handen van onsen lieven ende getrouwen Heere Ambrosius van Oncke, Ridder, Raedt ende Ontfangher Generael van onse Domeynen ende Finantien ende op syne brieven van discharge binnen den tyt van een toecommende maendt naer date deser,

behoudende ende ons gereserveert den clockslach, beden, hergheweyden, ressort remissien, van overjaerde delicten, legitimatien, octroyen soo van Waeter, Windt als

Mineralien, confiscatien van goederen ter causen van oorloghe ofte partijen teghen ons houdende ende oock voor Crimelese Ma(jesta)tis, goddelijcke ende weerdelijcke

omme bij den voors(ejde) Adriaen Brouwerts sijne hoiren ende naercommelinghen off actie (= volmacht) van hem hebbende deselve heerlijckheden, als voors(ejt) is, erfelijck, eewelijck ende onwederroepelijck te besitten

inder selver vueghen ende manieren als wij deselve gebruyckt ende beseten hebben ofte hadden moghen ofte connen besitten ende oock heeft gedaen die voors(ejde) pandtheere, uyt crachte van de voors(ejde) beleeninghe, mette rechten daertoe behoorende ende met alsulcken autoritejt als aen andere Vassaelen hebbende hooghe, middele en leeghe Justitie is competerende (= hen toekomende)

op expresse conditien van te houden de voors(ejde) heerlijckheden van Halle, Voorschote ende Massenhoven van ons tot eenen vollen leene ter oorsaecke van onsen leenhove van Brabant,

daervoor betaelende den cas vervallen (= desgevallend) ons ordinaris recht van verheff ende telcker reyse (= keer) van verwoopinghe, transport (= overdracht) ofte alienatie (= vervreemding) voor prijs van gelde ofte weerde van d'een in d' ander handt t'onsen prouffeyte te betaelen den twintichsten penninck van den prijs voor heerlijck recht

ende voorts in den selven cas op laste van vernaerdinghe (= naasting) bij ons te moghen doene soo wij ofte onse naercommelinghen, hertoghen ende hertoginnen van Brabant, het selve goet vinden binnen den tyt van een Jaer naer de goedenisse (= overdrachtsakte), met preferentie voor de vernaerdinghe van bloede,

voorders ons reserverende alle alsulcke rechten ende servituyten als de Leenen van ons gehouden ter oorsaecke van onsen voors(ejden) Leenhove van Brabant schuldich ende onderworpen sijn

welck recht van verheff den voors(ejden) Adriaen Brouwerts sal schuldich sijn te betaelen ten tyde als hij gestelt sal worden int gebruyck van de voors(ejde) heerlijckheden ende alsdan over te leveren den ombremment der selver in forma (= beschrijving van het leengoed in de voorgeschreven vorm)

blijvende voor dese reyse bevrijt van betaelinghe van den voors(ejde) twintichste penninck over dese teghenwoordighe verwoopinghe

omme welke verwoopinghe vollen effecte te doen sorteren

hebbende ons den voorsejden Adriaen Brouwerts versocht tot versekerhejt van sijnen coop soo voor hem als sijne erffgenaemen ende naercommelinghen, recht off actie van hem hebbende, hieraff te hebben onse opene Brieven daer toe dienende

doen te wetene dat wij

houdende de voors(ejde) verwoopinghe voor goet, vast ende van weerden,

ende willende den voornoemden Adriaen Brouwerts voor hem, syne hoiren off actie van hem hebbende, volcommentlyck versekeren

hebben den selve uyt onser volle macht ende welwetentheyt eeuwelyck ende erffelyck by absolute vercoopinghe opgedraeghen, gecedeert ende getransporteert, opdraeghen cederen ende transporteren by desen de voorsejde heerlyckheden van Halle, Voorschote ende Massenhoven,

mette hooghe, middele ende leeghe Jurisdictione ende Justitie ende andere rechten, ons aldaer toecommende, appendentien ende dependentien vandien, sonder ordinaris innecommen hiervooren naerder verclaert,

behalvens ende ons gereserveert t'gene voors(eijt) is, sonder meer,

ende hebben voorts deselve geschejden, affgetrocken ende gesepareert, schejden, trecken aff ende separeren mits dezen van onse voors(ejde) domejnen van Brabant om die by den voors(ejden) Adriaen Brouwerts syne hoiren, ende naercommelinghen off syne actie hebbende van nu voortaan peyselyck, vredelyck ende erffelyck beseten te worden,

behoudelyck dat den voornoemden Brouwerts, syne hoiren ofte naercommelinghen off actie hebbende sullen gehouden wesen de voors(ejde) hooghe, middele ende leeghe heerlyckhejt van ons uyt saecken van onsen hertochdomme van Brabant aen onsen Stadhouder van onse Leenen in Brabant in onsen naeme tot eenen vollen Leene t'ontfanghen ende te houden, soo dat naer ons Hoffs recht van Brabant behoort

ende sal den selven Adriaen Brouwerts syne hoiren, naercommelinghen ende actie van hem hebbende moghen stellen in de voors(ejde) heerlyckhejt alle Officiers als Schouteth ofte Mejer, Schepenen, ende andere daer noodelyck wesende gelyck wy ofte den voors(ejde) pandheere alsaer tot nu toe hebben gedaen

welcken Schouteth ofte Mejer ende Schepenen sullen hebben kennisse, judicature ende executie van alle saecken criminele ende civile met des daeraen cleeft binnen deselve heerlyckhejt

sonder dat wy, onsen Drossaert van Brabant (= toen Philips van Herzelles), Marckgraeve van Antwerpen, (= toen Nicolaes Van Varick), Rentm(eeste)r van onse domejnen (= toen Jan Janssen), ende Schouteth van Santhoven (? Michiel Daelmans) off eeniche andere Officieren, hoedanich die syn, aldaer eenich gesach, handelinghe, bewint ofte kennisse van onsen t'weghen sullen moghen hebben, nemen ofte pretenderen anders dan int ghene by ons gereserveert is,

niettemin op den last van de Tour de Rolle hiervooren geexprimeert

die gereguleert sal worden volghens d'acte djenaengaende gedepescheert (= uitgegeven) by wijlen onse goede moje mevrouwe Isabelle Infante van Spaignien by advijs van die van onse Finantie in date tweeentwintichsten Octobris seshien hondert sessentwintich

mits betaelende by den voornoempden coopere devoors(ejde) somme van sesse duysent een hondert gelycke ponden van den pryse, als voorsejt is, in handen van onsen

voorseyden Raedt ende Rentm(eeste)r Generael van de Finantien, heer Ambrosius van Onclé, Ridder,

die daeraff schuldich sal sijn ontfanck te maecken, rekeninghe bewijs end reliqua te doen daer ende alsoo hem dat van onsen t'weghen geordonneert sal worden

willen voorts ende ordonneren by desen onsen voorseyden Stadthouder ende mannen van Leene ons Hoffs van Brabant den voorseyden Adriaen Brouwerts in persooone ofte by syne procuratie daertoe behoerlyck gemachticht voor onse Leenmannen van de voorseyde hooghe, middele ende leeghe heerlyckheijt t'ontfanghen mits by hem voor dese ierste reyse oock betaelende ter oorsaecke als vooren onsen rechte van hergeweyde, onder merckelycke conditien ende onderspreecke

dat men van de ingesetenen aldaer geene beden, schattinghen, impositien ofte andere eenighe lasten hoedanich die sijn en sal moghen hejsschen ofte daerop stellen, het sy ter saecken van nieuwen vercryghe ende aencommen totter voors(ejde) heerlyckheijt ofte andersints in eenigher manieren,

op pene van daerover gecorrigeert te worden ter arbitrage van onsen seer lieven ende getrouwen Cancellier (= *Ferdinand Van Boïsschot*) ende Luyden van onsen Raede in Brabant ende de goede luyden haere penninghen te doen restitueren

dat oock den voorseyden Adriaen Brouwerts syne hoiren ende naercommelinghen off actie van hem hebbende niet en sullen moghen voorts de voors(ejde) heerlyckheijt overgeven, transporteren noch laeten aen eenighe Cloosters, Kercken, Godthuysen ofte andere doode handen (= *instellingen*) noch oock Steden ofte aen deghene die teghen ons partye contrarie houden

ende hebben voorts gelooft (= *beloofd*) ende geloven in goeder trouwen ende Con(incklyc)ke woorden, soo voor ons selven als voor onse hoiren ende naercommelinghen, hertoghen ende hertoginnen van Brabant, ons daervoor verbindende, dat wy de voorseyde vercoopinghe van de voorseyde hooghe, middele ende leeghe heerlyckheijt van Halle, Voorschote ende Massenhoven met t'gene daeraen cleeft, toebehoorende ende dependerende is, met alle de rechten hier vooren geruert (*vermeld; letterlyk: "aangeraakt"*), voor soo veele als in ons is, sullen verandwoorden, garanderen ende houden staende tot onsen coste

van alle saecken ende besondere van finantien, alienatien ofte beswaernisse van renten int generael ofte particulier tot laste van onse domeynen, die voor date van desen eenichsints souden moghen gedaen geweest hebben sonder den voors(ejden) Adriaen Brouwerts syne hoiren, naercommelinghen off actie van hem hebbende, daeromme te doen ofte laeten geschieden directelyck ofte indirectelyck onder wat couleur off saecke het sy ofte wesen soude moghen int gebruyck van dyen eenich hinder, stoot ofte letsel ter contrarien

ende tot noch meerder vasticheijt van desen hebben wy verteghen ende vertijen van alle privilegien, exceptien ende behulpen die ons ofte onse naercommelinghen teghen dat voorseyt is eenigher manieren souden moghen dienen, competeren ofte te baete commen by de geestelycke ende weerdelycke rechten als oock van alle saecken van rechte ofte feyte daermede wy ons teghen tselve souden moghen behelpen,

ontbieden daeromme, ende bevelen die Hooft Tresorier Generael ende gecommitteerde van onse Finantien President (= de ondertekenaars van dit stuk! (zie pagina 152)),

ende Luyden van onse Rekencaemer aldaer, ende alle andere onse Officieren daeronder de voors(ejde) heerlyckheden geleghen ende resorterende sijn ende die voortjden daervan bewindt hebben gehad ofte ontfanck van penninghen daeraff commende gemaectt ende allen andere onse Rechteren, Officieren ende ondersaeten die dit aengaen sal moghen, nu sijnden ende naermaels wesenden,

dat hij, ende eeniegelyck van hem soo dat hem toebehoort, den voors(ejden) Adriaen Brouwerts, sijne hoiren ende naercommelinghen off actie van hen hebbende, doen ende laeten van de voors(ejde) hooghe, middele ende leeghe heerlyckheden van Halle, Voorschote ende Massenhoven pejselyck, vredelyck ende volcommentelyck, inder vueghen ende maniere voorseyt, gebruycken,

procederende by de voors(ejde) Hooft Tresorier Generael ende gecommitteerde van onse voors(ejde) Finantien President ende Luyden van onse Rekencaemer tot verificatie ende interinemente van desen naer hunne forme ende teneur mits betaelende hun oudt gewoonelyck recht van interinemente (= registratie)

ende overbrenghende by onse Officieren, die dat behoort, vidimus ofte copje auctentique van desen eens,

ende voor d'eerste reyse alleene willen wy deselve onse Officieren, nu sijnde ende naermaels wesende, quijte, vry ende ongelast gehouden hebben in sijne Rekeninghe mentie maeckende van de parceelen aengaende ende concernerende de voors(ejde) hooghe, middele ende leeghe heerlyckheit ende des daeraen cleeft by de voors(ejde) van onse Rekencaemer in Brabant, dewelcken wy ontbieden dat soo te doene sonder eenich wedersegghen off swaericheyt daerinne te maecken

want ons alsoo gelieft,

niet teghenstaende d'ordonnantie ofte restrictien voortjts gemaectt opt stuck van reïntegratie van onse domeynen in de jaere dujdentvijfhondert eenendertich, veertich ende vijffenveertich ende andere naervolghende, by de welcke onder andere gesejt is dat wy deselve domeynen ofte eenighe partien vandien niet en souden moghen vercoopen, verminderen, versetten noch alieneren ende den eedt ende gelofte gedaen op de onderhoudenisse vandijen by eenighe van onse Raeden ende Officieren

alle d'welck wy den voornoempden Adriaen Brouwerts noch andere, die dit aengaen mach, preiudicieren (= benadelen) en willen

maer gemerckt onsen teghenwoordighen grooten last ende noodtsaecke hebben hem daervan expresselyck gereleveert mits desen uyt onsen Souveraine Con(incklycke) macht ende wille,

dispenserende tot djen eynde alle onse voorseyde Raeden ende Officieren van heure eeden ende geloften ter contrarien gedaen

blyvende niettemin deselve ordonnantien ende restrictien in allen andere saecken in haere cracht ende vigeur

des t'oirconden soo hebben wij onsen Seghel hieraen doen hanghen

gegeven in onse stadt van Brussele den achthienste Januarj int jaer ons heeren duijzent sesse hondert ende vierenveertich ende van onse Reijcken het drijentwintichste

ende was geparapheert "Boiss(chot) v(idi)t" (= heeft gezien)

ende was geseghelt met synen Ma(jestei)ts grooten seghel in rooden wasse, onderuijt hanghende met dobbelen steerte van perkemente

Bij den Coninck

den Marckgraeve van Tor de Laguna, Graeve van Assumar, Stadthouder, Gouverneur, ende Capiteyn Generael,

H(ugues) den Graeve van Nojelle, Hooft,

heere Francois van Kinschot, Ridder, heere van Riviere, Tresorier Generael,

Ph(i)l(i)ps d'Ursel, heere van Gestel ende Charles de Grjssperre, gecommitteerde van de Finantien

ende andere teghenwoordighe

ende was ondert(eeckent) Verreijcken

Verder volgt de goedkeuring door de Raad van Domeinen en Finantiën:

"Les Cheffs, Tresorier General et Commis des Domaines et Finances du Roij consentent et accordent (en tant qu'en eulx est) que le contenu de ces presentes soit furnij et accomplij tout ainsij et en la mesme forme et maniere que sa Ma(jes)te le veut et mande estre fait par ces dits presentes,

faict à Bruxelles au Bureau des dits Finances soubz les soings manuels des dits Chefs, Tresorier General et Commis, le xxviii^e Septembre xvi^e cent quarante huict.

et estoit signez

H(ugues) Comte de Nojelle, Francois van Kinschot, P(aul) Roberti, Ph(ilippe) Le Roij"

(De Hoofden, de Tresorier- Generaal en de Commissarissen van Finantiën van de koning zijn het eens met en geven (voor zover hen betreft) hun akkoord aan de inhoud van deze voorliggende (teksten), opgemaakt en afgewerkt helemaal in de vorm en op de wijze zoals zijne Majesteit het wil en vraagt dat het gedaan wordt. Gedaan te Brussel op het Bureel van de gezegde Finantiën onder de zorgen van de gezegde Hoofden, Tresorier-Generaal en Commissarissen, de 28^e september 1648, en was getekend Hugo, graaf van Noyelles, Frans Van Kinschot, Paul Roberti, Philippe Le Roy).

Tenslotte volgt de bevestiging van de inschrijving in het register door griffier Verlysen:

"Op huijden den achthiensten Januarj seshienhondert negenenveertich syn dese opene brieven van absolute vercoopinghe gesien, ende gelesen geweest ten Bureele van syne Ma(jestei)ts Caemere van Rekeninghe in Brabant ende naervolghende des inhoudt der selver aldaer geinterineert ende geregistreert int register van de vercoopinghe ende beleeninghe berustende inde voors(eijde) Caemere beginnende in den jaere seshienhondert sessentwintich int derde volumen, folio geannoteert xi^o xvii verso etseqq

was geparapheert "Le Roij v(idi)t" ende ondert(eeckent) "F Verlysen."

BIJLAGE 2.5 - Akte van "Willecordt" - 10 februari 1650

Rijksarchief België (Berchem), Oud gemeentearchief Viersel, schepenenregisters 1630-1654, inventarisnummer 62.

Aangezien Jan Braeckmans secretaris was van de drie heerlijkheden Halle, Massenhoven en Viersel, is het niet te verwonderen dat stukken die betrekking hebben op één dorp soms gearchiveerd werden bij een ander.

Dit is het geval voor deze merkwaardige akte in antwoord op een verzoek van de inwoners van Halle, die (in copie) als een losbladig stuk in het archief van Viersel is opgenomen.

Het leest bijna als een eigentijds document...

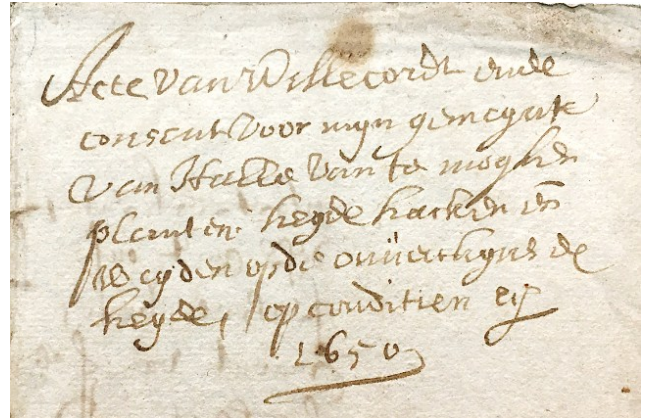

Acte van willecordt ende consent voor mijn gemeynte van Halle van te moghen planten, heyde hacken ende weyden opde onverchijnsde heyde, op conditien

Wij, Adriaen Brouwerts en Anna Despomereaulx, Heere ende Vrouwe van Halle, Voorschoten ende Massenhoven, verclaeren midts desen dat

alsoo ons uyt crachte van Erfcoop ghedaen teghens Sijne Ma(jesteit) als Hertoghe van Brabant is competerende (= toekomst) het recht onder anderen op ende over alle de baenen ende straeten, mitsgaders de Vrointe ende ijdele plaetsen onder de voorschreven dorpen ghelegen, die voor date van (de) selve coop nyet en sijn verchijnst gheweest (= als leen uitgegeven tegen een bepaalde cijns)

ende dat opde chijnsboucken van sijne voors(eyde) Ma(jesteit) wordt bevonden dat onder de voors(eyde) dorpe van Halle eertijts int ghemeyn nyet meer en sijn verchijnst geweest dan achthien bunderen ontrent (= nabij) het Bosch van Hoydonck ghelegen,

dat oock van tijde tot tijde vanweghen de Herthoghen van Brabant int selve Dorp sijn uytghegeven gheweest diversche particuliere partijen te chijnse, soo bij deselve boucken waerlijck is blijckende,

nochtans om de geghoeyde (= die bezittingen hebben) ende goede ingesetenen van Halle te profiteren (= begunstigen) ende vrientschap te doen

soo hebben wij

ter ernstiger bede ende versoeck van Jan Bervoets, Jan Wijns, Pauwels van Laken ende Andries Boes, Schepenen, Aert van St-Steven, Pieter Deckers ende Jan Van Daele, Bedeseters, in de name van (de) geheele gemeynte ende inghesetenen des voors(eyden) Dorps van Halle

uyt onsen vrien wille hunlieden gheconsenteert ende ghewillecordt, consenteren (= goedkeuren) ende willecorden (= goed vinden) midts desen, dat d'Inghesetenen ende ghgoeyden aldaer voor hun ende hunne naercomelin(ghen)

sullen vermoghen te planten alle soorten van boomen, teghens hunne respectieve erfven aen de Vrointe offe onverchijnsde heyde ghelegen,

ter breedte van veertich voeten te meten van (de) randt van deselve hunne erfven

maer niet op de publicque baenen, weggen offe straeten voordere dan op den cant van het geheulte (= de berm)

boven desen hebben hun oock toeghelaeten haxsel te moghen haelen ende heurlieder bestialen (= dieren) te laeten weyden opde voors(eyde) Vrointe ende Heyde

mede oock leem daerop te moghen steken om hunnen huysin(ghen) te placken ende dicht te maecken,

midts de putten terstont vullende ende effen maeckende, op peene van vier gulden telcker reyse te verbeuren t' onsen behoefve

behoudelijck ons altijd ghereserveert alle voordere plantagie ende uytghegeven te chijnse op ende van (de) selve Heyde oft Vrointe, tot iemandts gherief dienende,

in alder manieren soo sijne Ma(jestei)t ende Hertoghen van Brabant voordere desen hebben ghedaen, als blijkt bij hunne voors(eyde) chijnsboucken

midts ende op conditien dat Sij Inghesetenen ons ende onse naercomelinghen sullen draeghen alle respect ende dienst doen naer behooren.

Naer breeder uytwijzen (= ruimere toelichting) van der acte op heden, date deser, bij de voors(eyde) Schepenen ende Bedeseters gheteekent ende dies t'oorconden hebben wij dese met ons signatuur ende aenhanghende seghel bevesticht op den X^{en} dach der maent van februario van het Gulden Jaer sesthienhondert ende vijftich.

BIJLAGE 2.6 - Testament Brouwers-Despomereaulx - 18 maart 1656

Felixarchief (Antwerpen), Notariaat, Hendrik van Cantelbeck,
Protocollen, staten en rekeningen 1654-1656, inventarisnummer N#3402, scan 0517-0526 © Stad Antwerpen

Het testament van Adriaen Brouwers en Anna Despomereaulx - 18 folio's - werd opgemaakt voor en door notaris Van Cantelbeck te Antwerpen, waar het echtpaar toen woonde. Mogelijk voelde Anna zich toen reeds minder fit, zij zou het jaar daarop overlijden.

Het document bevat een schat aan informatie, niet alleen over hun goederen, maar vooral over hun levensgeschiedenis én hun mentaliteit. Een korte commentaar, tussen de grote delen van het testament in, mag dit verduidelijken.

Decimaoctana marty @ (= anno) 1656

Compareerden in propre persoonen heer Adriaen Brouwerts, ridder, ende vrouwe Anna Despomereaulx, syne wettige huysvrouwe,

*Heere ende Vrouwe van Halle, Voorschootte ende Massenhoven,
inwoonderen deser stadt,
my no(ta)rio bekent,
hen sinnen machtich ende wel te passe zynde,*

dewelcke

overdenckende de cortheyt van des menschen leven ende dat, volgende het woort van (den) appostel, een yeder leven ontfangen hebbende eens moet sterven, daeromme

hebben met ripe deliberatie ende wel bedachte zinnen wel willen disponeren van alle ende yegel(ycke) de tytelycke goede(re)n, henlieden by der milder hant Godtz verleent, ende dienvolgen maecken hen testament ende uitersten wille, die zy naer hunne afflevicheyt begeeren achtervolcht ende geobserveert te worden

by forme van testamente, codicille (= handgeschreven wilsbeschikking of wijziging) oft andere acte soo ende gelyck een christen menschen testament alderbest ende getuichelyck can bestaen ende effect sorteren,

nyettegenstaende alle ende yegelycke de solempruïteyten (= plichtplegingen), naer de geestel(ycke) oft weer(eldlycke) rechten gerequireert (= vereist), daerinne nyet en waeren volcomelyck geobserveert, die zy in die gevalle mits desen hebben gederogeert (= afwijking verleend),

gebruycken(de) hierinne het octroy by hun testateuren in den raede van Brabant verworven den tweeden Aprilis ten Jaere XVI^c achtenviertich, ondert(ekent) Loyens, my not(ari)s originele gethoont,

revoceren(de) (= herroepende) ende te nyete doen(de) oick mits desen alle andere voorg(ae)n(d)e testamenten, codicillen ende uiterste wille by hen tsamen oft elck van hen int besondere voor dato van desen eenichsins gemaect oft bekent, mondelinge oft schriftsgewyse.

Deze inleiding is vrij klassiek en bevat de elementen die in bijna alle testamenten voorkomen. Merkwaardig is wel dat Adriaen en Anna - blijkbaar op basis van een octrooi dat hen in 1648 is verleend - menen dat ze eventuele inbreuken op de geldende verplichtingen naast zich neer kunnen leggen... helaas is dat octrooi nergens gearchiveerd!

De eerste beschikkingen zijn van geestelijke aard en betreffen hun uitvaart, begraafplaats en zieleheil. Heel frappant is de doorstreping die de notaris maakte bij de wens over de begraafplaats: blijkbaar ging hij (of Adriaen) ervan uit dat Anna ook wel in Halle zou willen begraven worden... ze liet dit echter schrappen om de vrijheid te behouden om onder de grafzerk van haar (voor)vader(s) in de Antwerpse kathedraal (hier nog – uit traditie – als “Onze-Lieve-Vrouwekerk” vermeld) begraven te worden. In dat geval stond Adriaen erop dat ook zijn naam en titels aldaar in steen zouden gebeiteld worden!

In den eersten (= vooreerst) soo recommanderen zy testateuren

henne zielen, wanneer die by den wille ende ordonnantie (= bevel) Godts uyt henne lichaemen sullen comen te scheidē, aen (den) heere Jhesu Christi, hunnen gebenedyden zaligmaecker, de heylige Moeder ende Maget Maria ende voorts alle Godts heyligen

ende hunne lichaemen der (= aan de) gewyder aerde,

begeeren (de) ~~hunne sepulture in de~~ hy heer testateur syne sepulture in de kercke van zynen dorpe van Halle in den hoogen choor aldaer

onder zekeren zercke, die de lancxtleven (den) van hen testateuren oftwel henne dochtere daer sal doen leggen, met supercriptie ende een epithafium ter zyde in de muer, soo hy heer testateur allentzelve by bewerp (= ontwerp) sal comen naer te laten,

wenschende dat zyn huysvrouwe oick aldaer wilde begraeven wesen

ende indien zy begeert begraven te wesen onder den zerck van haeren heer vader in (de) Onze Lieve Vrouwe kercke alhier, dat alsdan op de selven zerck mach worden gestelt haeren naem ende oock den naem ende qualiteyt van hem heer testateur

begeren (de) hy testateur

aldaer tot Halle zyne uitvaert gecelebreert te worden sonder eenige pompe oft uitwendige ceremonie, maer met devotie en naer gewoonte van (de) heylige kercke,

daertoe gewezen de heere pastoiren ende cappeleaenen van de voorg(esejde) heerlyckheden omme ten selven daege misse te lesen ende voor zyne ziele te bidden,

willende ende begeerende zy testateuren dat de fundatie van twee missen van devotie,

by den heer testateur gemaect ende beset op den XXII^{en} aprilis ten Jaere XVI^c ende zevenenviertich, onder zyn eygen hant ende bevestinge van zyn cachet,¹⁸⁶

eene in de voors(eyde) kercke van Halle ende d'ander in de kercke van Voorschote oft Massenhoven respectie gecelebreert zullen worden eeuwelyck alle wecken,

waervore den cappellaen aldaer oft celebrant alle jaer ontfangen ende genieten zal elck vyfthien guldens, de conditie van welcke fundatie ende twee missen de zelve cappellaenen oft celebranten, executeur van dien, schuldich zullen wesen t'achtervolgen (= na te volgen) ende voldoen op pene van privatie (= op straffe van ontneming) vantgene daertoe is vergunt

ende daertoe (= daar bovenop) eene rente van ses gul(den)s Br(abant)s aen (de) voors(eyde) kercke van Halle alleen, om daermede gecelebreert te worden een jaergetyde voor de ziele van hen testateuren, waeruit een yeder zal genieten zyn recht,

met conditie dat de voors(eyde) tweemaal vyfthien gul(den)s ende oick de voors(eyde) ses gul(den)s tsaers zelen uitgereyct moeten worden by den naerge(noempde)n outsten soon ten laste van (de) groote stede metten lande gelegen by Vierseldyck ende over sulcx sal schuldich wesen die altsamen daerop wettelyck te belasten,

wesende de begeerte van (de) voors(eyde) testateuren dat de voors(eyde) twee missen al eenige jaeren gecelebreert geweest hebben ende voorts zullen continueren tot anders egeene effecte als tot laeffnisse van (de) zielen van hen testateuren ende hunnen voorsaten;

latende ende maeckende zy testateuren bovendien aen eenige ordens ende d'Aelmoesseniers alhier de somme van eenhondert guldens eens, die de lancxtlevende tsyner belieffe ende commoditeyt (= als het past) zal uytreycken, te weten aen de Aelmoesseniers de vyftich gul(den)s daeraff.

Voor een "fundatie" van missen werd aan een onroerend goed - in dit geval hun grote hofstede op Vierseldijk - een verplichting gekoppeld om (jaarlijks) een zeker bedrag af te dragen aan de geestelijken, die de opdracht hadden als tegenprestatie missen te lezen voor de "zielezaligheid" van de schenker(s).

Het was ook klassiek bepaalde geestelijke ordes (of hun aalmoezeniers) met een éénmalige gift te bedenken.

Merkwaardig is dat de oudste zoon (van hun enige dochter) hier een specifieke taak krijgt; de context daarvan wordt duidelijk in het volgende deel. Adriaen wenste namelijk duidelijk dat het "familiepatrimonium" dat hij had bijeengebracht, met de voornaamste eigendommen en rechten (zoals de heerlijke rechten over Halle, Massenhoven en Voorschoten) niet zou uiteenvallen maar als één geheel bewaard zouden blijven.

Zoals gezegd was een toen gebruikelijke juridische constructie daartoe het instellen van een "Fidei Commis" (zie pagina 15): een rentmeesterschap, toe te wijzen aan één erfgenaam, die het patrimonium dan weer in de volgende generatie onverdeeld aan één erfgenaam moest doorgeven.

Ende comende hiermede tot dyspositie van henne tytelycke goede(re)n, haeffelyck ende erfelyck (= roerende en onroerende), henlieden by Godt almactig liberalyck (= mild) vergunt, soo van hunne respectieve ouders achtergelaten als geconquesteerde (= zelf verworven), die hebben hen testateuren alle gaeder gemaect ende gelaeten aen Jo(ffrouw) Anna Maria, henne eenige dochter ende absolut erffgenaem, ten houwelyck besteedt zynde met Jo(nke)r Alexander van Sinnick, Heer van Coeckelberche,

waervan zy lieden alreede aen (de) selve een partye van (de) selve erffgoede(re)n hebben gegeven tot onderstant van t'selve houwelyck), naerlyuyt van (de) specificatie daeraff aen (de) selve voorschreven, jaerlycx uitbrengende omtrent zevenhondert gul(den)s,

op expresse conditie nochtans dat de lancxtlevende van hen testateuren de
voordere erffgoede(re)n, nyet ten houwelyck gegeven synde, ende oick alle
den meublen sal vermogen te blyven besitten ende behouden omme het
jaerl(ycks) innecomen van (de) selve erffgoede(re)n te genieten ende die te
regeren ende administreren naer zyn gelieffe, sonder deselve te mogen
vercoopen, belasten noch alieneren in eeniger manieren, maer uite meublen sal
aen (de) zelve kinderen mogen jonnen en (de) geven so veel als't hem oft haer
zal goet duncken,

willende ende begeerende de voors(eyde) testateuren oick expressel(yck), om redenen
hen moveren(de), dat hunne dochter met haeren manne alle hen testateuren
erffgoede(re)n, die zy t'hunne sterfdaege zullen achterlaeten, aenveerden ende
besitten zullen by forme van fideicommis ende die gebruycken in tochte (= *vruchtgebruik*),

sonder de zelve oick te mogen alieneren (= *vervreemden*), versetten (= *verpanden*),
vercoopen noch belasten,

ten waere dat zy eenige cleyn partykens van dien wilden vermangelen (= *ruilen*)
oft permuteren om neffens ander grooter t'appliceren ende aen te
leggen tot meerdere beneficien

nochtans tot gelycke weerde van de partye, doch altyt met voorgaende
consent ende wellgenuegen (= *instemming*) van (de) voors(eyde) hunne
dochter

ende andersints (geensints nyet op peene van nulliteyt) maer zullen vermogen
te vercoopen alle soorten van opgaen(de) eycken ende andere boomen, wanneer
die capbaer ende bequaem sullen zyn ende wederomme andere in plaets planten
gelyck zy oick nyet en sullen vermogen te versetten noch vercoopen het alhier
gespecificceert silverwerck, als te weten

de twee gouden ketens van haer vrouwe comparante
noch oick de twee vergulde doppen,
(toegevoegd in de marge:) het silvere lampet ende schotel,
vier principaële silveren schaelen,
item dry silveren zoutvaten,
dry silvere candelaeren,
twee silvere croesen,
twee vergulde schroenen (= *groenten*) comme,

alle de zelve by hunnen voors(eyde) dochter onder de andere kinderen,
uitgenomen hennen ouststen soon, verdeylt ende genoten te worden tot haerder
discretie

met conditie nochtans dat de voors(eyde) outsten sone,

die van henne voors(eyde) dochtern zal comen geprocreert (= *voortgebracht*) te
worden oft syn,
oft by manquement van bequaemheyt van (de)selven outsten den tweeden sone,

sal hebben by forme van prerogatieff (= voorrecht) ende als eeuwige fideicommiss (oft zoo lange als naer recht mach bestaen), ende oick de wettige sone van (de) selve descenderen(de) ende bequaem synde als voore,

altys ten aensiene van (de) eenen soo wel als van den anderen ter jugemente ende ordeele sincere ende sonder passie van henne ouders -

de naerbeschreven partyen van gronden van dién.

Zeer nauwkeurige instructies, tot zelfs de huisraad toe. Er mocht niets verloren gaan van het kernpatrimonium, hoogstens mocht men een paar kleine percelen herschikken om grotere gehelen te bekomen. Uiteraard mochten bomen gekapt worden, maar dan moesten er nieuwe worden geplant.

Merkwaardig is de formulering over de oudste zoon, die “voorgebracht is of zal worden” door hun dochter: in 1651 is Alexander geboren, het kind is 5 jaar als het testament gemaakt wordt. Hier wordt duidelijk rekening gehouden met de realiteit dat kinderen kunnen overlijden voor ze de volwassen leeftijd bereiken.

Er klinkt een bekommernis dat de opvolger toch wel voldoende bekwaam moest zijn om dit alles te beheren. Was dit een gewone voorzichtigheidsmaatregel? Of klinkt hier een ervaring door van Adriaen, wiens oudere broer Joris misschien niet de meest bekwame van beiden was? In elk geval stelden ze de ouders ervoor verantwoordelijk om eerlijk en zonder vooringenomenheid te oordelen wie van hun kinderen bekwaam was om de goederen te beheren.

De uitdrukking “om redenen hen moverende” werd gebruikt om aan te geven dat men dit wel goed overwogen had, maar dat men de redenen waarom men dit zo beschikt had niet in detail wenste toe te lichten.

In de navolgende tekst werd de omvang van dit deel van de erfenis omschreven. Voor het samenstellen van dit boek van onmisbare waarde: hun eigendom in Ranst, in Antwerpen, in Hoeven, de gouden ketting van de Prins,...

Ierst de heerlykheden van Halle, Voorschooten ende Massenhoven,

met (de) hooge middele ende laege Jurisdictione zoo zy testateuren dezelve van syne Ma(jesteit) als hertoge van Brabant in erfcoop vercregen hebben, naer luyt van de patente ende brieven daeraff synde

met allen de plantagien die by hun opde zelve dorpen alreede zyn gedaen oft gedaen selen worden, hen testateuren leven gedurende, soo van eycken als andere boomen

ende oick alzulcke leen- ende chynsboeck als hen testateuren te voorens in eygendomme tot Halle waer competerende

ende daer toe alle andere hofsteden, landen, bemden, bosschen ende boomen henlieden onder de zelve dorpen toecomende, egeen uitgesondert,

ende oick dat zy noch voorttaens totte sterfflage van (de) lancxtlevende onder de zelve dorpen souden comen te coopen

item daertoe noch henlieden bewatert huys genaemt Vellaer onder Ranst,

mette hoeve tegenovergelegen, mitsgaders het cleyn stedeken daer by ende omtrent, met allen de landen ende weyden daertoe nu liggende ende zoo de respectieve pachters die gebruyckende zyn, met twee schoone percheelen genaempt de Papenbroecx Aerde, ende de twee bosschen inden Sach al onder Ranst oick gelegen

daertoe noch hen testateuren huysinge genaemt het Gulden Calf, gestaen by de Kipdorppoorte alhier

ende noch hunne groote hoeve gelegen int dorp van der Hoene, marquisade van Bergen op Soome, int gehucht van Achter t'Hoffaldaer, metten last van ontquytbaer(e) (= niet af te kopen) ende andere cynsen ende renten daerop staende

waermede deselve outsten sone sal moeten blyven uutte voordere erfgoede(re)n zonder yet ander te mogen pretenderen

tenwaer hy maer eenen broeder oft suster quaem te hebben, die in levene bleve, in welcken gevallen sal hy outsten sone noch syn paert mogen hebben inde selve andere ende voordere goede(re)n ende ???, hun deylen naer advenant de quantiteyt van dien,

alles met expresse conditie dat de selven oudtsten sone, oftewel de tweeden bequaemsten synde ten oordeel irrevocabable (= onherroepelyk) als voorens, sal moeten aennemen synen byname aldus N. Van Sinnicq Brouwerts ende soo vervolgens altyts den oudtsten sone, van den eersten affcomende, die de voors(eyde) partyen begeert te genieten, om te bat (= des te beter, zoveel mogelijk) te stabileren ende maïnteneren (= laten voortbestaan) de familie(naam)

latende oick hem outste sone ende zyne vervolgende outsten, in der maniere voorseyt, alsulcke goude ketene als hy heer testateur aen synen voors(eyde) schoonsone heeft gegeven by forme van fideicommiss t'synen houw(elycks)daege,

dewelcke eertyts aen den testateur vereert ende geschoncken is geweest by den heer Prince van Orangiën, Henrick Frederick van Nassau, wanneer hy heer testateur hadde getracteert (= onderhandeld) de zaeken van de Jurisdiction ende Confiscatie by ordre ende commissie (= opdracht) van de Serenissima Infante Vrouwe Isabella Clara Eugenia, hooger gedachte (= zaliger), ende die van den raede van Staten van Syne Ma(testeij)t metten voors(eyde) Prince en die heeren Staten van de Geunieerde (= Verenigde) Provinciën

De bepaling over de gouden ketting van Prins Hendrik Frederik van Nassau staat in schril contrast met de (latere) bewering op de grafsteen, waarbij Prins Maurits genoemd wordt. Met zekerheid is de toelichting in het testament de correcte weergave van de feiten.

De twee percelen "Papenbroecx Aerde" en (waarschijnlijk ook) de twee bossen "inden Sach" (aan de "Sachstraete", de Zakstraat) waren ooit eigendom van de welstellende Antwerpse koopman Lazarus Papenbroeck en werden wellicht naar hem genoemd. De toelichting "inden Sach" geeft een aanduiding van de vermoedelijke ligging van het huis "Vellaer" (zie Bijlage 5.2).

In het vervolg van de tekst komen nog andere eigendommen aan bod. Eerder verscheen reeds de hoeve op Vierseldijk... een welgesteld echtpaar!

Een kleine commentaar past ook bij de uitdrukking "te bat". Het woordje "bat" was de vergrotende trap van het bijwoord "wel" (wel - bat - best), het woordje "te" voor een vergrotende trap betekende "des te". Deze uitdrukking was toen reeds enigszins archaisch... men vindt ze echter wel terug in het boek dat Richalt Van Grasen schreef over Lier: had Anna het woordgebruik van haar eerste man overgenomen en weerklonk dit in haar testament?

Aan de erfgenamen worden echter voorwaarden opgelegd, niet alleen wat betreft de opvoeding van hun kinderen en de oudste zoon in het bijzonder (en zijn huwelijksvoorwaarden!), maar zelfs aangaande hun levensstijl en de ermee gepaard gaande uitgaven... Brouwers wist dat zijn schoonzoon niet echt zuinig leefde! Er moest nog iets overblijven voor de kleinkinderen...

recommanderende ende oick belastende de testateuren welernstelyck aen (de) ouders dat zy deselven sone wel laten studeren ende opvoeden om te wesen een man met eeren, bequaem om syne andere broeders ende susters te connen assisteren

ende dat den outsten oft anderen bequaemen sone van hunne dochter, aen wien zy testateuren hebben gelaten ende gemaect het voors(eyde) prerogatieff ende voordeel, hem sal moeten begeven ten houwelycken staet met een eerlycke Catolycke Juffrouwe van quaeliteyt ende goede(re)n, immers (= in elk geval) redelycke faculteyt (= vermogen) ende middelen naer advenant van (= in verhouding tot) de zyne, zonder hem te vergeven met yemant ter contrarien te alieren (= huwen met een opstandelinge)

op pene (= straf) van te verliesen het voorgeruerde (= vermelde) prerogatieff ende dat hy maer benefens syne andere broeders ende susters en sal genieten oft deelen de gelycke portie oft deel in henne achter te laten goede(re)n, volgende het lantrecht, sonder eenig voorder prerogatieff oft voordeel te genieten naer luyt van desen tesamente

begeerende dat alles t'gene voor(seyt) is by de outste, tweede oft derde soon - bequaem synde als vooren - sal moeten achtervolgt worden opdat zy hun oirlyck (= zoals het hoort) mogen (ge-)draegen ende onderhouden altyt inde vreesse Godts

voorts dat hy outste sone ende zy lieden alle inde oude Roomsche Catolicke religie mogen opgebracht ende geeduceert (= opgeleid) worden, alsoo buyten deselve egeene zalicheyt en is te vercryghen,

belastende oick zy testateuren hunne kints kinderen in alle manieren henne ouders gehoorsaem ende onderdanich te wesen,

latende en maeckende tot dien effecte aen (de) zelve kints kinderen den eygendomme van de andere voordere goede(re)n hiervoorens nyet gemaect ende als prerogatieff gelaeten aen (den) outsten sone op den last ende conditie als boven,

in den verstande nochtans dat oft enighe oft yemande van (de) zelve hen quaeme quaelyck te gouverneren (= op het verkeerde pad brengen) oft hunne ouders rebel oft onwillig vielen, soo hebben zy testateuren deselve ouders oick volle authorityt ende consent gegeven by desen om hen de voorgementionnerde goede(re)n oick in tochte te laeten, zoo zy testateuren aen (de) zelve henne ouders insgelycx gelaeten hebben,

nyet uyt oorzaecke van quaet comportement oft ander gevoelens dat zy testateuren van (de) zelve ouders hebbende zyn

als betrouwende dat hunnen schoonsone alle affectie ende continuele lieffde toedraegen sal aen henne dochtere ende die voorcomen ende respecteren ten contentemente,

maer alleene opdat hunne kints kinderen oick hun nyet en souden verwonderen als hen des quaem te geschieden

alles om de goede(re)n te conserveren ende vruchtbaerlyck te bewaeren, de zelve hunne dochter ende haeren oudtsten sone mitsgaders d'ander kinderen in de manieren vooren genarreert hunne erffgenaemen noemende ende instruerende mits desen

met expresse conditie dat zy testateuren, hebben gewilt en begeert dat de voors(eyde) hunne schoonsone en dochter naer hen testateuren dootd van het generael incomen van heur achter te laten goede(re)n jaerlycks niet meer en selen genieten oft consommeren dan tweedyzent vyffhondert gul(den)s, waermede ende mettet innecomen van henne schoonsones eygen goede(re)n, die hy nu heeft ende naermaels op hemselven succederen, zy eerlyck naer hunne staet sullen connen leven

begerende dattet overschot van dien sal blyven gereserveert voor henne wettige kinderen ende by hun ende de naergen(oemde) executeurs aengelecht ende geapliceert (= geïnvesteerd) te worden op goede vaste pande binnen oft buyten deser stadt van Ant(werp)en,

waervan deselve hunnen dochter sal hebben d'administratie met assistentie van den persoon die zy daertoe zal nemen

De toelichting dat ze niet twifelen aan de oprechte liefde van hun schoonzoon voor hun dochter klinkt wat geforceerd en laat eerder het tegendeel vermoeden...

Het echtpaar overwoog ook de situatie waarbij hun afstamming zou uitsterven en beschikte wat in dat geval diende te gebeuren: dan werden de kinderen van Maria Brouwers (in het bijzonder Loys) en deze van Cornelia Despomereaulx de erfgenamen; ook werd de oprichting van een Godshuis voor behoeftige bejaarden voorzien en een studiebeurs voor een priester. In het genealogisch schema van de familie Brouwers worden de genoemde personen weergegeven (zie Bijlage 1.1); ze worden hieronder nog even gesitueerd:

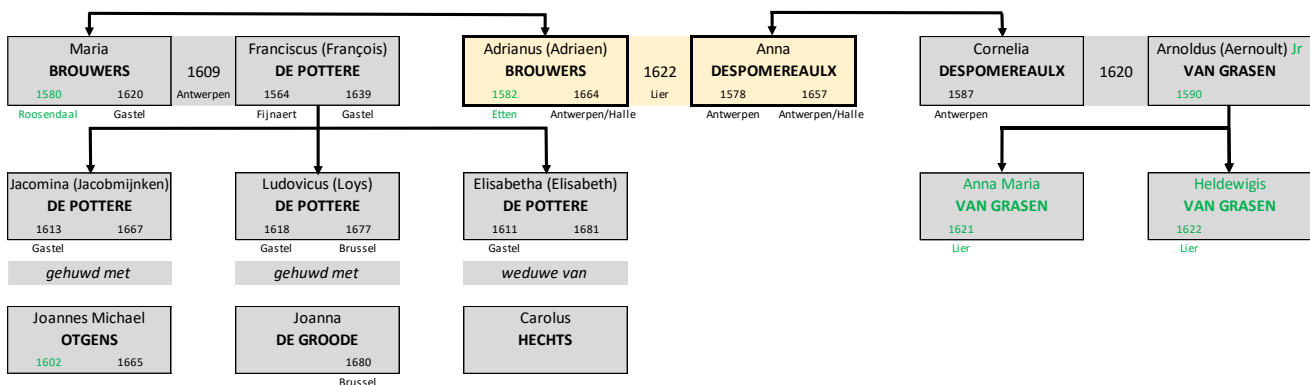

Deze situatie heeft zich evenwel niet voorgedaan.

ende oft gebeurde - dat Godt almachtich gelieffde nyet te laten geschieden - dat van hunne voorseyde dochter egeen kindt oft kinderen en geraecte te comen oft gecomen synde die alle geraecten te sterven zonder tot houwelycken oft anderen geapprobeerden staet te geraecken ende daernaer de moeder oick overlede, soo willen zy testateuren dat in de gevallē als boven de voors(eyde) heerlyckheden van Halle, Voorschoten en Massenhoeven mette leen ende chynsboecke ende alle de goede(re)n vandien hen testateuren onder dezelve heerlyckheden competerende, met hun huys genaemt het Gulden Calf binnen Ant(werp)en, zullen comen ende succederen op Mr Loys de Pottere, advocaat voor de Raede van Brabant, zyn heer testateurs susters sone, mits eenige van syne bequaemsten zonen aennemende de naem van Brouwerts

dan oft deselve de Pottere quaem sonder wettig kint oft kindren te sterven, dat alle deselve partyen selen comen eenen van de sonen van Charles Hechts, (die) drossaert was van 's Gravenwesel, getrouwt gehadt hebbende de suster van (den) v(oor)s(eyde) de Pottere, mits aennemende den naem ende wapenen van Brouwerts als voore

ende aen de twee dochteren (wellicht Anna Maria en Heldewigis) van Jo(ffrouw) Cornelia Despomereaulx, haer vrouwe testateurs zustere, in den gevalle als boven sal erven ende succederen der zelve testateure zeste paert (zesde deel) in de goede(re)n tot Bordeaulx in Wals Brabant ende int gehele hen testateuren bewaterd huys, genaemt Vellaer, mette hoeve, landen ende toebehoorten zoo die gelegen syn onder Ranst ende by den pachter worden gebruyckt,

Item aen Jo(ffrouw) Elisabeth de Pottere, zyn testateurs nichte, getrouwt geweest synde metten voors(eyde) drossaert Hechts, op conditie als verder zal volgen zyn heer testateurs bempt, groot thien gemeten, gelegen onder Etten in Creytenborch

ende aen Jo(ffrouw) Jacobmyne de Pottere, huysvrouwe van Johan Otgens, rent(meeste)r inde Hoeven, zeker landtstede mette appendentien (= bijgebouwen) vandien groot omtrent achtentwintich gemeten, gelegen onder Rucphen,

behoudelyck ende op conditie dat de voors(eyde) advocaat de Pottere schuldig sal wesen de voordere ende andere goede(re)n der testateuren, hiervoren nyet gelegateert (waer en tot wat plaetsen die gelegen souden mogen wesen), te verhueren, regeren ende administreren sonder yet dienaengaende te pretenderen,

willende en begeerende zy testateuren expresse dat uitte incompsten van de selve andere overschietende goede(re)n de voor(seyde) de Pottere ende de naer (= nader) te noemen executeurs een huys zelen coopen ergens binnen dese stadt van Antwerpen, ten minsten costen, dewelck sal dienen tot een Godtshuys omme daerinne te laeten wonen twelfoude mans persoonen enden twelf vrouws persoonen,

tsy gehuwde oft ongehuwde,
hen te voorens eerlyck gecompporteert (= gedragen) hebbende
ende hennen cost niet connende gewinnen,

ende welcke elck van dien uitgereyct sal worden alle wecken vierthien stuyvers in gelde, met twee brooden halffe taruwe ende halff rogge van vier stuyvers t' stuck,

op conditie dat deselve alle dagen oft als t'mogelyck sal wesen schuldich selen syn misse te hooren in de naeste kercke oft clooster ende aldaer te bidden voor de zalicheyt van de zielen van de testateuren, henlieden dochter, de selver kinderen ende maegschap (= familie in de ruimste zin),

houdende alle goede ordre ende regel

ende oft het voors(eyde) goet meer quaem uit te brengen als den voors(eyde) last

noch sal mogen worden vergunt ende uitgereyct eenhondert vyftich gul(den)s tsiaers ten behoeve van een(en) jongman, wesende van hen testateuren maegschap by preferentie oft van eenen anderen uit hen heerlyckheden geboren ende zynde van goede comportement, die benedictie sal hebben van priester te worden, dewelcke alle wecken sal moeten misse lesen ende bidden voor de zalichheit van hen testateuren sielen, ende andere als vooren,

ende de voors(eyde) advocaet de Pottere over(leden) zynde, sullen d'executeurs kiezen ende denomineren eenen eerlycken persoon, tzy uit des heer testateurs maegschap oft andere,

die dan d'administratie van de voors(syde) goede(re)n sal aenveerden ende het uitreycken van de voors(eyde) giften tot behoeff van de voors(yede) arme menschen ende oick van (de) persoon priester wordende respectieve uitreycken ende getrouwelyck besorgen,

op redelycken loon ende gagie, mits alle twee jaeren doende rekening(en) bewys van zyne ontfanck ende uitgaven met behoorlyck bewys ende verificatie, welcke rekeninge gepresenteert geexamineert ende gesloten sal moeten worden in p(re)sentie van(den) naerge(noemde) executeur, beneffens den heer pastoor van Sint Jacobs kercke ende eenen Schepen uiter weth alhier, wiens conscientia (= geweten) de testateuren daermede zynde belastende, alles onder behoorlycke recompensie ende salaris

Over twee vermelde eigendommen past hier nog een kleine toelichting.

Met de “goede(re)n tot Bordeaulx in Wals Brabant” worden de gronden bedoeld die Adriaen Brouwers meende gekocht te hebben in de Waalse heerlijkheden Bordeaulx en La Motte (te Bousval, thans deelgemeente van Genappe)¹⁸⁷.

De historie begint bij de familie Vander Voirt: in de eerste helft van de zestiende eeuw was Cornelia gehuwd met Mattheus Despomereaulx en haar zus Beatrijs met ridder Philippus du Chaisne, Heer van Malchain (zie pagina 34). Hij bracht in het huwelijk de heerlijkheden Bordeaulx en La Motte in en een aantal bijhorende eigendommen. Ludovicus, zijn zoon, en (in 1649) ook zijn kleinzoon Paulus overleden, zodat die tak van de familie uitstierf.

Bij gebrek aan testament gingen de eigendommen naar de enige “aangetrouwde” overlevende, de (erfgenamen van de) schoondochter van Philippus, Maria van Wachtendonck; dat was niet naar de zin van de familie Despomereaulx, die van oordeel was dat alles toekwam aan (de nakomelingen van) Cornelia Vander Voirt, de schoonzus van Philippus, “verwante van den bloede” van Beatrijs, de (toenmalige) eigenares.

Na lang procederen werd de familie Van Wachtendonck in het gelijk gesteld... in 1674! Maar Catharina Sabina Van Wachtendonck, de erfgename, had daarop niet gewacht en verkocht reeds in 1659 haar eigendommen... tweemaal! Op 4 juli aan Adriaen Brouwers, op 7 juli aan een zekere Jean Michiels. Ook die twee eigenaars voerden onderling een proces, dat - wat betreft Adriaen Brouwers - door de familie Van Zinnicq werd verdergezet na zijn dood... op grond van het testament dat hier voorligt! En om het helemaal ingewikkeld te maken: ook de erfgenamen van Willem Despomereaulx bleven hun eisen verdedigen, en wel bij monde van Nicolaus Van Brouckhoven, die met Maria Isabella Magdalena Despomereaulx gehuwd was (zie pagina 39). Uiteindelijk zou de zaak pas beslecht worden onder het Oostenrijks Bewind, met een tussenkomst van (de latere Gouverneur-Generaal) Karl Ferdinand von Königsegg... maar dan was men al een heel eind in de achttiende eeuw.

De omschrijving “thien gemeten, gelegen onder Etten in Creytenborch” verwijst naar een polder op de linkeroever van de Mark, in het noorden van Etten (eigenlijk onder de “palen van Hoeven”). Een mooie tekening uit de 17e eeuw is bewaard in de “Collectie kaarten en tekeningen van het Rijksarchief in Noord-Brabant”, die de geografische situatie schetst¹⁸⁸. Voor de leesbaarheid werd deze iets groter weergegeven in Bijlage 4.4.

In de slotpassage worden de testamentuitvoerders genoemd: twee favoriete familieleden van Adriaen (Loys De Pottere en Johan Otgens, die hij ook als voogden over zijn kleinkinderen aanstelde ingeval zijn dochter vroegtijdig zou overlijden) en de pastoor van zijn parochiekerk te Antwerpen, Sint-Jacobs; in 1656 was dat Eerwaarde Heer Franciscus Van den Bossche en nadien zijn neef Johannes Van den Bossche (zie Bijlage 3).

kiesende ende noemende zy testateuren tot executeurs van desen heuren testamente de voors(eyde) advocaat de Pottere, Jonker J(oh)an Otgens voors(eyd), rentmeester onder Hoeven ende den heer pastoor van Sint-Jacobskercke, alhier alsdan wesende,

versueckende ende ernstelyck begeerende dat ingevalle hen testateuren dochter voor haeren man quaem afflevich te worden in sulcke gevalle den voors(eyde) de Pottere ende den voorseyde Jo(nke)r Otgens selen wesen momboirs over derzelve dochters kinderen benefens derzelve kinderen, verder met exclusie van alle ander vrienden, hen daertoe stellende by desen,

laetende ende maeckende aen alle deselve executeurs voor henne moyten elck acht ponden vlems eens, te genieten naer de doot van (den) lancxtslevenden van hen testateuren, soo zy in levene zyn ende bequaem totter selver executie

dit zeyden ende verclaerden de voors(eyde) testateuren te wesen hennen uitersten wille ende begeerte, verzuekende etc...

Aldus gedaen, opgelesen ende gepasseert ten comptoire myns not(aris) gestaen op de Steenhouwersveste alhier, ten jaere, maende en daege als vooren, ter presentie van Aertus Aertssens, cleermaecker alhier, ende Christiaen Cardons, der testateuren dienaer, als getuygen, hiertoe geroepen ende versocht, verclaerden de testateurs ende getuygen respectieve te connen scryven, dienaengaende alle vier by my Notaris eerst ondervraecht synde.

Het stuk werd door de aanwezigen ondertekend: de twee testamentgevers, de twee getuigen en de notaris, intussen welbekend. Helaas bleek die ondertekening niet het eindpunt van het testament te zijn

Twee documenten volgden nog.

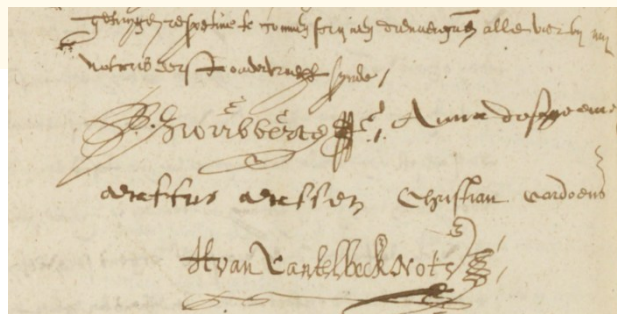

Vooreerst werd er kort na het neerleggen van het testament een bijvoegsel opgesteld, vermoedelijk nadat er door de schoonzoon opmerkingen waren gemaakt over bepaalde aspecten ervan, in het bijzonder de regeling dat hij maximaal over jaarlijks inkomen van 2.500 gulden zou beschikken: een codicil van 12 juli 1656, voor dezelfde notaris¹⁸⁹. De voornaamste wijzigingen betroffen:

- De beperking van het inkomen uit de erfgoederen tot 2.500 gulden jaarlijks werd anders geformuleerd: de erfgenamen zouden over alle inkomsten mogen beschikken, behalve over deze van 3 pachthoeven in Hoeven, 1 hoeve in Oudebosch en het hooiland "Tesmans Gorsken" in Creytenborg onder Etten, welke samen geacht werden ongeveer 1.300 gulden op te brengen; deze opbrengst moest gereserveerd en belegd worden voor de kleinkinderen.
- Als Anna Maria eerst zou sterven, zou Alexander Franciscus recht hebben op de jaarlijkse rente die in de huwelijksvoorwaarden was bepaald.
- De pastoor van Sint-Jacobs werd als testamentair executeur vervangen door Kanunnik Guillelmus (Willem) Van Hove.

Zes jaar later, op 24 november 1662, volgde een totale herziening van het testament (bij een andere notaris, Jan Van Nos - Hendrik Van Cantelbecks levenseinde naderde... en wellicht vond Adriaen het ongepast om deze vertrouwing van de familie Despomereaulx te betrekken bij een nieuw testament, waarin alles wat hij samen met Anna beschikt had werd gewijzigd): een *“particulier”* testament van Adriaen Brouwers, waarmee hij zijn schoonzoon volledig onterfde. De omstandigheden daarvan worden in Hoofdstuk 9 toegelicht.

Hieronder worden schematisch de wijzigingen samengevat¹⁹⁰:

	Testament én codicil van 1656 (Adriaen en Anna)	Particulier testament van 1662 (Adriaen)¹⁹¹
Geestelijke bepalingen	Begrafenis in Halle met grafsteen en epitaaf	Begrafenis te Halle, onder de zerk bij zijn echtgenote
	Uitvaartdienst op gewone manier	Idem, met meer uitgebreide schikkingen
	Fundatie van 2 missen van devotie	Idem, met meer details en met de opdracht voor een jaarlijkse zielemiss op de sterfdag van Anna, het feest van de Heilige Petrus en Paulus (29 juni)
	Diensten ten lasten van de hoeve op Vierseldijck	Diensten ten laste van het huis Vellair
	Gift aan de Aalmoezeniers	Idem, ook <i>“aen eenige arme menschen”</i>
Algemene beschikkingen	Alle onroerende goederen aan hun dochter, gehuwd met Alexander Franciscus van Zinnicq (deels reeds als huwelijksgift geschonken)	Alle onroerende goederen aan de kleinkinderen, met opbrengst aan zijn dochter voor hun opvoeding (aparte regeling voor de huwelijksgift)
	Vruchtgebruik voor de overlevende echtgenoot	n.v.t.
	Onroerende goederen in <i>“Fidei Commis”</i>	Idem
	Het zilverwerk mag niet verkocht worden	Idem
	Het <i>“Fidei Commis”</i> -deel gaat steeds naar de oudste bekwame zoon, die de naam Brouwers moet dragen, behoorlijk moet opgevoed zijn in de roomse religie en moet huwen met een katholieke dame	Idem
Omvang van de goederen onder <i>Fidei Commis</i>	De drie heerlijkheden	Idem (titel van <i>“Dame”</i> aan zijn dochter)
	De leen- en cijnsboeken te Halle	Idem, met ook een cijns van de abdij van Tongerlo
	De eigendommen in Halle	Idem, plus hoeven te Voorschoten en Massenhoven
	Het huis <i>“Vellaer”</i> te Ranst, met de hoeve, het land en de bossen	Idem, met toelichting over de kaprijpe eiken
	Het huis <i>“Het Gulden Calff”</i> te Antwerpen	Idem
	De grote Hoeve <i>“Achter t’Hoff”</i> te Hoeven	Idem
	De gouden ketting van Prins Frederik Hendrik	Deze is blijkbaar intussen verkocht omdat het <i>“geene maniere meer is goude ketenen te draegen”</i>
Slotbepalingen	Overige goederen te verdelen onder de andere kinderen	Idem, met specifieke toelichting betreffende de goederen te Bordeaulx
	Reservatie van een deel van het jaarlijks inkomen als belegging voor de kleinkinderen	n.v.t.
	Beschikkingen voor het geval er geen nakomelingen zouden zijn	Idem, met kleine detail-afwijkingen
	Keuze van de testamentaire executeurs en eventuele momboirs: Loys De Pottere, Johan Otgens en Kanunnik Willem Van Hove	Keuze van de testamentaire executeurs en eventuele momboirs: Loys De Pottere, de drossaard Hechts (?) en advocaat Anselmo *

* De (nieuwe) namen van de testamentaire executeurs zijn enigszins verrassend; drossaard Carolus Hechts, de man van Elisabeth De Pottere, was reeds overleden (vergiste Adriaen zich en bedoelde hij Johan Otgens, die nog tot 1665 leefde?); de vervanger van kanunnik Van Hove is advocaat Antonius (Antoon) Anselmo (1589-1668), auteur van een belangwekkende analyse van de *“Antwerpse Costuymen”*¹⁹².

BIJLAGE 3 - PASTOORS EN ONDERPASTOORS

In het verhaal verschijnen af en toe (onder)pastors van de diverse plaatsen waar Adriaen en Anna actief waren. Een overzicht¹⁹³.

Hoeven

In Hoeven was de pastoor in die periode steeds een pater van de Cisterciënzerabdij van Sint-Bernardus.

In het begin van de zeventiende eeuw was Ambrosius Vanden Driesch er pastoor: eerst als “*deservitor*” (= *dienstdoende vervanger*) van zijn voorganger Levinus De Smidt (zie pagina 54), later als benoemde parochieherder (ongeveer vanaf 1606). De dekenale verslagen waren vol lof over hem. Bijna een kwart eeuw was deze “*vrome en eerbiedwaardige man*” er effectief dorpspastoor. Hij overleed op 4 september 1625.

Twee jaar voordien was hij als pastoor te Hoeven opgevolgd door Benedictus Cuypers, geboren in 1584. De nieuwe pastoor was eerder zwak van gezondheid en had een kapelaan nodig om de diensten te doen. Die zwakke gezondheid was ook zijn argument om in een degelijk huis - lees “*Bovendonck*” - te mogen verblijven, tot ergernis van Adriaen, die zijn ambtswoning met hem moest delen (zie pagina 55)!

Pastoor Cuypers overleed op 12 februari 1649, kort nadat de protestanten in uitvoering van het Verdrag van Munster de kerkelijke bezittingen te Hoeven hadden verworven.

Broechem-Oelegem

De pastors te Broechem werden door de abdij van Tongerlo benoemd en waren in die periode allen norbertijnen¹⁹⁴.

Op het einde van het jaar 1601 werd Walter Janssen, een voorbeeldig monnik, benoemd; hij was een drietal jaar pastoor te Broechem. Nadien vertrok hij naar Nispen (regio Breda).

Zijn opvolger was Cornelis Marcelis, geboren te Zundert in 1577; hij was van 1604 tot 1619 de dorpspastoor, en onderhandelde mee de overeenkomst tussen het dorp en de abdij over de herstelling van de kerk (zie pagina 69).

Nadien kwam Cornelius Hanegraef, geboren te Lommel. Hij diende van 1619 tot 1628. Tijdens zijn ambtsperiode vertrok hij vanuit Broechem voor een zending in opdracht van de abdij naar Rome, in het Heilig Jaar 1625. Hij zou later van zijn oversten nog meer opdrachten krijgen in Rome, waarbij hij op een ongelukkige wijze aan zijn einde kwam door verdrinking in de Tiber, 51 jaar oud.

Jan Grinsven volgde hem op in 1628. Hij was de pastoor die het opnam voor de arme weduwe (zie pagina 74). Ook hij kwam vroegtijdig om het leven, door een beenbreuk die slecht evolueerde ondanks verzorging in het Gasthuis te Lier. Hij werd begraven op 6 april 1634.

De volgende parochieherder was Gillis Van den Bosch, voordien vicaris van Nispen (onder pastoor Janssen, die te voren in Broechem diende); Gillis vervulde gedurende 12 jaar in Broechem de dienst, tot 1646.

Deze drie priesters waren allen geboren rond 1580-1585 en dus leeftijdsgenoten van Adriaen Brouwers en zijn echtgenote.

De laatste pastoor die Adriaen en Anna er gekend hebben is Gommarus Praet, afkomstig uit Lier, die van 1647 tot 1667 de functie uitoefende.

Ranst-Millegem

Van de pastoors die Ranst en het kerkje van Millegem (dat in 1608 gedeeltelijk afbrandde) bedienden, zijn alleen de namen overgeleverd, zonder veel toelichting¹⁹⁵: Joannes Busius (pastoor van 1610 tot 1625), Theodorus Janssens Van(der) Veen (pastoor van 1625 tot 1639), die ten tijde van de "Retorsie" te Bergen op Zoom gevangen was (zie pagina 80) en Antonius Schutz (pastoor van 1639 tot 1669).

Halle

Adriaen - en mogelijk ook Anna - hebben in Halle nog pastoor Joannes De Bast gekend, die werd ingehaald op 25 juni 1619; hij was afkomstig van Halle (bij Brussel!). Zijn gezondheid was niet goed en ook hij moest regelmatig vervangen worden door zijn "coadjutor" Joannes Walraevens, die pastoor De Bast na zijn dood zou opvolgen.

Op 4 juli 1625 staat er in het handschrift van pastoor De Bast in het overlijdensregister geschreven: "Hoc tempore incipit pestis" (om deze tijd is de pest begonnen); pas op 30 juli 1626 staat er - in een ander handschrift - "hic retravit pestis" (hier is de pest teruggetrokken). Een ander handschrift inderdaad, want de pastoor, Joannes De Bast, overleed zelf als slachtoffer van de zwaarste pestepidemie die Halle trof en het leven kostte aan één vierde van de bevolking op een jaar tijd.

Als Heer en Dame van de heerlijkheid Halle hebben Adriaen en Anna daar na De Bast twee pastoors gekend¹⁹⁶.

De naam van de eerste is reeds vermeld: Joannes Walraevens, één van de langst residerende pastoors op deze parochie.

De Bast en Walraevens waren onderling familie, en tevens familie van Bisschop Malderus, allen afstammelingen van Jan Walravens uit Halle bij Brussel (hieronder "Halle-B" genoteerd) en de naburige gemeente Leeuw (thans Sint-Pieters-Leeuw). Onderstaand schema licht dit netwerk toe. Ook de pastoor van Etten (later president van het Seminarie in Antwerpen) en de vice-deken van Breda waren aan hen verwant¹⁹⁷.

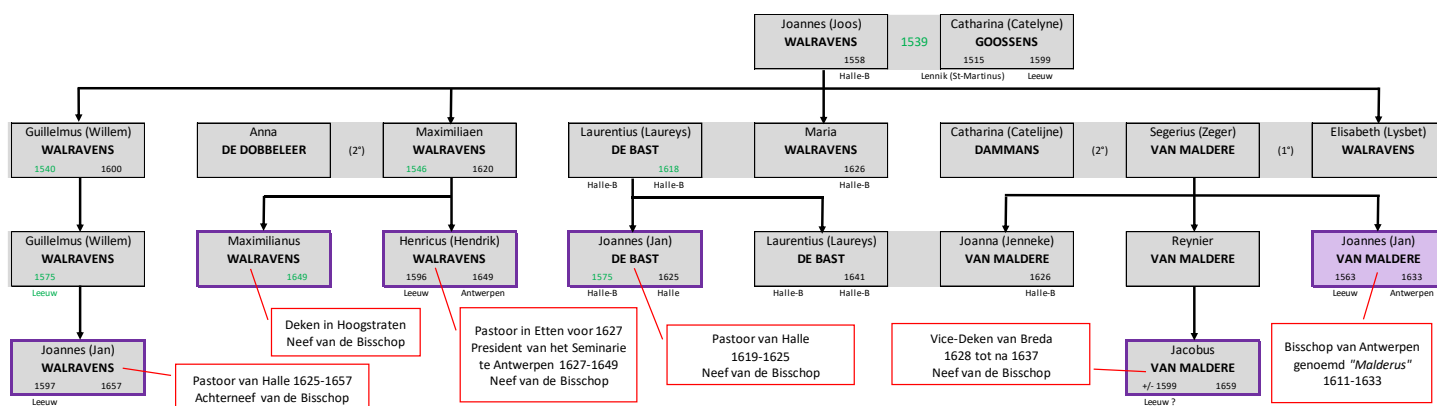

Meer dan 32 jaar was Eerwaarde Heer Walravens in Halle pastoor, vaak in moeilijke omstandigheden... onder meer in de "Retorsietijd", toen hij moest vluchten naar Antwerpen. Gelukkig kon hij vele jaren rekenen op de steun van zijn moeder Joanna (Jenneken) Van Caetsum, die bij hem inwoonde; zij overleed op 22 december 1644 en werd in de kerk van Halle begraven (net buiten het hoogkoor).

Pastoor Walravens heeft gedurende zijn lange dienstperiode het dorp zien opstaan uit de verslagenheid van de pestepidemie; hij maakte mee hoe het opnieuw kon groeien en bloeien. Onder zijn pastoraat werd in 1647 zelfs een "onderpastorij" ingesteld, met Ludovicus Verryt als eerste onderpastoor. Walravens zou tot zijn dood, eind 1657, in dienst blijven. Hij zou Anna Despomereaulx in 1657 begraven in de kerk.

Joannes Lenaerts werd als nieuwe pastoor ingehaald in 1658, en mocht zich reeds in 1659 verheugen in een officieel (inspectie)bezoek ("*visitatie*") van de bisschop zelf, Ambrosius Capello.

Onder zijn pastoorschap werd Adriaen Brouwers in de kerk van Halle begraven in 1664. Pastoor Lenaerts zelf stierf twee jaar later, op 18 maart 1666.

De opvolger van pastoor Lenaerts heette Jacobus Cornelius De Cort, gepromoveerd in Leuven als J.U.L., licentiaat in de beide rechten. Hij was goed gezien bij de - vooral hogere - wereldlijke én geestelijke overheden. Zijn zakelijke en andere bezigheden weerhielden hem vaak in Antwerpen en zoals pastoor Smets het beeldig schetst in zijn "*Manuael*": "*met één woord, hij had deze pastorij als eenen buytengoed voor zijne gezondheid*"¹⁹⁸.

De moeder van pastoor De Cort, die in Halle bij hem woonde, was Dame Catharina de Man, opgegroeid in de grote brouwerij op de hoek van de (Floris- of) Arenbergstraat en dus ooit het jongere buurmeisje van Anna Despomereaulx (zij was een twintiger toen Catharina De Man geboren werd). Op 4 januari 1679 werd Catharina begraven in een grafkelder in het hoogkoor van de kerk te Halle, naast haar voormalige buur Anna!

Voorschoten (Viersel) en Massenhoven

Beide parochies hadden in de besproken periode dezelfde pastoor.

Toen Adriaen Brouwers er aantrad als Heer in 1626/1630 was Eerwaarde Heer Heymans er pastoor. Vanaf 1633 werd deze opgevolgd door pastoor Van de Venne, afkomstig uit Geel. Die man is overleden op 17 februari 1660 en werd begraven in Viersel.

Op het einde van zijn leven heeft Adriaen er ook nog pastoor Michael Bervoets gekend. Deze was in Halle geboren op 21 december 1631 als zoon van Joannes Bervoets en Digna Van Wesenbeeck. Na zijn priesterwijding celebreerde hij zijn eerste mis in de kerk van Halle op 27 april 1659, onder pastoor Joannes Lenaerts, en werd op 1 december 1659 benoemd tot pastoor in Massenhoven. Bijna 50 jaar lang bleef Michael pastoor, zowel in Massenhoven als (vanaf 1660) ook in Voorschoten (Viersel). Hij stierf in dit dorp op 6 januari 1709 en werd daar 2 dagen later begraven in de kerk.

Sint-Jacobsparochie te Antwerpen

De parochiekerk van het echtpaar was te Antwerpen de Sint-Jacobskerk¹⁹⁹, toen ze vanaf 1637 in het huis "*Het Gulden Calff*" gingen wonen. Opperpastoor van die kerk was toen Antonius Piperus (Latijnse vorm van Piper), licentiaat in de Godgeleerdheid en uitmuntend predikant, met een grote voorliefde voor mooie liturgische muziek. Na 12 jaar pastoorschap is hij er overleden op 5 juli 1640, enkele weken nadat Peter Pauwel Rubens in dezelfde kerk werd bijgezet. De uitvaartdienst van deze pastoor was indrukwekkend: vigiliën op 7 juli, solemnele Requiemmis met het koor van de Onze Lieve Vrouwekerk de dag nadien, 36 lusters aangestoken, de 3 altaren en de kruisen 14 dagen lang met zwarte doek omhangen; heel het kapittel van de Kathedraal was present om hem naar zijn laatste rustplaats in het hoogkoor van de kerk te begeleiden.

Zijn opvolger was Franciscus Vanden Bossche, STBF (Summa Theologiae Bacchalaureus Formatus, Laureaat in de Godgeleerdheid met recht om te doceren), die voordien de Sint-Jansparochie te Mechelen bediende. Onder zijn leiding werd de bouw van de Sint-Jacobskerk afgewerkt (al stopte men voortijdig de bouw van de toren, die de hoogste van Europa moest worden). Op 12 december 1656 werd een eigen kapittel opgericht voor deze kerk, waarvan Vanden Bossche de eerste deken werd. Ook deze pastoor was een begaafd predikant en een man van grote liefdadigheid. Vanaf 1663 had hij wegens ziekte de hulp nodig van zijn neef priester Joannes Vanden Bossche, die hem na zijn dood in 1674 als Opperpastoor zou opvolgen.

BIJLAGE 4 - DIVERSE STUKKEN

4.1. De eed van de stadssecretaris van Antwerpen - 16^e eeuw (zie pagina 63)

In een prachtige collectie "Eedboecken" vindt men in het Felixarchief het oudste exemplaar uit 1515 terug (ook digitaal te consulteren); voor alle functies was er een aangepaste formule voorzien²⁰⁰.

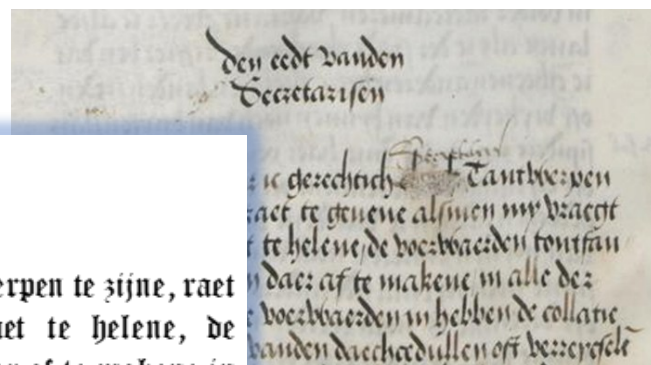

den eedt van den Secretarisen

Ick zweer ic gerechtich Secretaris t' Antwerpen te zijne, raet te gebene als men my vraegt ende raet te helene, de voerwaerden t' ontfangen ende brieven daer af te makene in alle der manieren dat de voerwaerden in hebben, de collatie daer af ende oic van den daechcedullen oft verreysele(n) der vierscharen jegens daechgboeck selve te doene.

Hoordane zweer ic, alsoe lange als ic der stadt Secretaris ben, dat ic gheenen anderen heere, prelaeten, landen, steden oft vryheyden van bynnen noch van buyten slants syndere zijn en sal omme haer pensien, lijfstochten ofte erflijcheyden te betalene ofte dier ghelijcke, noch gedoegen gedaen te worddene by mynen wijve, van mijnen kinderen noch van mynen huysgesinne, noch van nyeman(d) anders die in mynen ate oft drank is, noch gheene wedden noch miede daer af ontfaeen om haer pensien, erve oft lijfstoicht te betalene ende dat ic nemmermeer daer jegens doen en sal, noch argelist noch nyeuwe vonden daer jegens zoeken.

Hoordane zweer ic dat ic egeen erve coopen en sal om(m)e vloeghs voort te vercoopene (ende) sal ic cundighen in de gemeyne bancke den Burgermeesteren, Scepenen ende Kentmeesteren va(n) der Stadt ende den naesten coop alsoo verre ic weet.

Voortmeer soe zweer ic dat, alsoe lange als ic der stadt Secretaris van Antwerpen ben, my nyet onderwinden en sal van den Scependomme van Antwerpen om(m)e Iemande af oft aen te stellene, noch daerom(m)e bidden, noch daerom(m)e scriben noch doen scriben, noch my des in gheenre maniren onderwinden.

Voortmeer zweer ick al te doene dat een goet gerechtich Secretaris van der Stadt van Antwerpen schuldich is te doene.

Alsoe (wilt mij Godt helpen, en alle syne heyligen).

4.2. Aanstelling van vader Christiaen Brouwers - 1593 (zie pagina 22)

Hoeven lag in de brandhaard tussen de Staatse en Spaanse troepen. Eigenlijk konden de inwoners soms niet écht weten of ze nu aan de éne dan wel aan de andere partij moesten gehoorzamen. Of aan beiden!

Na 1585 (herovering van Antwerpen door de Spanjaarden) leek het Spaanse gezag zich uit te breiden in de streek, vanaf 1590 (inname van Breda door de Staatsen) en zeker na 1593 (verovering van Geertruidenberg door de troepen van Maurits van Nassau) was de beweging eerder omgekeerd.

Er is een authentieke akte bewaard, door "Maurice de Nassau" getekend, waarin deze (vanuit zijn standpunt) orde op zaken wilde stellen en duidelijk wilde maken dat Hoeven - gelegen in het Markizaat Bergen op Zoom - tot zijn invloedssfeer behoorde. Uit die akte kunnen we opmaken dat Christiaen Brouwers, waarschijnlijk reeds rond of iets voor 1590 door de Bisschop van Antwerpen (de wereldlijke Heer van Hoeven), als schout was aangesteld; Maurits bevestigde Christiaen Brouwers op 5 augustus 1593 in die functie, mits hij de eed aflegde in handen van de drossaard van Bergen op Zoom²⁰¹!

Syne Excellentie,

geinformeert wesende van de qualiteyten van Christiaen Brouwers ende de goede diensten by hem gedaen als Schout van de Hoeven eenige jaren lanck gedurende,

heeft by advise van de Luyden van synen Rade denselven Christiaen Brouwers gecontinueert, gestelt ende gecommitteert, continueert, stelt ende committeert by desen Schout van (de) Hoeven v(oor)s(chreven), gevende hem volcommen macht ende autoriteyt

tzelve officie te blyven bedienen, op gelycken voet ende manieren als hy tot noch toe gedaen heeft,

de Vierschare aldaer te bannen,

Recht ende Justitie in tgene synen Last is aenclevende te administreren

ende voorts alles anders te doene wes eenen goeden en getrouwen Schout toestaet.

Dyes wordt hy gehouden den behoorlycken eedt te doene in handen van den Drossart van Bergen op den Zoom (bedoeld is wellicht de drossaard van het Oostkwartier van het Markizaat van Bergen op Zoom, op dat moment Anthony van Stembor), denwelcken zyne Ex(cellen)tie by desen specialick daertoe committeert,

ende denselven gedaen zynde ordonneert zyne Ex(cellen)tie de voors(chreven) Drossart, midtsgaders de wethouderen ende innegesetenen van de Hoeven voors(chreven) den voors(chreven) Christiaen Brouwers voor Schout van de Hoeven te erkennen ende hem de vruchten derselver officie volcommel(ick) te laten genieten.

Gedaen in 's Gravenhaghe, den V^{en} Augu(sty) XV^o dryentnegentich.

Maurice de Nassau.

Ter ordonnantie van syne Ex(cellen)tie,

(Joan) Milander (= secretaris van Maurits van Nassau)

4.3. Reactie van de Staten-Generaal op het voorstel van Peckius - 1621 (zie pagina 85)

Peckius – de kanselier van Brabant – had zijn voorstellen overgemaakt; ze werden in de vergadering van de “Hoogmogende Heeren Staten-Generaal” besproken, in aanwezigheid van Prins Maurits van Oranje (post prandium = na de lunch, rond 12 uur genomen).

Men leest dat vooral het verlies van de soevereiniteit – die gedurende het Twaalfjarig Bestand (tijdelijk) was aanvaard – het breekpunt was. Onderstaande samenvattende tekst, op basis van de originele registers, geeft een helder beeld van de redenering aan Staatse zijde. Hun argument dat de Spanjaarden, door de soevereiniteit van de Verenigde Provinciën niet te erkennen, de vele naties beledigen die dit wel reeds deden, is exemplarisch!

24 maart 1621 post prandium

515. Maurits compareert. Na beraadslaging en gehoord het advies van Z.Ex. besluiten H.H.M. het concept-antwoord aan Peckius te wijzigen en de volgende morgen om zeven uur bijeen te komen om het definitief te arresteren. Men resolveert eenparig de kanselier niet ter vergadering te laten komen. Twee gecommiteerden zullen hem het antwoord overhandigen en tevens afscheid van hem nemen (514, 517AB).

25 maart 1621

517A. In aanwezigheid van Maurits arresteren H.H.M. na rijp beraad en na omvraag het antwoord^a aan de kanselier van Brabant. De hieraan ten grondslag liggende akte en resolutie staan opgetekend in het secrete register. Boetzelaer en Ewsum worden gecommiteerd om het antwoord na de middag te gaan overhandigen.

Het antwoord luidt als volgt: H.H.M. verklaren dat de hoogheid en soevereiniteit van de Verenigde Nederlanden zonder enige twijfel berust bij henzelf en bij de Staten van de afzonderlijke provincies. Zij hebben nog nooit tractaten gesloten, waarin dit niet duidelijk vastlag. De keizer, de keurvorsten en de andere potentaten, ja de Aartshertogen zelf, zijn hiervan op de hoogte en vele belangrijke verdragen werden reeds op basis van deze soevereiniteit aangegaan. H.H.M. hebben dan ook geen tractaat willen sluiten met de Aartshertogen en de Spaanse koning, voordat deze bevestigden dat het ging om vrije landen en provincies, waarop zij geen aanspraken konden laten gelden. Het voorstel van Peckius leidt niet tot vrede, maar veeleer tot oorlog, aangezien het regelrecht ingaat tegen die soevereiniteit, die H.H.M. met Gods hulp tot het uiterste zullen blijven verdedigen met hun goed en bloed. De propositie is niet alleen in strijd met de fundamentele wetten van de staat, maar ook eerrovend voor koningen, machthebbers en republieken, die al op voet van soevereiniteit met H.H.M. hebben onderhandeld. Op dit voorstel kan dan ook niet worden ingegaan. H.H.M. voegen hierin toe dat de Aartshertogen en de Spaanse koning uit de veelvuldige klachten over schending van het Bestand, waarop zij overigens nooit enige voldoening hebben gegeven, wel kunnen afleiden wat H.H.M. denken over hun zich punctueel houden aan dit tractaat.

517B^b. (secreet) Bij het arresteren van het antwoord overwegen H.H.M., dat Peckius blijkbaar het recht van de soevereiniteit van de Verenigde Nederlanden in twijfel tracht te trekken. Bovendien probeert hij hen aan te sporen zich onder de Aartshertogen te begeven „als off deselve met eenigen schijn (tegen 't clare recht de Generaliteyt ende de tsaementlijcke ende elcke provintie competerende) noch eenichssins gehouden waren deselve Ertzhertogen te erkennen voer heuren natuerlijcken heere”. Daarom besluiten H.H.M. eenstemmig de kanselier geen audiëntie meer te verlenen tenzij hij vooraf de prins van Oranje volledige opening geeft van de zaken, die hij te berde wenst te brengen. H.H.M. zullen dan beraadslagen of het „oirboir” is hem nader te horen^c (514, 645, 1109).

“Z.Ex(cellentie)” staat voor Prins Maurits, de “H.H.M.” zijn Hunne (soms leest men “Haere”) HoogMogende Heeren Staten-Generaal; Wessel van den Boetzelaer, Heer van Asperen, was sinds 1619 lid van de Raad van State voor Holland (Ridderschap); George van Ewsom vertegenwoordigde Groningen (Ommelanden).

Twee weken later, op de dag voor het verstrijken van het Twaalfjarig Bestand, besloten ze hun bondgenoten in te lichten.

8 april 1621

645. De gezanten in Frankrijk, Engeland en Duitsland krijgen, evenals Aitzema^a, opdracht om bij de verschillende vorsten respectievelijk de Hanzesteden aan te dringen op hulp in geval van oorlog. Zij ontvangen daartoe kopie van de propositie van Peckius en het antwoord daarop (494, 517AB, 604, 615, 673, 674).

Een schrijven van deze strekking gaat uit naar de Zweedse koning. Aan Falckius worden ook de genoemde stukken overhandigd (626, 649, 2268).

De originele tekst van de notulen, bv van de hier vermelde zitting van donderdag 8 april, klonk iets complexer en luidde²⁰²:

*“Is goet gevonden dat men
aen de heeren gesanten in Vrankrijck, Engelandt, Duytschlandt,
item aen de Hanzesteden door den agent Aissema
sal schrijven
ende deselve rechargeren
nieuwe instantie aen heure Maj(estei)ten respective te doen,
dewijle de tresves gaen expireren ende haere Ho: Mo: in oorloge gaen
haer secours datelijck te willen presteren
ende tot dien eynde aen deselve senden
de propositie van Peckius mette antwoord,
daermede deselve daerop bij haere Ho: Mo: is bejagent,
ende vant gene meer daertoe dient ende tzedert gepasseert is
item dat men van gelijcken oock sal schrijven aen den Coninck van Sweden
ende aen zijnes Maj(estei)ts commissaris, Petrus Falckius, behandigen de
voors(eyde) propositie ende antwoord.”*

Ho: Mo: is de afkorting voor de Hoogmogende Heeren Staten-Generaal.

Foppe van Aitzema (in de bovenstaande copie van de originele tekst “Aissema” gespeld), afkomstig uit Friesland, was sinds 1617 agent voor de Verenigde Provinciën bij de Duitse Hanzesteden; zijn neef Lieuwe van Aitzema zou in 1650 het “Verhael van de Nederlandtse Vrede-handeling” uitgeven, enorm gedocumenteerd, met publicatie van talrijke - deels onrechtmatig verkregen - officiële stukken (zoals onder meer de volledige tekst van de brieven van en antwoorden aan Petrus Peckius, waarmee zijn “Verhael” begint²⁰³).

Petrus Falckius (Petrus Simonsson Falck) was de Zweedse gezant bij de Verenigde Provinciën.

4.4. Kaartje van de Polder van Creytenborgh - 17^e eeuw (zie pagina 164)

De Polder van Creytenborgh lag in een bocht van de Mark op het grondgebied van Etten.



De tekenaar heeft langsheen de kantlijn de windstreken aangeduid, en in de marge de naburige plaatsen genoteerd: Sevenbergen, Breda, Etten, Hoeven. De rivier wordt "de Merck" genoemd, de Hoevensche Laak, de Leursche Vaert en het Swertenberghs Veer worden vermeld.

De toelichting rechtsonder is interessant: de Mark was bij laag water 15 roeden breed (volgens eigen nameting op de kaart zijn dit roeden van 21 voet, dus 315 voet of bijna 90 meter!) en 6 voet diep (ongeveer 1.7 meter).

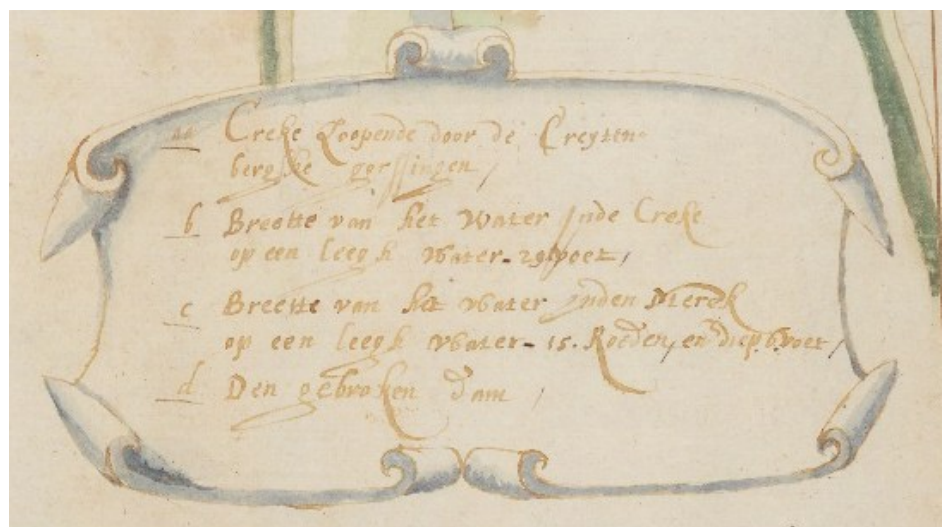

BIJLAGE 5 - OPENSTAANDE VRAGEN - EEN VERKENNING

5.1. Hoe kwam Adriaen Brouwers in het “Quartier van Santhoven”? (Zie o.a. pagina 68)

Nergens is een duidelijk antwoord te vinden op de intrigerende vraag hoe Adriaen uit Hoeven terecht kwam in Broechem-Oelegem, Ranst-Millegem, Halle, Massenhoven, Voorschoten,...

In deze bijlage probeer ik een paar elementen aan te geven, die een rol kunnen hebben gespeeld. Beredeneerde gissingen en vermoedens. Geen zekerheden, bij gebrek aan sluitende geschreven bronnen.

De persoonlijke ambitie van Adriaen

Adriaen Brouwers groeide op in West-Brabant, één van de belangrijke strijdgebieden in de Tachtigjarige Oorlog. Zijn familie was katholiek en van oudsher trouw aan de Habsburgers. Bergen op Zoom en vele dorpen in het Markizaat errond bevonden zich op het einde van de zestiende eeuw in het Staatse kamp. Eén van de eerste gebeurtenissen, die Adriaen uit zijn jonge leven zijn bijgebleven, is de inname van het nabijgelegen Breda door de troepen van Maurits van Oranje in 1590 (zie pagina 12) en daarna de inname van Geertruidenberg in 1593 (zie pagina 171).

De vooruitzichten om een administratieve of bestuurlijke carrière uit te bouwen in die streek waren duidelijk niet zo gunstig voor de ambitieuze katholieke Adriaen. Het is vanuit die overweging heel goed denkbaar dat Adriaen open stond voor meer zuidelijke bestemmingen, zoals Antwerpen (dat sinds 1585 weer in Spaanse handen was) en de ruime regio daaromheen.

Oom Cornelis Tesmans

Dergelijke overwegingen werden concreter vanaf 1596, toen zijn oom en mentor Cornelis Tesmans zich als advocaat te Antwerpen vestigde en daar een viertal jaren actief was (zie pagina 24). Er zijn geen documenten nagelaten die spreken over een mogelijk bezoek van Adriaen aan zijn oom aldaar, maar men kan zich voorstellen dat beiden contact hadden in die periode. Van zijn kant heeft de ervaren advocaat Tesmans met zekerheid geleefd in een netwerk waarin de leidinggevende kringen van de stad en de omgeving opgenomen waren.

De familie Beyerlinck

Joris en Adriaen Brouwers werden in Hoeven opgeleid door Pieter Jansse Beyerlinck, die in de periode 1574-1605 secretaris van Hoeven is geweest; zijn voorganger in die functie was Jan Pieterszoon Beyerlinck (vanaf 1540, vermoedelijk tot 1574 - al zijn van de laatste 5 jaar geen registers bewaard). Een vader-op-zoon-job!

Wellicht was ook notaris Cornelis (Jacobs) Beyerlinck (zie pagina 53) nauw verwant aan Adriaens leermeester. Van deze Cornelis “*en zijn huisvrouw (Maijken Thonis Gastelaers)*” is bekend dat zij later, in december 1634, voorkomen op een lijst van lidmaten van de protestantse kerkgemeente Leur, die (onder meer) “*De Hoeven en de Donck met zijn appendenten*” omvatte²⁰⁴.

De families Brouwers en Beyerlinck bleven te Hoeven contact houden: in 1618 kocht Joris Brouwers het huis, waarin Pieter Jansse Beyerlinck tot zijn dood gewoond had, van diens erfgenamen; later (in 1636, ruim 10 jaar na de dood van Joris) kwam de woning in handen van Adriaen Brouwers²⁰⁵.

De familie Beyerlinck speelde gedurende de zestiende eeuw een belangrijke rol in de ruimere regio. Prominente familieleden verplaatsten zich - tijdelijk of permanent, naargelang de omstandigheden: hun economische activiteiten en hun religieuze/politieke overtuiging - tussen West-Brabant en Antwerpen. De ideologische scheidingslijn was ook binnen de familie zichtbaar, al begrijpt men vanop afstand niet steeds goed hoe die gevoelige mengeling van persoonlijke (religieuze en politieke) overtuiging en familiale verbondenheid een evenwicht vond.

Helaas is er geen eenduidig spoor van de juiste relatie tussen Pieter Jansse Beyerlinck en de andere familieleden. In de genealogische schets hieronder heb ik een vermoedelijke (meest logische) band met de andere naamdragers "Beyerlinck" in stippellijn aangeduid; verbanden, die gedocumenteerd zijn, worden in volle lijn weergegeven. Hoe dan ook is het perfect denkbaar dat Adriaen Brouwers vele van deze familieleden kende en met hen in contact bleef.

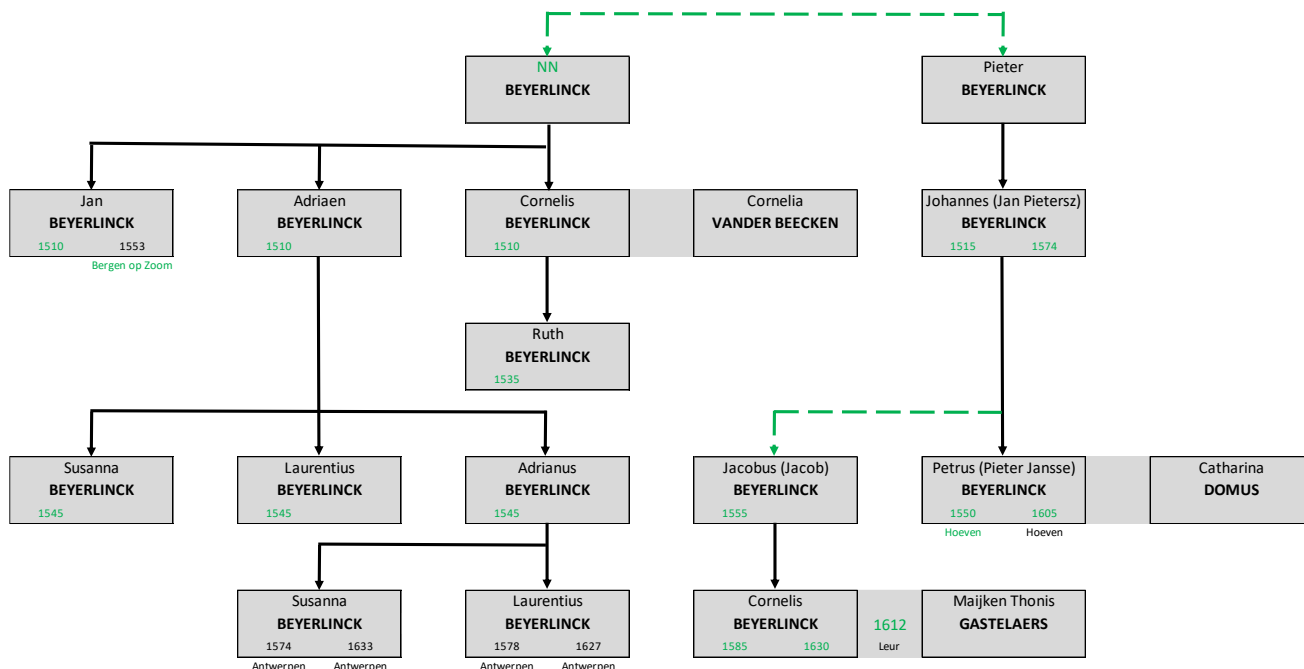

In Bergen op Zoom trof men in het begin van de zestiende eeuw drie broers Beyerlinck aan: Jan bleef in de stad wonen en werd er rentmeester (o.a. van het weeshuis) en schepen, tot zijn dood in 1553; Cornelis - gehuwd met Cornelia Vander Beecken, wellicht de zus van schepen Jacob - woonde rond 1550 in Antwerpen; ook Adriaen trok midden de eeuw naar die stad, met zijn zonen Adriaen en Laurentius, die op een bepaald moment in Portugal zou verblijven.

Zoon Adriaen Beyerlinck vestigde zich te Antwerpen als apotheker (zeker reeds vanaf 1569) en verwierf er in 1574 het poorterschap²⁰⁶. Lobelius schrijft in zijn Kruydtboeck van 1581 dat "in de hoven (= kruidentuinen) van de zeer gheleerde Apotekers van Antwerpen Peeter Coudenbergh ende Adriaen Beyerlinck" arisarum of "kalfsvoet" te vinden was en dat "de zeer gheschickte Apoteker Adriaen Beyerlinck tot Antwerpen" de tamariscusplant gevonden had in Noord-Italië²⁰⁷. Op 12 april 1579 werd bij deze apotheker Beyerlinck een zoon geboren, naar zijn oom en peter "Laurentius" genoemd. Deze werd in 1602 tot priester gewijd en benoemd tot pastoor in Herent. Vanaf 1605 was hij in Antwerpen president van het pas opgerichte priesterseminarie; in die functie werd hij na zijn dood in 1627 opgevolgd door Hendrik Walravens, pastoor van Etten (zie pagina 168). Aansluitend werd hij ook kanunnik van de kathedraal²⁰⁸, aartsdiaken (1614) en (boeken)ensor. Hij was een vurig pleitbezorger van de contrareformatie. Deze Laurentius Beyerlinck was een buitengewoon geleerd en invloedrijk man. Van zijn hand (samen met Petrus Van Opmeer, de vader van de gelijknamige Petrus, die genoemd wordt op pagina 104-105) is een boek over de geschiedenis van de hele wereld bekend ("sinds de schepping"!), die in 1611 werd gepubliceerd²⁰⁹. In de lente van 1622 riep Jan Breughel (de Oudere, "Fluwelen Breughel") de hulp van aartsdiaken Laurentius Beyerlinck in omdat een Italiaanse klant de betaling van een schilderij (door Breughel gemaakt in samenwerking met Rubens) op de lange baan schoof: Laurentius zette zijn netwerk in werking... en voor het zomer was ontving de schilder zijn verdiende loon²¹⁰.

De zus van apotheker Adriaen Beyerlinck, Susanna, bleef in Bergen op Zoom en was er gehuwd met Adriaen Willemsen, de stadsecretaris; in 1574 was ze aanwezig te Antwerpen als doopmeter van het dochtertje van apotheker Adriaen Beyerlinck, Susanna. Deze laatste werd later de echtgenote van Servaas van Gryspere, mogelijk verwant aan raadsheren Willem en Karel van Gryspere (zie pagina 140).

De meest intrigerende (en invloedrijke!) figuur was de dochter van Cornelis: Ruth Beyerlinck. Ze was in het midden van de zestiende eeuw naar Antwerpen geëmigreerd met haar ouders en daar gehuwd met Jan Gillis, de pensionaris (= raadgevende advocaat) van de stad. Haar man was tijdens de Antwerpse Republiek in functie gebleven en werd toen ondermeer betrokken bij het (niet gelukte) initiatief van Willem van Oranje om het soevereine gezag over de Nederlanden aan te bieden aan de hertog van Anjou en Alençon (en zo de Fransen tot een sterker bondgenootschap met de Staatsen te brengen)²¹¹.

Jan Gillis overleed in 1581. Ruth - een zeer zelfstandige dame²¹² - bleef met haar kinderen wonen in de Lange Sint-Annastraat, tot na de herovering van de stad door de troepen van Farnese in 1585 (zie pagina 11 en 36). Ze bevond zich klaarblijkelijk in het Staats-protestantse kamp en verliet Antwerpen voor 1590 om zich in Breda te vestigen, waar haar zoon Joachim in het begin van de "jaren 90" van de zestiende eeuw schepen en burgemeester was.

Een merkwaardig verband met ons verhaal

Deze tak van de familie Beyerlinck had een rechtstreekse band met de familie Van Swieten, zoals blijkt uit het genealogisch schema op volgende pagina's: de drie kinderen van Ruth Beyerlinck waren gehuwd (in een eerste of later huwelijk) met verwanten van Bertolda Van Swieten, de "Hollandse Dame" die op goede voet stond met Prins Maurits... een verband met de opdracht van Adriaen Brouwers is denkbaar (zie pagina 89-90)! Ruths zoon, Peter Gillis (en ook diens zoon Cornelis), kwam reeds in Bijlage 2.3 voor... als Griffier van de Raad van Brabant in 's Gravenhage.

Om het "diplomatieke" verhaal helemaal compleet te maken: Ruth Beyerlinck was - via haar man - ook verwant aan de familie Rubens. Er is een brief bewaard die Rubens' moeder, Maria Pypelincx, richtte aan "de weduwe van mijnheer de pensionaris Gillis ten huuse van mijnheer Mr Jochem Gillis tot Breda" met als aanvangswoorden "Eerbaere ende voersienighe Jouffrouwe ende beminde nichte". Daarin spreekt Maria Pypelincx haar dank uit aan Ruth, haar zoon Joachim en haar nicht Gratiana voor "allen de moeyte die se met mijn saken genomen hebben" en vraagt ze de eventuele tussenkomst van Ruth Beyerlinck bij Maurits van Nassau om voor haar een (permanent) paspoort te bekomen (blijkbaar kon Maria, via de "officiële" weg langs de Staten Generaal, slechts een paspoort voor maximaal zes maanden verkrijgen, voor haar alleen en zonder haar dienstmeid - wat ze niet goed zag zitten)²¹³. Ze eindigt met:

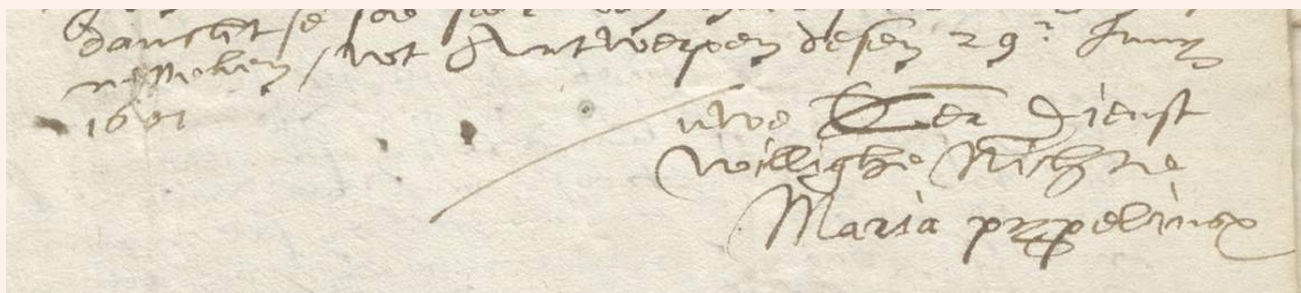

"tot Antwerpen desen 29 Juny 1601,
Uwe E(erbare)er dienstwillighe nichte Maria Pypelincx"

Het woord "nicht" kan hier in de ruime betekenis gebruikt zijn: de betovergrootvader van Maria's man, Johannes Baptista Gillis (Heer van Zandhoven, Boutersem, Holsbeke, ...) was ook de overgrootvader van Ruths echtgenoot... Er zou ook een verband zijn via de familie van haar schoonmoeder, Johanna Steegmans, maar dat kon niet worden nagevolgd.

Overigens blijkt de nauwe band tussen beide families ook uit (oudere) briefwisseling tussen Jan Rubens en Jan Gillis, die elkaar als "neve" aanspraken, bijvoorbeeld in een brief van 18 februari 1579, die Jan Rubens vanuit Keulen schreef aan Jan Gillis, op verzoek van diens zoon Joachim, die - nog student zijnde - met Isabeau Rap(p)ars wou trouwen ("eerste huwelijk"... het is niet zeker of dit doorging), maar dat niet zelf aan zijn vader wou (of durfde te) zeggen en dus een vertrouwenspersoon als bemiddelaar inschakelde²¹⁴...

"Steegmans" wordt vaak "Stegemans" geschreven; ik neem hier de schrijfwijze over die Jan Gillis gebruikte op het ontvangstbewijs dd 2 januari 1514 voor de 1.100 gulden die hij als gift kreeg bij zijn huwelijk met Johanna.²¹⁵

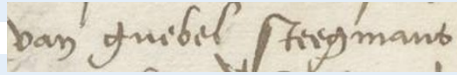

Guebel Steegmans had meerder kinderen: Anna huwde met de vader van Gilbert Van Schoonbeke (zie pagina 65) en Elisabeth trouwde met de Italiaanse handelaar Antonio Frescobaldi en daarna met Gaspar Ducci.

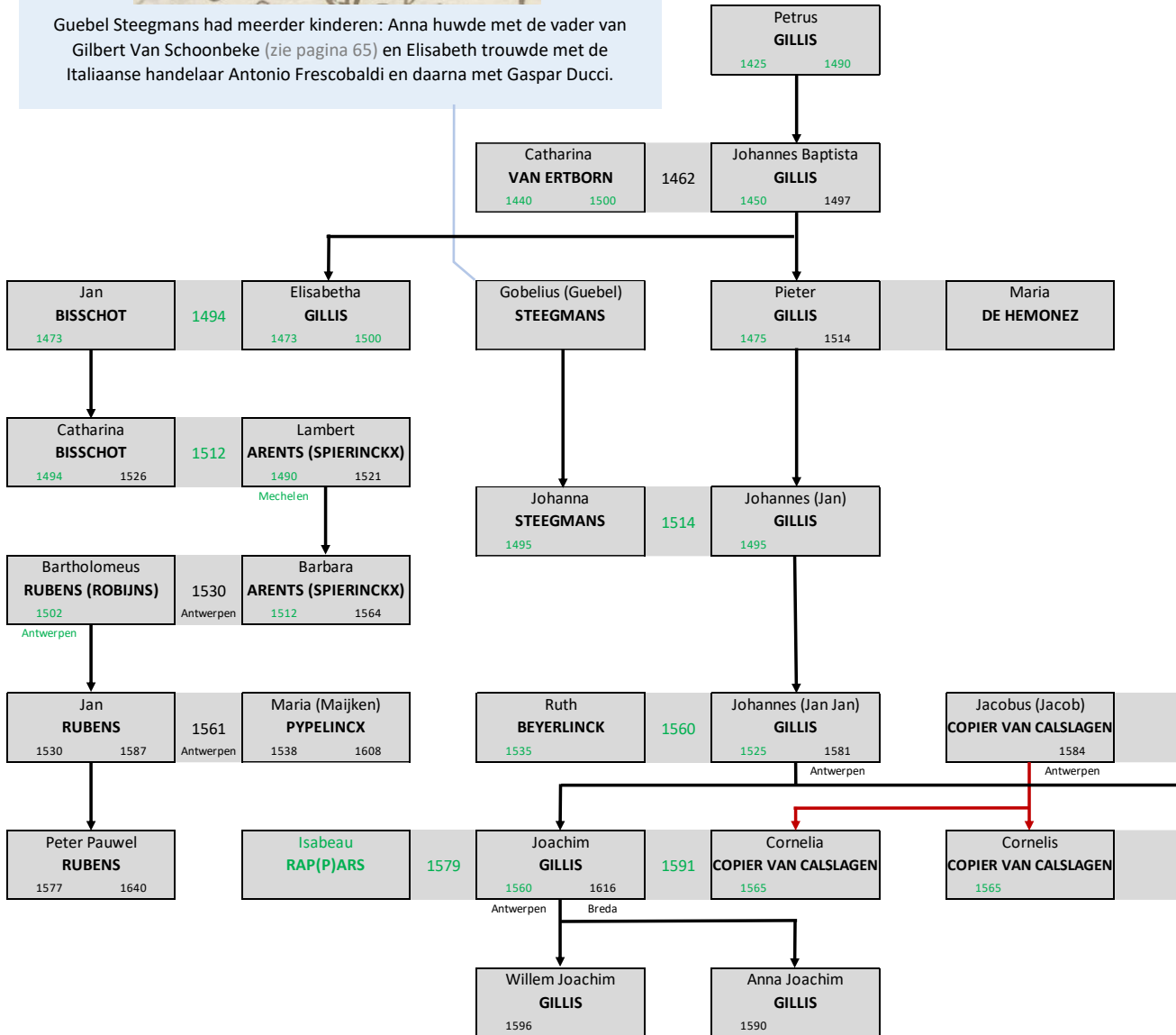



De familie Van Swieten bewoonde een kasteel te Zoeterwoude bij Leiden, gelegen op de linkeroever van de Oude Rijn; hierboven een zicht van de toestand omstreeks 1607.

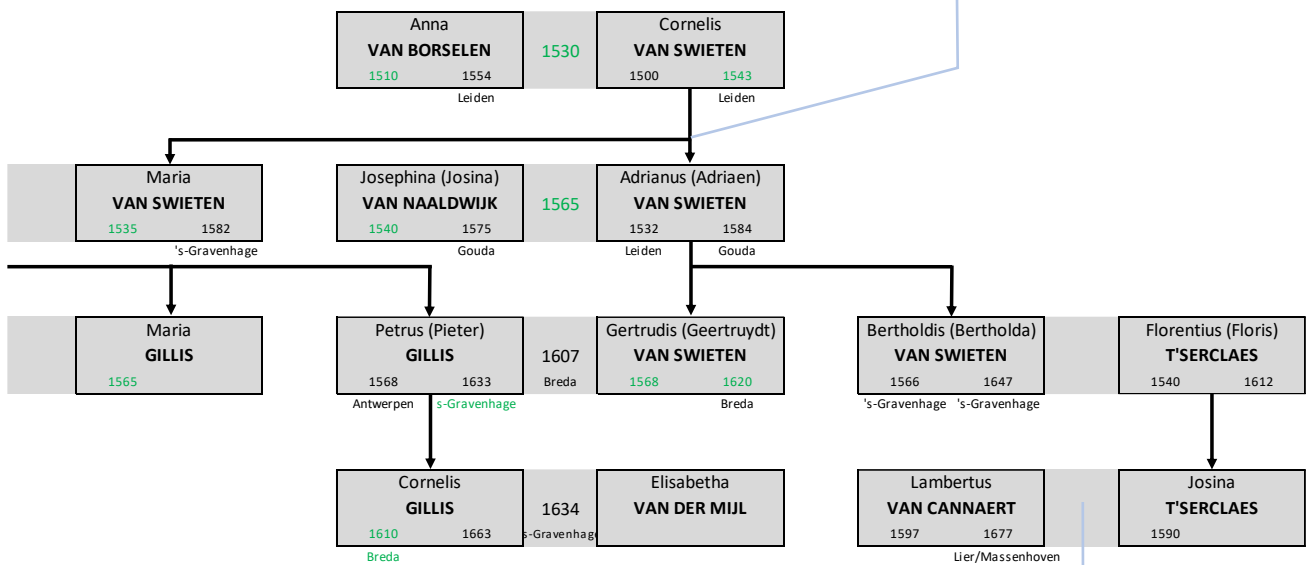

Zie heerlijkheid Massenhoven (pagina 105)

De familie Vander Ryt

Toen Jan Vander Ryt een nieuwe secretaris zocht voor zijn heerlijkheid Broechem-Oelegem, kan hij via diverse wegen geïnformeerd geweest zijn over de capaciteiten en ambitie van Adriaen Brouwers.

In West-Brabant was een uitgebreide tak van de familie Vander Ryt actief (ze hadden belangrijke eigendommen in bezit, onder meer in Roosendaal, Kruisland, Wouw,...); mogelijk was hij met hen in contact gekomen via zijn moeder, Elisabeth Vander Ryt (zie pagina 66).

Het is aannemelijk dat Jan Vander Ryt ook Cornelis Tesmans kende en - zeker - de familie Beyerlinck.

De familie Vander Donck

Een invloedrijke welstellende inwoner van Broechem was Adrianus Vander Donck (soms "*Verdonck*" genoteerd). Hij werd rond 1545 geboren, en trad rond 1565 in het huwelijk met Johanna Clappelaers. Men vindt hem voortdurend terug als schepen en kerkmeester, een man van het dorpsbeleid. Zijn zoon Petrus zou in 1608 huwen met Margaretha Dielkens, een dochter van Jacobus Dielkens, meyer van de abdij van Tongerlo (zie pagina 68).

Piet Verdonck uit 's-Gravendeel (Nederland)²¹⁶ maakte een interessante studie over tientallen familietakken "*Vander Donck*" (in 26 variante schrijfwijzen); zijn stambomen 6 en 7 geven aan dat, op het einde van de zestiende eeuw, zowel in Broechem als in Etten-Leur naamdragers "*Vander Donck/Verdonck*" actief waren in het dorpsbeleid.

Adriaen Jans Verdonck - en nadien zijn zoon Michiel Adriaensen - waren te Etten burgemeester toen Christiaan Brouwers, Adriaens vader, er schepen was. Het is niet onwaarschijnlijk dat (de Broechemse) Adrianus Vander Donck een rol speelde bij de beslissing van Jan Vander Ryt om Adriaen Brouwers als secretaris aan te spreken: hij kan via zijn familiaal netwerk op de hoogte geweest zijn van de capaciteiten en ambitie van Adriaen Brouwers.

Ook de familietak van Joes Janssen van der Donck, de betovergrootvader van Adriaen Brouwers (zie genealogisch schema pagina 112-113), wordt in deze studie van Piet Verdonck vermeld, evenwel zonder gedocumenteerde relatie met de takken van Etten-Leur en Broechem.

De abdij van Tongerlo

Men kan zich niet van de indruk ontdoen dat er tussen het wereldlijke gezag en de geestelijke verantwoordelijken vaak een sterkere verwevenheid was dan wat men zich op basis van hun formele rolverdeling kan voorstellen. De abdij van Tongerlo "*bezat het altaar*" van Broechem (en kon er dus Norbertijnen aanstellen als pastoor), maar had ook materiële belangen in het dorp (eigendommen, cijzen, rentes,...). Voorwerp genoeg om regelmatig contact te hebben met de Heer.

Dezelfde Norbertijnen van Tongerlo waren ook in het bezit van het "*patronaatsrecht*" van Roosendaal en benoemden er de pastoors.

Is een verband via die weg te zoeken? Het is niet uitgesloten...

5.2. Waar lag het “bewaertert huys genaemt Vellaer” te Ranst? (zie o.a. pagina 9)

Op geen enkele kaart van Ranst vindt men een verwijzing naar een woning die “Vellaer” of “Vellair” genoemd werd. Etymologisch is “Vellaer” wellicht een samenstelling van “Veld” en “Laer” en kan die naam dus op een lagergelegen veld wijzen.

De enige concrete aanduiding van de ligging vindt men in het testament van Adriaen en Anna, waar zij schrijven: *“henlieden bewaertert huys, genaemt Vellaer, onder Ranst, mette hoeve tegenovergelegen, mitsgaders het cleyn stedeken daer by ende omtrent, met alle de landen ende weyden daertoe nu liggende ende zoo de respectieve pachters die gebruyckende zyn, met twee schoone percheelen genaempt de Papenbroecx Aerde, ende de twee bosschen inden Sach al onder Ranst oick gelegen”*.

Het spoor begint bij de woorden “in den Sach”. Er bestaat in Ranst – vandaag nog – een Zakstraat, waarvan het tracé in de voorbije 50 jaar grondig werd gewijzigd door de aanleg van de autosnelwegen E34 en E313. De Popp-kaart uit het midden van de negentiende eeuw geeft de toenmalige ligging van de “Sackstraet” (de kaart hieronder is getekend met het westnoordwesten naar boven gericht):

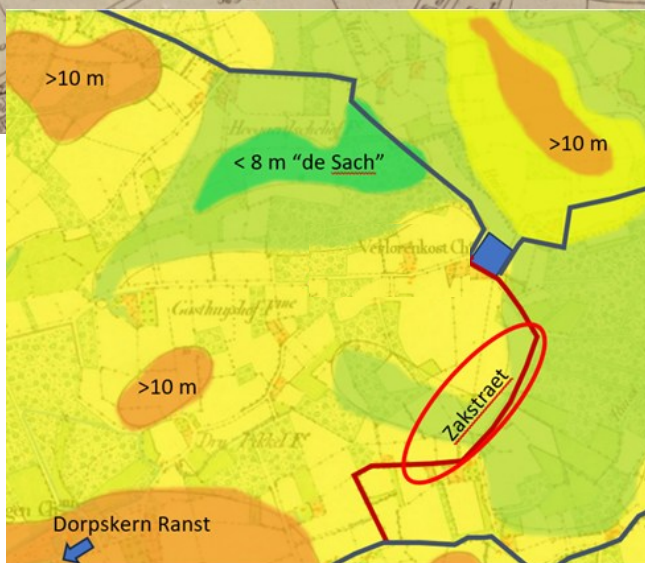
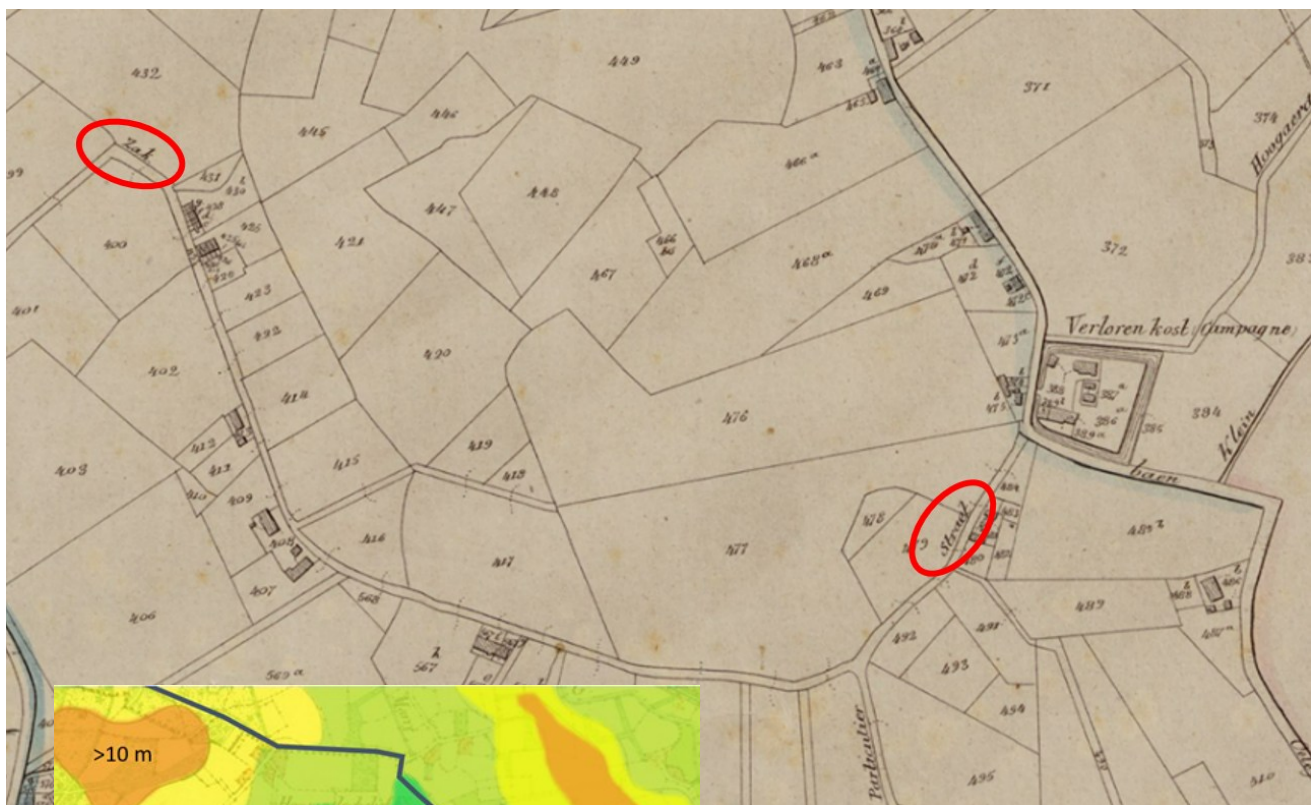

boven 10 m 9 à 10 m 8 à 9 m onder 8 m

“De Sack” kan een lagergelegen gebied geweest zijn: een kaart met de originele hoogtelijnen (“Institut cartographique militaire à Bruxelles, 1886”... dus lang voor de aanleg van de autosnelwegen) bevestigt dat er in het landschap een laaggelegen zone (< 8 m) bestond, waar deze “Zakstraat” heen leidde vanuit het Dorp (op het kaartje links staat het noorden wél bovenaan).

Die zakstraat kwam uit op een kruispunt van wegen, waar een huis stond dat volledig was omgeven door een gracht.

De oudste vermelding van deze locatie is te vinden op een kaart van “*geometer*” (landmeter) Jan Weynen, gemaakt in opdracht van de bisschop van Antwerpen in 1739.

Op die kaart staat het oosten bovenaan. De gracht is niet getekend, wel het kruispunt van wegen; het huis draagt de naam “Verloren Cost”.

Dit toponiem verschijnt regelmatig op kaarten, al dan niet vergezeld van de toelichting “Chateau” of “Campagne” (= buitenhof, lusthof).



Ook op de Ferrariskaart van 1778 is deze locatie terug te vinden, met een duidelijk getekende gracht. Het noorden is bovenaan gesitueerd. Het getal “66” verwijst naar bewoningen onder het dorp Ranst.

Men ziet op die kaart ook dat er tegenover dit “*omwaterd huis*” een boerderij ligt (aan de overzijde van de straat, zuidwestwaarts), omgeven door een aantal landbouwpercelen en verder een bosgebied (in de richting van “*de Sach*”, linksboven op het kaartje).

Op de Popp-kaart en de bijhorende kadastrale informatie (rond 1850) wordt er op het terrein een brouwerij gesitueerd, eigendom van de weduwe en kinderen van Joannes Baptista De Peuter.

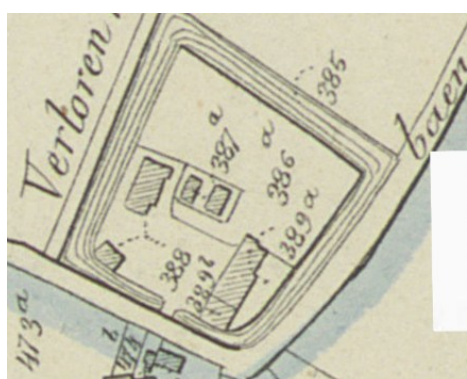

385	Lustwater
386 ^a	Tuin
387 ^a	Huis, geb., pl.
388	Plaets
389 ^a	Huis en pl.
389 ^b	Brouwery



Deze locatie bestaat nog steeds, de gracht inclus, zonder brouwerij. Er staat vandaag een “*herenhuis, gelegen binnen een vierkante omgrachting*”²¹⁷, dat het jaartal 1755 droeg op de westzijde (thans door bepleistering verdwenen) en dat er - weliswaar door de tand des tijds aangetast - nog *grosso modo* uitziet zoals bijgaande foto uit 1976 weergeeft (© Vlaamse Gemeenschap, Agentschap Onroerend Erfgoed, 17-04-1976). Deze woning werd in de vorige eeuw ook het “*Hofken van Stuyck*” genoemd (die eigenaam werd ook reeds vermeld bij een naburige boerderij op het plan van 1739, hierboven!).

Was dit de plaats waar het huis “*Vellaer*” van Adriaen Brouwers en Anna Despomereaulx in Ranst stond? Is de huidige woning een verbouwing van het originele huis of een nieuwbouw uit het midden van de achttiende eeuw op dezelfde plaats? Niets is zeker, maar het is zeer goed mogelijk, gezien de mooie overeenkomst met de beschrijving. Ook de aanduiding dat secretaris Sas op zijn tocht van Zandhoven naar Antwerpen daarlangs kon passeren, is een vingerwijzing: de weg van Zandhoven via Oelegem en Ranst naar Antwerpen liep langs deze locatie (zie pagina 105).

BIJLAGE 6 - BRONNEN

Vooreerst worden de voornaamste geraadpleegde archieven, boeken en artikels opgesomd: achtergrondinformatie, maar ook materiaal voor verdere/bredere studie. Van de gegevens, die hieruit werden geput, wordt de bron in principe niet meer telkens afzonderlijk vermeld; specifieke citaten uit handschriften, registers en andere werken worden in de eindnoten wel toegelicht.

Veel historische documenten, die zich in diverse bibliotheken wereldwijd bevinden, kan men raadplegen dank zij digitalisatieprojecten zoals Google Books, Internet Archive, Huygens Instituut, de Digitale Bibliotheek voor de Nederlandse Letteren (DBNL), Delpher (KB, Nationale Bibliotheek Nederland), Persee (Lyon), Bibliothèque Nationale de France (BnF), enz... Indien bekend wordt de bewaarplaats van het origineel aangegeven, met een verwijzing naar de digitalisatie-organisatie. Andere informatie is dan weer via diverse kanalen (onder meer digitaal consulteerbare thesen) ter inzage op het internet; ik consulteerde de gegevens anno 2023-2024.

Vaak is een bezoek aan archief/bibliotheek nodig om niet-ingescande stukken of werken te consulteren.

Archieven

Het Rijksarchief in België: <https://agatha.arch.be/> en <https://search.arch.be/>

in het bijzonder: Parochieregisters van tientallen parochies
Archief van de Hoofdbank van Zandhoven
Gemeente-Archief en Kerk-Archief (KA) van Halle, Massenhoven,
Voorschoten (Viersel), Broechem, Oelegem, Ranst en Millegem
Archief van de Raad van Brabant

Felixarchief (Antwerpen): <https://felixarchief.antwerpen.be>

in het bijzonder: Ancien Régime archief van de stad Antwerpen

Archief van het bisdom Antwerpen, fonds Antverpiensia

Archief van de abdij van Tongerlo, fonds Broechem

Het Nationaal Archief in Nederland ('s Gravenhage): <https://www.nationaalarchief.nl/>

Het West-Brabants Archief (Bergen op Zoom), <https://westbrabantsarchief.nl>

Het Brabants Historisch Informatie Centrum ('s-Hertogenbosch):

<https://www.bhic.nl/het-geheugen-van-brabant>

Het Stadsarchief van Breda (Breda): <https://stadsarchief.breda.nl/>

Gelders Archief (Arnhem): <https://www.geldersarchief.nl/>

Archives départementales du Loiret (Orléans): <https://archives-loiret.fr/>

Genealogie en Heraldiek

Rietstap J.B., *Armorial Général* (G.B. Van Goor, Gouda, eerste druk 1861, tweede druk, 1884-87)

Herckenrode J., *Nobiliaire des Pays-Bas et du Comté de Bourgogne* (F. & E. Gyselynck, Gent, 1862)

Digitized by Google

Digitized by Google

Nagtegaal H., *Heraldisch Vademecum* (Centraal Bureau voor Genealogie, 's-Gravenhage, 2003)

Website (algemene consultatie): www.geneanet.org ; www.genealogieonline.nl
www.familysearch.org

Kaartmateriaal

Koninklijke Bibliotheek van België en het Nationaal Geografisch Instituut, *De Grote Atlas van Ferraris* (Lannoo, Tielt, 2017)

Nationaal Geografisch Instituut (Brussel): diverse kaarten

Websites:

www.geopunt.be: historische kaarten (Ferraris, Fricx, Popp,...) op actuele achtergrond

www.cartesius.be: historische detailkaarten (kadaster, hoogtelijnen,...)

Literatuur

Per hoofdstuk volgen hieronder een aantal referentiewerken, waaraan ik de achtergronden en vele genealogische gegevens (na controle met originele bronnen, waar mogelijk... soms met eigen aanpassingen als gevolg) heb ontleend.

Enkele werken met algemene informatie over het bestuur van de staat en sommige steden, de heerlijkheden, de familieverbanden, enz... werden geraadpleegd voor verschillende hoofdstukken: die komen eerst aan bod.

Algemeen

Jansz J., *Willem en Maurits van Nassau* (Jansz, Amsterdam, 1651), Universitaire Bibliotheek Leiden 

Le Roy J., *Notitia Marchionatus Sacri Romani Imperii* (Typis Lamminganis, Amsterdam, 1678), Bibliothèque de la Ville, Lyon 

Christyn J.B., *Brabant's Recht, Rechten ende Costumen der Hoofbancke van Santhoven* (Michiel Knobbaert, Antwerpen, 1682), Universiteitsbibliotheek Gent 

Broncaert J., *Le Théâtre de la Noblesse du Brabant* (Broncaert, Luik, 1705), Universiteitsbibliotheek Gent 

Butkens C., *Trophées tant sacrés que profanes du Duché de Brabant* (C. Van Lom, 's Gravenhage, 1724) 

Marnef G., *Antwerpen in de tijd van de Reformatie* (Kritak, Antwerpen, 1996)

Asaert G., *1585 - De val van Antwerpen en de uittocht van Vlamingen en Brabanders* (Lannoo, Tielt, 2004)

De Maesschalck E., *Oranje tegen Spanje 1500-1648* (Davidsfonds, Leuven, 2015)

Hoofdstuk 1 - Het kader

Bureau Lantschap, *Ontgonnen Verleden: regiobeschrijvingen provincie Noord-Brabant* (Directie Kennis, Ministerie van Landbouw, Natuur en Voedselkwaliteit, Ede, 2009)

Van den Nieuwenhuizen J., *De oprichting van het bisdom Antwerpen 1561* (Jaarboek De Oranjeboom 64, Breda, 2011 - pag. 109-152)

van der Meij O., *Tussen Oranje en Spanje: de leefwereld van Bredase regenten 1550-1700* (Proefschrift Universiteit Leiden, 2012 - pag. 14-18, 105-110, 159, 587-589) 

Hoofdstuk 2 - De familie van Adriaen Brouwers

Juten W.J.F., *(De familie) Otgens / Noord-Brabantsche zegels / De familie De Pottere deel I en II* (Taxandria, Jaargang 4, Bergen op Zoom, 1897 - pag. 108-117; 201-208; 216-224; 270-276)

Hoofdstuk 3 - De familie van Anna Despomereaulx

De Azevedo Coutinho y Bernal J.F.A.F., *Généalogie de la Famille Van der Noot* (NN, 1771 - pag. 205-206, genealogie van de familie Van Brecht) 

De Graaff M.H., *De Nederlanden in 1576, in verband met de Spaansche furie en de plundering van Antwerpen* (De Tijdspiegel, Jaargang 36, D.A. Thieme, 's Gravenhage, 1879 - pag. 434-466) 

Annales de l'Académie Royale d'Archéologie de Belgique, LVII, 5e série, tome VI (De Backer, Antwerpen, 1905 - pag. 187-203)

Francis de DECKER, *Les Despomereaux, barons de Hove-Saint-Laurent* (De Schakel, Antwerpse Kring voor Familiekunde, Jaargang 1957, nummer 4 - pag. 120-143)

Van Grasen R., *Gedenkwaardige Memorie Van Lier 1614* (Transcriptie Mees e.a., Liers Genootschap voor Geschiedenis, Lier, 2014)

Nota: een oudere transcriptie is te vinden in: Serrure C.P., Chronijk van Lier 762-1615 (Vaderlandsch museum voor Nederduitsche letterkunde, oudheid en geschiedenis deel 4, H. Hoste, Gent, 1861 - pag. 369-413)



Hoofdstuk 4 - Het echtpaar

Hoofdstuk 5 - Hoeven en omgeving

Van Lommel A., S.J., *Aanteekeningen omtrent de Parochiën en onderhoorigheden, die genoemd zijn in het Verslag van 1620 ...* (Dietsche Warande, Jaargang 9, C.L. van Langenhuysen, Amsterdam, 1871 - pag. 87-95, 169-183 en 280-296)



Heemkundekring "De Honderd Hoeven", met bijzondere dank aan de heer Piet Lauwerijssen, secretaris, die me navolgende publicaties overmaakte:

- nummer 5 "Ter kerke op Halderberg", 1989
- nummer 6 "Bovendonck van Uithof tot Seminarie", 1990
- nummer 25 "Sint Maartenspolder", 2009

Hoofdstuk 6 - Broechem-Oelegem en Ranst-Millegem

De Raadt J., *Le Manoir de Bosschesteyn* (Bulletin du Cercle Archéologique, Littéraire et Artistique de Malines, tome troisième, H. Cordemans, Mechelen, 1892 - pag. 246-299)



Springael G., *Eenige Historische Herinneringen over Wommelghem en Omstreken deel II* (L. Janssens, Antwerpen, 1897 - pag. 68-88, 95-115)

De Belser A., *Bijdrage tot de geschiedenis van Broechem* (Heemkundige Kring, Broechem, 1963)

Crick S., *Philippe Le Roy, Heer van Broechem-Oelegem, Ravels en Eel* (Tijdschrift Heemkunde- en Erfgoedvereniging Nicolaus Poppelius vzw, Ravels, nr. 70 en 71, respectievelijk 2013 en 2014)

Hoofdstuk 7 - Missie voor de Aartshertogin

Hoofdstuk 8 - Halle, Massenhoven en Voorschoten

Spanhove J., *Familie de Coterau* (Tijdschrift van de Heemkundige Kring Ascania, Asse, 1979-1982)

Smets H., *Manuael der Kerk van Halle, waerin veele aanteekeningen gemaekt in het leezen van andere manuaelen, rekeningen van Kerk, Armen en Gemente, als bijzondere handschriften* (Handgeschreven, Halle-Zoersel, 1840-1860 - fotocopie bewaard in de pastorie te Halle-Zoersel; origineel gearchiveerd in het Rijksarchief België (Berchem), BE-A0511/T17/047.2, register 236); naar dit werk wordt verwezen als het "Manuael"

Van Doren A., *Viersel, Historische Lidtekens* (publicatie zonder vermelding van uitgeverij of jaartal)

Hoofdstuk 9 - Nakomelingen en opvolgers

Juten W.J.F., *(Familie) Van Zinnick* (Taxandria, Jaargang 1, nummer 5, Bergen op Zoom, 1894 - pag. 44-45)

de Kerckhove D., *La famille van Zinnicq de Bruxelles* (OGHB, Le Parchemin, nummer 268, Brussel, 1990 - pag. 232-265) - met bijzondere dank aan Mevrouw K. Canivet voor de opzoeking

Beeldverantwoording

Nota: beeldfragmenten met enkel gedrukte teksten of handschriften worden als citaat beschouwd en hier niet als beeld opgenomen (zie toelichting in de tekst en/of in de eindnoten)

Pagina Omschrijving

- Cover Halle-Zoersel, Sint-Martinuskerk: NN, *Grafmonument Adriaen Brouwers en Anna Despomereaulx* (periode 1657-1664) - foto auteur
- 7 & 9 *West-Brabant en Quartier van Santhoven* - geografische schetsen auteur
- 8 Amsterdam, Rijksmuseum, objectnummer RP-P-OB-78.897: NN, *Plattegrond van Antwerpen met de uitbreidingen over de jaren 1201-1567* - download website museum - bewerking auteur
- 8 Antwerpen: Charles T'Felt, *Kipdorppoort in 1583* (De Vlaemsche School, Jaargang 27, A. Fontaine, Antwerpen, 1881) - download website DBNL
- 9 Brabant Cultureel: *Kaart van Pieter van den Keere en Johannes Janssonius uit 1648* (Brabantia Ducatus) - download website BrabantCultureel
- 12 Antwerpen, KMSKA, inventarisnummer 234: *De afkondiging van de Vrede van Münster op de Grote Markt in Antwerpen (detail)* - Maximiliaen Pauwels, 1649 - download website museum
- 13 Mechelen, Stadsbibliotheek: Christeyn J.B., *Brabandts recht dat is Generale costumen van [...] Brabant [...] Limborgh [...] ende [...] Mechelen* (Michiel Cnobbaert, Antwerpen, 1682 - titelblad) - download Google Books
- 16 Dallas, Texas, Bridwell Library, Southern Methodist University: Thomas à Kempis, *De Imitatione Christi*. (Antwerpen, Ex Officina Plantiniana, 1617) - download website bibliotheek
- 17 Wikipedia, artikel "Super Universas": kaarten van Hans Erren, *Bisdommen in de Nederlanden voor en na 1559* (bijdrage 2014) - download website Wikipedia
- 19 Orléans, Archives départementales du Loiret: *Microfilms 1 MI 56, Livre des receveurs (période 1508-1773)* - met bijzondere dank aan Mevrouw Frédérique Hamm, die me een digitale afdruk van de originele microfilm ter beschikking stelde
- 22 NN, *schepenzegel Christiaen Brouwers* - beeldbank CBG Familiewapens - code HLAKNL015996 - Zegelcollectie Gerard Halwasse (centraal beeld); dit zegel komt, in nagetekende versie, ook voor in Juten W..J.F., *Taxandria, vierde Jaargang*, Bergen op Zoom, 1897 - pag. 205²¹⁸ (beeld links); detail uit cover van onderhavig boek, ter vergelijking (beeld rechts)
- 23 *Wapen van Adriaen Brouwers* - simulatie auteur
- 29 *Wapen van de familie Despomereaulx* - simulatie auteur op basis van het gemeentewapen van Hove
- 33 Antwerpen, Stadhuis: NN, *Gedenksteen van de Spaanse Furie* (geplaatst op 4 november 1876, bij de herdenking 300 jaar na de feiten) - foto auteur
- 33 Brussel, Erfgoedbibliotheek: Génard P., *Verzameling der Graf- en Gedenkschriften van de provincie Antwerpen Volume 8, Mechelen - Parochiekerken* (Buschmann, Antwerpen, 1903 - pag. 93) - foto auteur; het gedenkteken zelf is thans verdwenen
- 36 Antwerpen, Felixarchieff, inventarisnummer 494#442: NN, *matrijs schepenzegel van Lucas Despomereaulx* - foto auteur

- 39 Wapenschild van Willem Despomereaulx uit Le Roy J., *Notitia Marchionatus* (Albertus Magnus, Amsterdam, 1678 - pag. 131) - download Google Books; wapenschild van de gemeente Hove, versie 1874 (de positie van de leeuw veranderde in de loop der tijden) - Wikimedia
- 39 Lier, Liers Genootschap voor Geschiedenis: Marc Mees e.a., *Gedenkwaardige Memorie van Lier*, detail uit cover - download website genootschap
- 41 Lier, Kluizenkerk: NN, *Grafschrift van Richalt Van Grasen en Joanna Muenick* - met dank aan de heer Walter Sluydts (LGG) voor het toezenden van de informatie en het beeldmateriaal
- 44 Antwerpen, Kipdorp: *Huis Sevilien* - fotobewerking auteur
- 55 Antwerpen, OLV Kathedraal: *Portretten van bisschoppen* - download website Wikipedia
- 57 Bergen op Zoom, Geschiedkundige Kring: *Jan Symonszoon Indervelde, Gastelse Kaart, 1565* - download website kring
- 59 Hoeven, Goudbloemsedijk: *Eigendom van de familie Brouwers met jaartal 1667* - foto auteur
- 67 Gent, Museum voor Schone Kunsten, inventarisnummer 1911-EG: *Théodore-Joseph Canneel, Keizer Karel en zijn minnares Joanna van der Gheynst bij de wieg van hun dochter Margaretha, 1844* - download website museum
- 67 Bergen op Zoom, Gertrudiskerk: Erasmus Quellinus II (schilderij) en Richardus Collin (gravure), *Graftombe van Willem Vander Ryt en Judith van Aeswyn, 1641* - extract - download Wikimedia
- 72 Gelders Archief, blok 908, inventarisnummer 2121: Waardenburg, *Wapenboek van Johan van Matenessse - folio 232v* - download website archief
- 73 Amsterdam, Rijksmuseum, objectnummer NG-793-40: Pieter Jansz. Post, *De lijkstatie Prins Frederik Hendrik van Oranje* (Amsterdam, Nicolaes van Ravesteyn, 1651 - tekening van Pieter Nolpe - plaat 14 van 30) - download website museum
- 75 's-Gravenhage, Koninklijke Bibliotheek: J. Leroy, *Castella & Prætoria Nobilium Brabantiaë* (Leiden, Petrus Vander Aa, 1699 - pag. 89) - download Google Books
- 77 Londen, The Wallace Collection, Great Gallery, inventarisnummers P94/P79: *Philippe Le Roy / Marie De Raet* (Antoon Van Dijck, 1630) - download website museum
- 78 Broechem, OLV kerk: NN, *Grafmonument van Philippe Le Roy en Maria De Raet* - foto auteur
- 83 *Grens tussen Noord en Zuid in 1609* - geografische schets auteur
- 84 Halle-Zoersel, Sint-Martinuskerk: NN, *Gedenksteen Adrianus Brouwers* - fotobewerking auteur
- 91 *Situering 3 heerlijkheden* - geografische schets auteur
- 92 Le Roy J., *Notitia Marchionatus* (Albertus Magnus, Amsterdam, 1678 - pag. 193)
- 93 Berchem, Rijksarchief België BE-A0511/D137: oud gemeentearchief Viersel, charterdoos 27, charter 1060 d.d. 30 april 1659 - foto auteur
- 96 Halle-Zoersel, Sint-Martinuskerk: *Christus aan het Kruis* (Cornelis Polemborg, 1651) - foto Nancy Spiessens
- 96 Universiteitsbibliotheek, Sevilla: *Kopergravure naar een schilderij van Antoon van Dijck uit ca. 1625* - download archive.org

- 99 Wapenschild van de familie Van Zinnicq uit *OGHB, Le Parchemin, nummer 268, Brussel, 1990* - pag. 233; NN, (*officieus*) *wapenschild van de gemeente Koekelberg* - download Wikimedia
- 99 Praag, Nationale Bibliotheek van de Tsjechische Republiek: De Lobel M., *Kruydtboeck* (C. Plantijn, Antwerpen, 1581 - titelblad) - download Google Books
- 100 Brussel, Koninklijke Musea voor Schone Kunsten van België, inventarisnummer 225 - extract: Theodoor van Heil, *Panorama van Brussel, gezien vanuit het kasteel van Koekelberg (Brussel)* - foto J. Geleys - met dank aan de heer Wouter Paelinck voor het doorsturen van het beeldmateriaal
- 106 NN, *Huidig wapenschild van de gemeente Zoersel* - download Wikimedia; *wapenschild van kanunnik Ullens* uit *R.P. Daniel a Virgine Maria, Konste der Konsten* (J.P. Robyns, Antwerpen, 1710 - pag. zonder nummer na titelblad) - download Google Books
- 119 Leiden, Museum De Lakenhal: Jacob Franz. van der Merck, *Willem van der Rijt met zijn gezin, 1660* - download website museum
- 133-39 *Portretten van de vermelde personen* - download Wikimedia
- 174 's-Hertogenbosch, BHIC, toegang 343 Collectie kaarten en tekeningen van het Rijksarchief in Noord-Brabant, kaart 5831: NN, *Kaart van de rivier de Mark in de omgeving van het Zwartenbergse veer bij Etten, met de gorzen van Creytenborch, 17° eeuw*
- 179 Amsterdam, Rijksmuseum, objectnummer RP-P-OB-73.448: prent 95 uit het prentenboek van Abraham Rademaker, Matthaëus Brouërius van Niedek, Isaac Le Long, *Kabinet van Nederlandsche en Kleefsche outheden en (...) voorname stads- en landgebouwen* (Willem Barents en Antoni Schoonenburg, Amsterdam, 1727-1733)
- 181-82 De bronnen van het kaartmateriaal zijn in de tekst aangegeven (download via Geopunt Vlaanderen en Cartesius); de kaart met hoogteligging is een eigen bewerking door de auteur; de kaart van landmeter Weynen bevindt zich in het Rijksarchief België te Antwerpen (Berchem), BE-A0511.1360, Archief van Onze-Lieve-Vrouwekapittel en -kathedraal te Antwerpen, kaart nummer 48 (Ranst) - extract: foto auteur

Eindnoten

- ¹ De Maeseneer M., *Grafstenen in de Sint-Martinuskerk te Halle-Zoersel; het onderliggende verhaal* (Halewijn, Antwerpen, 2022 - pag. 79-92)
- ² Leenders K.A.H.W., *Verdwenen venen: een onderzoek naar de ligging en exploitatie van thans verdwenen venen in het gebied tussen Antwerpen, Turnhout, Geertruidenberg en Willemstad (1250-1750)* (Pudoc Wageningen, 1989 - pag. 159-161)
- ³ Vanham W.A., *Breda contra Bergen op Zoom: vijf eeuwen strijd om de grenzen (II)* (Jaarboek De Oranjeboom 28, Breda, 1975 - pag. 95-134)
- ⁴ Brabants Historisch Informatie Centrum ('s-Hertogenbosch), toegang 346, inventarisnummer 998
- ⁵ Rogier L., *Geschiedenis van het katholicisme in Noord-Nederland in de 16^e en 17^e eeuw* (Urbi et Orbi, Amsterdam, 1947 - pag. 606)
- ⁶ Christyn J.B., *Brabantts Recht, Rechten ende Costumen der Hooftbancke van Santhoven* (M. Knobbaert, Antwerpen, 1682 - pag. 660)
- ⁷ Rijksarchief België (Antwerpen), BE-A0511/Z0/025: Verzameling Magistraat... van de stad Antwerpen, registers 152 (1545) en 92 (1582): NN (Stadsbestuur), *Rechten ende Costumen van Antwerpen* (C. Plantijn, Antwerpen, 1582)
- ⁸ Rijksarchief België (Leuven), BE-A0518/682/1: Oude Universiteit Leuven, register 23 (1485-1526), folio 311; op basis van deze registratie zou de voornaam van zijn vader Christiaen geweest zijn
- ⁹ De Ridder-Symoens H., *Premier livre des procureurs de la Nation Germanique de l'ancienne Université d'Orléans 1444-1456* (E.J. Brill, Leiden, 1978 - pag. 269); in de commentaar van H.D.R. op de namenlijst van de studenten wordt deze Christiaen echter met zijn homonieme kleinzoon verward (pag. 106)
- ¹⁰ Nationaal Archief Nederland ('s Gravenhage), Nassause Domeinraad: Raad en Rekenkamer te Breda I, toegang 1.08.01, inventarisnummers 175 en 176
- ¹¹ Website Piet Verdonck, stamboom 7: "*Genealogie van Joes Janssen van der Donck*"; enkele geboorte- en sterfdata heb ik aangepast op basis van eigen opzoekingen en inschatting
URL: <https://verdonk.home.xs4all.nl/> of <https://verdonk.home.xs4all.nl/PG30/ho/ho-frm4.htm>
- ¹² West-Brabants Archief (Bergen op Zoom), toegang RAW-0011, inventarisnummer 0003, folio 129-130; Merten was zich klaarblijkelijk bewust van de spanning onder zijn kinderen (de welstellende moeder van de twee oudste had een belangrijke erfenis nagelaten) en had in dit testament een tegemoetkoming gedaan aan zijn jongste kinderen "*om vrede ende liefde onderhouden te wordden onder zij(ne) kind(e)r(e)n ende erfgen(amen) nae(r) zijnder aflevich(eij)t*", maar dit was blijkbaar voor de jongsten niet voldoende
- ¹³ Stadsarchief Breda, toegang ARC0002, vestbrieven (1574), inventarisnummer 478, folio 62-63v; dit stuk dd. 23 maart 1574 bevat een authentieke kopie van het desbetreffende testament, opgemaakt door de schepenen van Breda op verzoek van Jaspar De Laet, de tweede echtgenoot van Digna Negri (in deze akte als "*Regis*" geschreven)
- ¹⁴ West-Brabants Archief (Bergen op Zoom), toegang RAW-0206, inventarisnummer 0520, folio 57-58
- ¹⁵ West-Brabants Archief (Bergen op Zoom), toegang RAW-0011, inventarisnummer 0004, folio 1
- ¹⁶ Brabants Historisch Informatie Centrum ('s-Hertogenbosch), toegang 19, inventarisnummer 817
- ¹⁷ Rietstap J.B., *Armorial Général* (G.B. Van Goor, tweede druk, 1884-87 - pag. 312)
- ¹⁸ West-Brabants Archief (Bergen op Zoom), toegang ROO-0023, inventarisnummer 0226, folio 51v
- ¹⁹ Goyarts C.B., *De pest te Roosendaal* (De Ghulden Roos, Jaarboek 18, Roosendaal, 1958 - pag. 29-36); op pag. 35 suggereert Goyarts een pestepidemie in (de regio van) Roosendaal rond 1603-1604
- ²⁰ West-Brabants Archief (Bergen op Zoom), toegang ROO-0023, inventarisnummer 0228, folio 14-15
- ²¹ Stadsarchief Breda, toegang ARC0197.1, Notariële archieven N. van den Corput 1573-1577, inventarisnummer 0011, folio 165v
- ²² Hoyck van Papendrecht J.C., *Uittreksel uit een niet bewaard gebleven Grafboek van de St. Jacobs of Groote Kerk te 's-Gravenhage, betreffende Graven van de Kinderen van Claes van Dam* (De Nederlandsche Leeuw, Jaargang 58, 's-Gravenhage, 1940 - pag. 79-82)
- ²³ Stroobant C., *Analyse d'un Recueil Historique* (F. Heussner, Brussel, 1855 - pag. 41-42)
- ²⁴ West-Brabants Archief (Bergen op Zoom), toegang RAW-0206, inventarisnummer 0210, folio 40v
- ²⁵ West-Brabants Archief (Bergen op Zoom), toegang RAW-0338, inventarisnummer 0087
- ²⁶ Juten W., *(Familie) De Pottere* (Taxandria, Jaargang 4, J. Juten, Bergen op Zoom, 1897 - pag. 272); Juten citeert daarin uit het "*Geslagtsboek*" van de familie, opgemaakt door Johannes Baptista De Pottere in 1678.
- ²⁷ West-Brabants Archief (Bergen op Zoom), toegang RAW-0206, inventarisnummer 0208, folio 17: in een verklaring voor de schepenen van Hoeven, gedateerd op 31 december 1606 (scan 20), wordt gesproken over "*wijlen Mr Christiaen Brouwers*"
- ²⁸ West-Brabants Archief (Bergen op Zoom), toegang RAW-0338, inventarisnummer 0089

-
- ²⁹ Brabants Historisch Informatie Centrum ('s-Hertogenbosch), toegang 19, inventarisnummer 810, vonnis 401 (= scan 300 e.v.)
- ³⁰ NN, *Le Theatre de la Noblesse du Brabant* (J.F. Brocaert, Luik, 1705 - deel III, Astérisque 25 - pag. 2) spreekt over rode appeltjes, "*trois pommes de gueulles*"; terwijl het KB van 14 december 1874 voor het gemeentewapen van Hove aangeeft "*drie oranjeappels van natuurlijke kleur*"; het beeld verwijst eerder naar "*drie appel(t)jes van natuurlijke kleur*"
- ³¹ Donche P., *De roskam in de heraldiek* (in *Heraldicum Disputationes*, Homunculus IV, Wijnegem, 1999 - pag. 81-96)
- ³² Edler-De Roover F., *The market for Spices in Antwerp 1538-1544* (Revue Belge de philologie et d'histoire, Brussel, 1938 - pag. 212-215)
- ³³ Sweertius F., *Monumenta Sepulcralia et Inscriptiones Publicae Privatae(ue) Ducatus Brabantiae* (Gaspar Bellerus, Antwerpen, 1613 - pag. 96)
- ³⁴ Felixarchief (© Stad Antwerpen), regesten van akten in de schepenregisters SR#148, 155 en 160-168, geselecteerd op de zoekterm "*Despomereaulx*"
- ³⁵ Moran S., *Resurrecting the 'Spiritual Daughters': the Houtappel Chapel and Women's Patronage of Jesuit Building Programs in the Spanish Netherlands* (in "*Women and Gender in the Early Modern Low Countries, 1500-1750*", Brill, Leiden, 2019 - pag. 266-322)
- ³⁶ Beelaerts van Blokland F., *Het geslacht Sandelijn* (De Nederlandse Leeuw, Jaargang 21, 1903 - pag. 271-275)
- ³⁷ Génard P., *Aenteekening over den bouw van het Stadhuis van Antwerpen* (De Vlaemsche School, Jaargang 8, Buschmann, Antwerpen, 1862 - pag. 146-150)
- ³⁸ Mertens F., *Verhandeling over het klooster der alexianen te Antwerpen* in Génard P., *Verzameling der Graf- en Gedenkschriften van de Provincie Antwerpen Volume 4, Antwerpen - Abdijen en Kloosters* (Buschmann, Antwerpen, 1859 - pag. CVII-CXI)
- ³⁹ *Bulletin du Cercle Archeologique, Litteraire et Artistique de Malines, Volume 11* (L&A Godenne, Mechelen, 1901 - pag. 212-213) ; dit grafschrift, in blauwe steen gegraveerd, bestaat vandaag niet meer; het is wellicht reeds ten tijde van de Franse bezetting in het begin van de 19^e eeuw verdwenen - met dank aan de heer Bram Van der Auwera, beleidsmedewerker cultuur en erfgoed van de Sint-Rombouts-kathedraal, voor de opzoeking en toelichting
- ⁴⁰ Génard P., *De gebroeders Van der Voort en de volksopstand van 1477-1478* (P. Kockx, boekhandelaar der Maatschappij der Antwerpsche Bibliophilen, Antwerpen, 1879); een bespreking hiervan is te vinden in De Vlaemsche School, Jaargang 25 (A. Fontaine, Antwerpen, 1879 - pag. 126-128)
- ⁴¹ Mackor A., *Schilder Marinus belicht stadgenoot Cornelis van der Mare: Reymerswale, Zuid-Beveland en de vloed van 1530* (Heemkundige Kring De Bevelanden, Historisch Jaarboek voor Zuid- en Noord-Beveland, nummer 24, Goes, 1998 - pag. 77-92)
- ⁴² Doopselregister O.L.V. Antwerpen (1583-1585) - folio 1
- ⁴³ Huwelijksregister Sint-Jacobus Antwerpen (1568-1574) - folio 57 (109r)
- ⁴⁴ Hier past een bemerking: deze Anna Despomereaulx, geboren in 1578, zou dus ruim 40 jaar oud geweest zijn toen ze voor het eerst moeder werd; het kan, maar... Misschien overleed ze zeer jong en werd er in het gezin enkele jaren later opnieuw een meisje geboren, dat dezelfde voornaam kreeg; hiervan is echter geen spoor (we zijn volop in de periode van de "*Antwerpse Republiek*"...); we houden het dus bij deze Anna...
- ⁴⁵ Doopselregister Sint-Jacobus Antwerpen (1566-1591) - folio 233r
- ⁴⁶ Doopselregister O.L.V. Antwerpen (1580-1592) - folio 178 (91r)
- ⁴⁷ Doopselregister O.L.V. Antwerpen (1580-1592) - folio 350 (170r)
- ⁴⁸ NN, *Anna a San Bartholomaeo* (Petrus Jouret, Antwerpen, 1733 - pag. 334); de vermelding van de wonderbaarlijke genezing van Maria de Medici staat in hetzelfde werk op pag. 337-341
- ⁴⁹ Guilielmus Bolognino, *Dorothea maeghet ende martelersse, speelwijs verthoont door de jonckheyt van de parochie van S. Joris* (J. Mesens, Antwerpen, 1641)
- ⁵⁰ Ingeborg De Cooman, *Guilelmus Bolognino en de toneelliederen in 'Dorothea Maeghet ende Martelersse' (1641)* (De Zeventiende Eeuw, Jaargang 19, Delft, 2003 - pag. 212-225); op pag. 223 vermeldt De Cooman het bestaan van een "*Personagien*"-lijst; Guilelmus Bolognino was toen pastoor van de Sint-Jorisparochie en vermoedelijke auteur van het toneelstuk; het werk is ook opgenomen, onder nummer 011620, in de Ceneton-lijst (Census Nederlands Toneel) bijgehouden door de Universiteit van Leiden
- ⁵¹ Schuttelaars A., *Heren van de Raad* (Nijmegen University Press, Nijmegen, 1998 - pag. 251)
- ⁵² Felixarchief (© Stad Antwerpen), inventarisnummer N#3372, notariaat Hendrik Van Cantelbeck, Protocolen...1618, scan 593-595
- ⁵³ Felixarchief (© Stad Antwerpen), inventarisnummer N#3374, notariaat Hendrik Van Cantelbeck, Protocolen...1620, scan 255-257

-
- ⁵⁴ Pieter (Pierre) Génard was historicus en stadsarchivaris van Antwerpen; onder zijn leiding werd gestart met de *Verzameling der Graf- en Gedenkschriften van de provincie Antwerpen*; de vermelde tekst staat in *Volume 7, Lier - Parochie- en Kloosterkerken* (Buschmann, Antwerpen, 1902 - pag. 200)
- ⁵⁵ Felixarchief (© Stad Antwerpen), inventarisnummer N#3376, notariaat Hendrik Van Cantelbeck, Protocollen...1622, scan 15-16
- ⁵⁶ Huwelijksregister Sint-Gummarus Lier (1620-1647) - folio 9
- ⁵⁷ Overlijdensregister Sint-Martinus Halle (1641-1685) - folio 144
- ⁵⁸ Overlijdensregister Sint-Martinus Halle (1641-1685) - folio 149
- ⁵⁹ NN, *Annales de l'Académie Royale d'Archéologie de Belgique, LVII, 5^e série, tome VI* (De Backer, Antwerpen, 1905 - pag. 220)
- ⁶⁰ Rijksarchief België (Brussel), BE-A0510/I425: Audiëntie, register 884, folio 390-398
- ⁶¹ West-Brabants Archief (Bergen op Zoom), toegang RAW-0206, inventarisnummer 0210 - folio 42v-43v bevat een dergelijke attestatie, opgemaakt door de schepenen van Hoeven, ingeschreven op 15 april 1624
- ⁶² Rijksarchief België (Brussel), HsV.271, 115; bij navraag in het Rijksarchief van België (Brussel) is deze bron echter niet terug te vinden - wellicht betreft dit een probleem met de verwijzing
- ⁶³ Rijksarchief België (Berchem), BE-A0511/T17/047.2: KA Sint-Martinus Halle 2021, register 236, folio 218
- ⁶⁴ West-Brabants Archief (Bergen op Zoom), toegang RAW-0206, inventarisnummer 0207 - folio 46v als voorbeeld: de tekst is op 7 augustus 1597 geschreven en ondertekend door (Joris?) Brouwers, "loco secretarij" (= in plaats van de secretaris)
- ⁶⁵ West-Brabants Archief (Bergen op Zoom), toegang RAW-0206, inventarisnummer 0520 - voorblad
- ⁶⁶ West-Brabants Archief (Bergen op Zoom), toegang RAW-0206, inventarisnummer 0208 - folio 2
- ⁶⁷ Ibidem, folio 5-5v
- ⁶⁸ West-Brabants Archief (Bergen op Zoom), toegang RAW-0206, inventarisnummer 0057 - voorblad
- ⁶⁹ West-Brabants Archief (Bergen op Zoom), toegang RAW-0200, inventarisnummer 0004 - folio 1
- ⁷⁰ Archief bisdom Antwerpen, fonds Antverpiensia, register A5, folio 46
- ⁷¹ Brabants Historisch Informatie Centrum ('s-Hertogenbosch), toegang 19, inventarisnummer 996.0019
- ⁷² Le Roy J., *Notitia Marchionatus* (Albertus Magnus, Amsterdam, 1678 - pag. 55-67)
- ⁷³ Van Oosterhout W.C.M., *Bovendonk, van Uithof tot Seminarie* (Heemkundekring De Honderd Hoeven jaarboek 6, Hoeven, 1990 - pag. 51-52)
- ⁷⁴ West-Brabants Archief (Bergen op Zoom), toegang RAW-0200, inventarisnummer 0005 - folio 9r
- ⁷⁵ Ibidem - folio 22v-23r
- ⁷⁶ Eén bron vermeldt dit, zonder verdere precisering; bij mijn opzoekingen in het archief van het bisdom Antwerpen heb ik dit stuk niet gezien op die datum
- ⁷⁷ West-Brabants Archief (Bergen op Zoom), toegang RAW-0305, inventarisnummer 0896; het verloop van de procedure, met tientallen interventies, kan men opsporen in dezelfde toegang, inventarisnummer 56, tussen folio's 213r (6 juli 1656) en 316r (28 maart 1658)
- ⁷⁸ Regionaal Archief Tilburg, toegangsnummer 1428, inventarisnummer 482 als voorbeeld: in een geheel andere context (een belofte tot betaling van 190 gulden, klaarblijkelijk afgelegd onder dwang) wordt de betrokkene vrijgesteld van deze belofte met een quasi identieke bewoording
- ⁷⁹ West-Brabants Archief (Bergen op Zoom), toegang RAW-1356, inventarisnummer 3387 als voorbeeld: repliek voor Adriaen Brouwers bij de rechtbank te Rijsbergen in een conflict met zijn huurders dd 1 oktober 1663 - 5.5 maand voor zijn dood!
- ⁸⁰ Roelevink J., *Resolutiën der Staten-Generaal, Nieuwe Reeks, vijfde deel* (©Instituut voor Nederlandse Geschiedenis, 's-Gravenhage, 1983 - pag. 491)
- ⁸¹ Eigen bewerking van fotomateriaal Wikimedia
- ⁸² Guicciardini L., *Descrittione di tutti i Paesi Bassi* (C. Plantijn, Antwerpen, 1581); in de eerste uitgave van Guicciardini's werk uit 1567 (gedrukt bij Willem Silvius, 's-Hertogenbosch) wordt dit Beursgebouw nog niet beschreven (ook niet in de Franse en Duitse vertalingen ervan); het is pas in de Italiaanse edities van 1581 (pag. 99-102) en 1588 (pag. 92-93) dat dit gebouw aan bod komt.
- ⁸³ Van Rotterdam J., *Van Schoonbeke* (De Vlaemsche School, Jaargang 4, Buschmann, Antwerpen, 1858 - pag. 169-171)
- ⁸⁴ Soly H., *L'urbanisation d'Anvers au XVI^e siècle* (Revue du Nord, tome 63, numéro 249, avril-juin 1981 - pag. 391-413)
- ⁸⁵ Pye M., *Antwerpen, de gloriejaren* (De Bezige Bij, Amsterdam, 2021 - pag. 172-175; 223-243)

-
- ⁸⁶ Soly H., *De brouwerijonderneming van Gilbert Van Schoonbeke (1552-1562)* (Revue belge de philologie et d'histoire, tome 46, fasc. 2 & 4, 1968 - pag. 337-392; 1166-1204)
- ⁸⁷ De Raadt J., *Le Manoir de Boschesteyn* (Bulletin du Cercle Archeologique, Litteraire et Artistique de Malines, tome troisième, 1892 - pag. 246-299); op pag. 253 staat een omschrijving van het kasteel
- ⁸⁸ Rijksarchief België (Vorst), BE-A0541/I1: Leenhof van Brabant, register 109, folio 128
- ⁸⁹ Serrure C., *Sur la naissance de Marguerite de Parme* (Hebbelinck, Gent, 1836)
- ⁹⁰ Baudartius G., *Memoryen ofte Cort Verhael* (J. Jansz, Arnhem, 1624 - pag. 43)
- ⁹¹ Beerman V., *Stad en Meierij van 's-Hertogenbosch van 1629 tot 1648* (Centrale Drukkerij NV, 's-Hertogenbosch, 1940 - pag. 5)
- ⁹² *Kronijk van het Historisch Genootschap... te Utrecht*, Jaargang 7 (Kemink, Utrecht, 1851 - pag. 22)
- ⁹³ Rijksarchief België (Berchem), BE-A0511/D029: Oud gemeentearchief Broechem en Oelegem, register 627, folio 75
- ⁹⁴ Van Grasen R., *Gedenkwaardige Memorie Van Lier 1614* (Transcriptie Mees e.a., Liers Genootschap voor Geschiedenis, Lier, 2014 - pag. 186)
- ⁹⁵ Archief abdij Tongerlo, Fonds Broechem, boek V, stuk 174
- ⁹⁶ Rijksarchief België (Berchem), BE-A0511/D029: Oud gemeentearchief Broechem en Oelegem, register 629 - folio 390
- ⁹⁷ Archief abdij Tongerlo, Fonds Broechem, boek I, stukken 228 en 229, boek V, stukken 171 en 172
- ⁹⁸ Wauters A., *Histoire des Environs de Bruxelles, tome deuxième* (Ch. Vanderauwera, Brussel, 1855 - pag. 527)
- ⁹⁹ Rijksarchief België (Vorst), BE-A0541/I1: Leenhof van Brabant, register 372, folio 145v-146 - met dank aan Dr. Harald Deceulaer voor de opzoeking
- ¹⁰⁰ Huwelijksregister O.L.V.-Geboorte Broechem (1602-1624) - folio 174v
- ¹⁰¹ Rijksarchief België (Berchem), BE-A0511/D029: Oud gemeentearchief Broechem en Oelegem, register 628 - folio 148
- ¹⁰² Felixarchief (© Stad Antwerpen), inventarisnummer PK#2280, folio 161; in dit wijkboek staat dat Adriaen Brouwers dit huis belast met 25 gulden/jaar (aan Elisabeth Van Ginderdeuren) op 4 april 1619 en nog eens met 85 gulden/jaar (aan Adriaen De Vos en echtgenote) op 31 mei 1619: bij een "penning 20" komt deze 110 gulden per jaar (samen) overeen met een geleende som van 20 x 110 = 2.200 gulden
- ¹⁰³ Felixarchief (© Stad Antwerpen), inventarisnummer 12#13681; het huis werd ook "t Gulden Vingerleyn" genoemd
- ¹⁰⁴ Roelevink J., *Resolutiën der Staten-Generaal, Nieuwe Reeks, zesde deel* (© Instituut voor Nederlandse Geschiedenis, 's-Gravenhage, 1989 - pag. 385), als voorbeeld
- ¹⁰⁵ Rijksarchief België (Vorst), BE-A0541/I1: Leenhof van Brabant, register 109, folio 128
- ¹⁰⁶ Utrechts Archief (Utrecht), toegang 34-4, inventarisnummer 469, folio 10v (aktenummer 141): de Dame van Ryhove wordt in een procuratie van 30 januari 1640 voor notaris Gerard Vastert vermeld als "weduwe wylen J(onke)r Reynoult Van(der) Ryt, in syn leven Heere van Broechem, Oelehem et(ceter)a"; op 10 juli 1640 huwde ze opnieuw, met Thomas Walraven van Arkel
- ¹⁰⁷ West-Brabants Archief (Bergen op Zoom), toegang BOZ-0050, inventarisnummer 0063, folio 262-263v (aktenummer 113): in een testament, dat Reynoult te Bergen op Zoom (wellicht onder invloed van zijn vader) voor notaris Wouter De Witte op 23 januari 1634 had laten registreren, bepaalde ook hij dat de heerlijke rechten over Broechem en Oelegem naar zijn broer Johan - en indien deze overleden zou zijn - naar zijn broer Willem zouden gaan
- ¹⁰⁸ Rijksarchief België (Vorst), BE-A0541/I1: Leenhof van Brabant, register 109, folio 128
- ¹⁰⁹ De figuren, afgebeeld op deze prent, die de paarden geleidden, hadden geen band met het betreffende gebied en waren werkzaam aan het Hof of in een andere functie - cfr Blom T., *De begrafenis van Maurits en Frederik Hendrik* (Tijdschrift van de Historische Vereniging Leerdam nummer 111, Leerdam, 2018 - pag. 7/10)
- ¹¹⁰ Bijleveld W., *Geschiedenis van het kasteel Endegeest* (Leidsch Jaarboekje, A.W. Sijthof, Leiden, 1909 - pag. 16-21)
- ¹¹¹ Rijksarchief België (Berchem), BE-A0511.310, KA Onze-Lieve-Vrouwekerk te Broechem, inventarisnummer 2
- ¹¹² Ibidem, los stuk
- ¹¹³ West-Brabants Archief (Bergen op Zoom), toegang BOZ-0050, inventarisnummer 0063, folio 271-272v, 275-277v (aktenummers 117 en 118)
- ¹¹⁴ Rijksarchief België (Berchem), BE-A0511/D029: Oud gemeentearchief van Broechem en Oelegem, register 629 - folio 216r/v
- ¹¹⁵ West-Brabants Archief (Bergen op Zoom), toegang BOZ-0050, inventarisnummer 0066, folio 282r-v (aktenummer 144) en folio 298-299 (aktenummer 152)

-
- ¹¹⁶ Felixarchief (© Stad Antwerpen), inventarisnummer N#2688, notaris Frederick Mouwens, protocollen en staten, 1622-1634 - scan 0624 (2 mei 1634) en scan 610 (11 mei 1634)
- ¹¹⁷ Pety de Thozée J., *Le Crésus liégeois: Jean Curtius, seigneur d'Oupeye et sa famille (1200-1851)* (Bulletin de l'Institut Archéologique Liégeois, tome XL/1, Henri Poncelet, 1910 - pag. 65-98)
- ¹¹⁸ Verachtert J., *Een blik op de buskruitindustrie in de Lage Landen* (Universiteit Gent, Faculteit Letteren en Wijsbegeerte, e-thesis 2002 - deel II, hoofdstuk 3)
- ¹¹⁹ Prims F., *Was de Regenbeemd vliegend...?* (Antwerpiensia, 24^e reeks, De Vlijt, Antwerpen, 1954 - pag. 172)
- ¹²⁰ Rijksarchief België (Vorst), BE-A0541/11: Leenhof van Brabant, register 109, folio 119
- ¹²¹ Springael G., *Eenige Historische Herinneringen over Wommelghem en Omstreken deel II* (L. Janssens, Antwerpen, 1897 - pag. 113-115)
- ¹²² Rijksarchief België (Berchem), BE-A0511.379: KA Sint-Pancratiuskerk te Ranst, stuk 4 "*Manuaal van de H. Geesttafel. 1613*"
- ¹²³ West-Brabants Archief (Bergen op Zoom), toegang BOZ-0050, inventarisnummer 0031, aktenummer 75
- ¹²⁴ Felixarchief (© Stad Antwerpen), inventarisnummer 7#8989, Processen Schepenbank (1631) bevat stukken betreffende een conflict tussen Adriaen Brouwers en Jaspas Losschaert over het kappen van bomen en rooien van heesters, aangespannen door Losschaert in 1630 (met verwijzing naar de hoeve die Adriaen er verwierf in 1623, vermeld op pagina 97 van onderhavig boek); het is niet duidelijk of de pastoor naar dit proces verwijst, of naar een andere zaak
- ¹²⁵ West-Brabants Archief (Bergen op Zoom), toegang BOZ-0050, inventarisnummer 0031, aktenummer 77; ook de verklaringen van Losschaert, verder in dit kaderstuk, komen uit die bron
- ¹²⁶ West-Brabants Archief (Bergen op Zoom), toegang BOZ-0041, inventarisnummer 0043, scan 54: "*Gelicht bij mij ondert(ekenende) vuyte Griffie deser Stadt seker huerceel overgegeven in rechte tegens Christoffel Janssens. Actum desen IX Meij 1630. Jaspas Losschaert*" - in een dossier dat door Van Wesel werd behandeld
- ¹²⁷ West-Brabants Archief (Bergen op Zoom), toegang BOZ-0050, inventarisnummer 0031, aktenummer 86
- ¹²⁸ Deze Margaretha Van Mechelen wordt ten onrechte vaak verward met haar naamgenote, de bijzit van Maurits van Oranje - zie bijvoorbeeld: Frederiks J., *Margaretha Van Mechelen* (De Gids, Jaargang 43, van Kampen, Amsterdam, 1879 - pag. 242-260) en Lieke van Wijk, *Mechelen, Margaretha van*, in: *Digitaal Vrouwenlexicon van Nederland* (Huygen Instituut)
URL: <https://resources.huygens.knaw.nl/vrouwenlexicon/lemmata/data/mechelen> [14/10/2016]
- ¹²⁹ Stadsarchief Breda, toegang ARC0197.1 notariële archieven, A. 's-Grauwen, minuutakten (1610-1622), inventarisnummer 0032, folio 022r
- ¹³⁰ Rijksarchief België (Berchem), BE-A0511/T17/047.2: KA Sint-Martinus Halle 2021, register 236 - pag. 218
- ¹³¹ Académie Royale des Sciences, des Lettres et des Beaux-Arts de De Belgique, *Biographie Nationale, tome 16* (Bruylant, Brussel, 1901 - pag. 784-792)
- ¹³² NN, *Wekelyks Nieuws uyt Loven (= Leuven), nummer 11, zondag 10 september 1775* (Jacobs J., Leuven, 1775 - zesde deel - pag. 161-163); de (anonieme) auteur citeert deze anekdote uit Joannes Franciscus Foppens, *Bibliothecae Belgicae* (Foppens P., Brussel, 1739), waar dit verhaal inderdaad op pag. 1001 te lezen staat met de uitspraak van Peckius in het Latijn: "*Dominus meus mittit sapientes ad sapientes, stultos ad stultos, & me misit ad te, ô Rex*"; merk op dat men toen "*stultos (= dwazen)*" door "*zotten*" vertaalde...
- ¹³³ NN, *Waerachtich Verhael van de Aflijvinghe van den doorluchtighen Erts-Hertoch van Brabant, Borgondien,&c ALBERTUS* (Verhoeven, Antwerpen, gedrukt 6 augustus 1621 - pag. 2)
- ¹³⁴ Miraeus A., *Serenissimae Principis Isabellae Clarae Evgeniae Hispaniarvm Infantis Lavdatio fynebris* (Officina Plantaniana, Antwerpen, 1634 - pag. 17-18)
- ¹³⁵ Tartre, *Histoire des Troubles des Pays-bas, par Vandervynckt*, tome quatrième (Hublou, Brussel, 1822 - pag. 214)
- ¹³⁶ Ibidem - pag. 217
- ¹³⁷ Ibidem - pag. 218
- ¹³⁸ Stadsarchief Breda: toegang ARC0007.3 dekenaten Bergen op Zoom en Breda behorend tot het bisdom Antwerpen (1561-1802), inventarisnummer 76; een gelijkaardig document bevindt zich in het Rijksarchief België (Vorst), BE-A0541.33: Leenhof van Brabant, register 496, folio 57 e.v.
- ¹³⁹ Ibidem, inventarisnummer 75; er zijn 2 kopieën bewaard, in het Frans opgemaakt: één gericht aan de Gelderse Rekenkamer en één zonder specifiek genoemde bestemming; de tekst komt quasi woordelijk overeen met de Nederlandse versie onder vorige eindnoot vermeld, uiteraard zonder de geciteerde marginale verwijzing naar de persoon van Adriaen Brouwers; een gelijkaardig document bevindt zich in het Rijksarchief België (Vorst), BE-A0541.33: Leenhof van Brabant, register 496, folio 54 e.v.

-
- ¹⁴⁰ Roelevink J., *Resolutiën der Staten-Generaal, Nieuwe Reeks, zesde deel* (©Instituut voor Nederlandse Geschiedenis, 's-Gravenhage, 1989 - pag. 573) en *zevende deel* (©Instituut voor Nederlandse Geschiedenis, 's-Gravenhage, 1994 - pag. 13; 64-65)
- ¹⁴¹ Poplimont C., *La Belgique Héraldique, tome XI* (Carion, Parijs, 1867 - pag. 31-33); Maarten Hell, *Swieten, Bartholda van*, in: *Digitaal Vrouwenlexicon van Nederland* (Huygens Instituut)
URL: <https://resources.huygens.knaw.nl/vrouwenlexicon/lemmata/data/Swieten> [13/01/2014]
- ¹⁴² Von Heinemann C., *Zur diplomatischen Wirksamkeit des Rubens* (Kunstchronik, Jaargang 1, Nummer 25, Wenen/Keulen, 8 mei 1890 - pag. 400-403): dit is de oudste transcriptie van deze brief; Saunders Magurn R., *The Letters of Peter Paul Rubens* (Harvard University Press, Cambridge, 1955 - pag. 113-115; 458-459), publiceerde een zeer goed gedocumenteerde uitgave met de Engelse vertaling van deze brief; Huet L., *Rubens Brieven* (De Bezige Bij, Antwerpen, 2014 - pag. 125-129) bevat de meest recente Nederlandse vertaling
- ¹⁴³ Hier past een bemerking: "nummer 12" wordt verder in de brief nog eens vermeld; dan verwijst Rubens naar deze persoon als "hij"... Was dit uit voorzichtigheid? Het aantal vrouwen met een diplomatiek mandaat was beperkt (en de vermelding "zij" kon dus verraden wie nummer 12 was). Of was nummer 12 toch een man? Dat zou dan mogelijk Adriaen Brouwers kunnen geweest zijn...
- ¹⁴⁴ Christyn J.B., *Brabants Recht, Rechten ende Costumen der Hoofbancke van Santhoven* (Michiel Knobbaert, Antwerpen, 1682 - pag. 710)
- ¹⁴⁵ Rijksarchief België (Berchem), BE-A0511/T17/047.2: KA Sint-Martinus Halle 2021, register 236, folio IIII - citaat uit een niet gespecificeerd leenboek van 1374
- ¹⁴⁶ Rijksarchief België (Vorst), BE-A0541/I1: Leenhof van Brabant, register 114, folio 127 - met dank aan mevrouw Alexandra Van den Berghen voor de opzoeking
- ¹⁴⁷ De grenzen tussen Zandhoven enerzijds en Massenhoven en Viersel anderzijds bleven voorwerp van discussie; over de "paelen ende limieten" ertussen werd nooit een overeenkomst bereikt (bron: Van Doren A., *Viersel*)
- ¹⁴⁸ Rijksarchief België (Berchem), BE-A0511/D137: Oud gemeentearchief Viersel, charterdoos nummer 27, stuk 1060 (30 april 1659)
- ¹⁴⁹ Rijksarchief België (Berchem), BE-A0511/T17/137: KA Sint-Willibrordus Viersel, register 30
- ¹⁵⁰ Doopselregister Sint-Martinus Halle (1620-1640) - folio 59
- ¹⁵¹ Rijksarchief België (Vorst), BE-A0541/I1: Leenhof van Brabant, register 111, folio 26¹v - 29r
- ¹⁵² Rijksarchief België (Berchem), BE-A0511/T17/047.2: KA Sint-Martinus Halle 2021, register 236, folio 137
- ¹⁵³ Nicolette Sluijter-Seijffert, *Cornelis van Poelenburch 1594/5-1667. The paintings* (John Benjamins, Amsterdam, 2016); dit boek is gebaseerd op haar doctoraatsthesis van 1984
- ¹⁵⁴ Felixarchief (© Stad Antwerpen), inventarisnummer 7#15025, Processen Schepensbank (1631)
- ¹⁵⁵ Rijksarchief België (Berchem), BE-A0511/D137: Oud gemeentearchief Viersel, register 62, folio zonder nummer (16 mei 1647)
- ¹⁵⁶ Ibidem, folio zonder nummer (6 november 1647)
- ¹⁵⁷ Ibidem, folio zonder nummer (28 januari 1654)
- ¹⁵⁸ Rijksarchief België (Berchem), BE-A0511/T17/047.2: KA Sint-Martinus Halle 2021, register 236, folio 211
- ¹⁵⁹ Plomteux G. e.a., *Over kastelen en buitenplaatsen, parken en tuinen* (Tijdschrift Monumenten en Landschappen, Jaargang 4, nummer 5, Administratie voor Ruimtelijke Ordening en Leefmilieu, Die Keure, Brugge, 1985 - pag. 12)
- ¹⁶⁰ Rijksarchief België (Berchem), BE-A0511/D137: Oud gemeentearchief Viersel, register 62, folio zonder nummer (8 oktober 1647)
- ¹⁶¹ Ibidem, folio zonder nummer (13 maart 1648)
- ¹⁶² Rijksarchief België (Berchem), BE-A0511/D029: Oud gemeentearchief van Broechem en Oelegem, register 632, folio 33v-34v
- ¹⁶³ Rijksarchief België (Berchem), BE-A0511/D137: Oud gemeentearchief Viersel, register 62
- ¹⁶⁴ De Lobel M., *Kruydtboeck ofte Beschrijvinghe van allerleye Ghewassen, Kruyderen, Hesteren ende Gheboomten* (C. Plantijn, Antwerpen, 1581 - eerste deel, folio 960; tweede deel, folio 106 en 174)
- ¹⁶⁵ Debacker C., *Het handboekje van Apothecaris Joos Cooman* (Kring voor de Geschiedenis van de Pharmacie in de Benelux, Bulletin nummer 115, 2008 - pag. 32)
- ¹⁶⁶ Huwelijksregister Sint-Jacobus Antwerpen (1639-1656) - folio 106
- ¹⁶⁷ Vermeulen L., (Regesten van de) Schepengriffie van Rumst (Geschiedkundige Kring Rumesta VZW, Rumst, uitgave 2009 - pag. 11 nummer 1) - akte van 19 juni 1664: "Juffrouw Elisabeth Van Oostenrijk, begijn op het Groot Begijnhof, verklaart vanwege Antony De Munck een huis met achterhuis, hof en grond op de Heembeemd te Mechelen, genaamd het Moleken, eertijds van Adriaen Brauwwers, daarna Antoine Mathys en nu François De Munck, de renten die erop rusten betaald heeft aan het Klein Begijnhof"; in dat huis woonde in het begin van de achttiende eeuw de grootvader van componist Ludwig Van Beethoven, naar wie de toenmalige Steenstraat nu

genoemd is; het huis werd in de jaren dertig van vorige eeuw afgebroken voor een uitbreiding van de brouwerij Lamot (bron: Regionale Beeldbank Mechelen, toelichting bij beeld nummer SME001001921)

¹⁶⁸ Rijksarchief België (Vorst), BE-A0541/I74: Raad van Brabant, Processen van de adel (1496-1722), stuk A2084

¹⁶⁹ Felixarchief (© Stad Antwerpen), inventarisnummer N#4267, Notariaat Jan Van Nos (1662) - folio 391v-392 (scan 0402)

¹⁷⁰ Vermoelen J., *Verhandeling over het dorp en de hoofdbank van Santhoven* (De Vlaemsche School, Jaargang 9, Buschmann, Antwerpen, 1863 - pag. 209-210)

¹⁷¹ Rijksarchief België (Berchem), BE-A0511/T17/047.2: KA Sint-Martinus Halle 2021, register 236, folio 211; pastoor Smets geeft deze beide verkoopdata echter zonder bronvermelding

¹⁷² Rijksarchief België (Berchem), BE-A0511/D137: Oud gemeentearchief Viersel, register 62

¹⁷³ Rijksarchief België (Berchem), BE-A0511/D159.02: Hoofdbank van Zandhoven, nummer 321

¹⁷⁴ Rijksarchief België (Berchem), BE-A0511/T17/047.2: KA Sint-Martinus Halle 2021, register 252, folio zonder nummer (registratie van overlijdens - 1 maart 1688)

¹⁷⁵ Archief Lier, 1592B, 153

¹⁷⁶ Archief Lier, 1635, 027; 1636, 065

¹⁷⁷ Archief Lier, 1634, 017

¹⁷⁸ Felixarchief (© Stad Antwerpen), inventarisnummer N#4480, Michiel Van Tichelt, Protocollen en Staten (1715-1718) - scan 0365-0367 en inventarisnummer N#4481, Michiel Van Tichelt, Protocollen en Staten (1719-1721) - scan 0289-0291

¹⁷⁹ Rijksarchief België (Berchem), BE-A0511/D047: Schepenbank en dorpsbestuur van Halle, stuk 99

¹⁸⁰ Felixarchief (© Stad Antwerpen), inventarisnummer N#3393, Hendrik Van Cantelbeck, Protocollen en Staten (1639) - scan 0547-0551

¹⁸¹ Felixarchief (© Stad Antwerpen), inventarisnummer N#3420, index op het notariaat Van Cantelbeck (1581-1662) - scan 0126

¹⁸² Quaghebeur S., *De politieke rol van de Staten van Brabant (1621-1648)* (Licentiaatsverhandeling, Gent, 1998 - bijl. 5 - pag. 187) - grafische verwerking auteur

¹⁸³ Vermeir R., *Règne de Philippe IV (1621-1665), tome II* (Verzameling van de Verordeningen der Nederlanden, tweede reeks, Brussel, 2023) geeft deze tekst in extenso weer op pag. 247-248

¹⁸⁴ Ibidem, pag. 283-285

¹⁸⁵ De biografische gegevens van de vermelde personen werden verzameld uit de klassieke publiek bekende bronnen (o.a. Wikipedia) en in het bijzonder uit het *Nationaal Biografisch Woordenboek* (Koninklijke Vlaamse Academie van België, Brussel, 1964) en de *Biographie Nationale* (Académie Royale des Sciences, des Lettres et des Beaux-Arts, Brussel, 1888-1889)

¹⁸⁶ In diverse oude lijsten "*Staat der fondatien tot last van de kerk van Halle*" vindt men deze fundatiedatum inderdaad terug

¹⁸⁷ De Kerckhove D., *La famille Van Zinnicq de Bruxelles* (Le Parchemin, Jaargang 55, Brussel, 1990 - pag. 248-249); J. Tarlier & A. Wauters, *Géographie et Histoire des Communes Belges, Province de Brabant, Canton de Genappe* (A. Decq, Brussel, 1839 - pag. 98-100) voor de situering van Bousval en de Heren ervan

¹⁸⁸ Brabants Historisch Informatie Centrum ('s-Hertogenbosch), toegang 343, inventarisnummer 5831

¹⁸⁹ Felixarchief (© Stad Antwerpen), inventarisnummer N#3402, notariaat Van Cantelbeck, Protocollen en Staten (1654-1656) - scan 0586-0588

¹⁹⁰ Extracten uit beide testamenten werden in 1688 (dus vele jaren later) opgenomen in Rijksarchief België (Vorst), BE-A0541/11: Leenhof van Brabant, register 115, folio 118-119

¹⁹¹ Felixarchief (© Stad Antwerpen), inventarisnummer N#4267, notariaat Van Nos (1662) - scan 0398-0404

¹⁹² De Ruyscher D., *Antoon Anselmo's Annotatiën ende commentariën op de Antwerpse costuymen (ca. 1625-1668): een nieuwe kijk op lokaal recht* (VUB, Pro Memorie, Jaargang 10, nummer 2, Brussel, 2008 - pag. 166-181)

¹⁹³ Prims F., *Het parochiewezen in de Antwerpse Kempen* (Campinia Sacra VIII, Bijdragen tot de Geschiedenis, Antwerpen, 1948); Prims F. e.a.; *Album Pastorum Campinae Antverpiensis* (Bijdragen tot de Geschiedenis, Antwerpen, 1952)

¹⁹⁴ De Belser A., *Bijdrage tot de geschiedenis van Broechem* (Heemkundige Kring, Broechem, 1963 - pag. 194-195)

¹⁹⁵ Springael G., *Eenige Historische Herinneringen over Wommelghem en Omstreken deel II* (L. Janssens, Antwerpen, 1897 - pag. 68)

¹⁹⁶ Bus J., *De Pastoors van Halle-bij-Zandhoven van de Geuzentijd tot aan de Retorsiën (1566-1648)* (Bijdragen tot de Geschiedenis, Reeks III, Jaar II, Nr 1, Antwerpen-Gent, 1952 - pag. 21-23)

-
- ¹⁹⁷ P. Visschers, *Gedenkschrift over den hoogwaardigen en geleerden Heer Joannes Malderus* (P.E. Janssens, Antwerpen, 1858 - pag. 35-79); Placidus P., *Jacobus Vranckx pastoor te Breda* (Jaarboek De Oranjeboom 8, Breda, 1955 - pag. 53); Van den Weghe M.J., *Een bijdrage tot de Geschiedenis van St-Pieters-Leeuw* (De Meester en Zonen, Wetteren, 1931 - pag. 139-196; 248-265)
- ¹⁹⁸ Rijksarchief België (Berchem), BE-A0511/T17/047.2: KA Sint-Martinus Halle 2021, register 236, folio 85
- ¹⁹⁹ Van Lierus T., *Naemlyst van de geestelyke opperbestuenders der kapel en kerk van St-Jacobs te Antwerpen* (Buschmann, Antwerpen, 1863 - pag. 8-11)
- ²⁰⁰ Felixarchief (© Stad Antwerpen), inventarisnummer PK#1495, Eedboek 1515, folio VIv-VIIr
- ²⁰¹ West-Brabants Archief (Bergen op Zoom), toegang BOZ-0206, inventarisnummer 0014; het regest vermeldde bij consultatie ten onrechte het jaartal 1683 in plaats van 1593
- ²⁰² Nationaal Archief Nederland ('s Gravenhage), Johan van Oldenbarnevelt, toegang 3.01.14, inventarisnummer 3607
- ²⁰³ Van Aitzema L., *Verhaal van de Nederlantsche Vreede Handeling* (J. Veely, 's-Gravenhage, 1650 - pag. 1-14); de naam van de auteur staat niet op het titelblad vermeld, maar hij maakt zich (gewild of toevallig?) bekend op pag. 338, als hij schrijft "... *deur den Heer Aitzema, mijn oom, aen...*" - de "anonieme" auteur, Liewe Van Aitzema, was inderdaad de neef van gezant Foppe Van Aitzema
- ²⁰⁴ Voermans M.A.M., *De hervormde gemeente Hoeven (1648-1954)* (Heemkundekring 'De Honderd Hoeven' jaarboek 5, Hoeven, 1989 - pag. 223)
- ²⁰⁵ Voermans M.A.M., *De 'Cuijpe', vijf eeuwen woonlocaties bij de voormalige Hoevense kruiskerk* (Heemkundekring 'De Honderd Hoeven' jaarboek 28, Hoeven, 2012 - pag. 159)
- ²⁰⁶ Vande Vyvere P., *De Antwerpse Apotekers 1516-1623* (Kring voor de Geschiedenis van de Pharmacie in Benelux, Bulletin nummer 39, 1968 - pag. 4)
- ²⁰⁷ De Lobel M., *Kruydtboeck ofte Beschrijvinghe van allerleye Ghewassen, Kruyderen, Hesteren ende Gheboomten* (C. Plantijn, Antwerpen, 1581 - eerste deel, folio 710; tweede deel, folio 235); van het verblijf van Adriaen Beyerlinck in Italië vindt men een spoor in het Felixarchief (© Stad Antwerpen): een - in het Latijn opgestelde! - brief aan zijn oom Cornelis Beyerlinck dd. 12 mei 1564, vanuit Venetië verstuurd (inventarisnummer 1123#77)
- ²⁰⁸ Laurentius Beyerlinck wordt afgebeeld op het glasraam "*Godfried van Bouillon sticht het kapittel van Antwerpen*", dat de kanunniken Franciscus Van de(n) Zype (zie pagina 74), Laurentius Beyerlinck, Aubertus Miraeus (zie pagina 85) en Franciscus Dinghens aan de Antwerpse kathedraal schonken in 1616: glasraam in de oostwand van de noordelijke dwarsbeuk, inventarisnummer 3N (zie Lambrichts L., *Glasramengids*, uitgegeven door A.S.L.K. bij de tentoonstelling *Gloed in Glas*, 1986 - pag. 81-83; Mertens F. & Torfs K., *Geschiedenis van Antwerpen*, J. Van Dieren, Antwerpen, 1845 - pag. 149)
- ²⁰⁹ Opmeer P. en Beyerlinck L., *Opus Chronographicum Orbis Universi* (Verdusius, Antwerpen, 1611)
- ²¹⁰ Woollett A. en van Suchtelen A., *Rubens & Breughel, A Working Friendship* (Waanders Publishers, Zwolle, 2006 - pag. 120)
- ²¹¹ Génard P., *Documents relatifs à l'élection du duc d'Anjou et d'Alençon à la souveraineté des Pays-Bas* (Compte-rendu des séances de la Commission Royale d'Histoire, deuxième série, tome 17, 1890 - pag. 351-352)
- ²¹² Van Aert L., *Tussen norm en praktijk* (Tijdschrift voor sociale en economische geschiedenis, Jaargang 31, nummer 3, Amsterdam, 2005 - pag. 39) en Bardyn A. e.a., *Wijvenwereld, vrouwen in de middeleeuwse stad* (Vrijdag, nu Pelckmans, Kalmthout, 2019 - pag. 291) vermelden haar als voorbeeld van een zelfstandige vrouw op het einde van de zestiende eeuw
- ²¹³ Brabants Historisch Informatie Centrum ('s-Hertogenbosch), toegang 19, inventarisnummer 788.0274 (document zonder nummer, scan 85-86)
- ²¹⁴ Génard P., P.P. Rubens (De Cockx, Antwerpen, 1877 - pag. 213-218)
- ²¹⁵ Brabants Historisch Informatie Centrum ('s-Hertogenbosch), toegang 19, inventarisnummer 788.0274 (document zonder nummer, scan 88)
- ²¹⁶ Website Piet Verdonck
URL : <https://verdonk.home.xs4all.nl/>
- ²¹⁷ Agentschap Onroerend Erfgoed, *Herenhuis Hofken van Stuyck of Verloren kost*, ID 13842; de voormalige "Zakstraat" is nu ter plekke de "Oude Vaartstraat"
- ²¹⁸ Volgens W.J.F. Juten bevond het zegel zich (op het einde van de negentiende eeuw) in het raadhuis te Hoeven; in de begeleidende commentaar geeft hij enkele genealogische aanduidingen betreffende Christiaan Brouwers, die echter niet overeenstemmen met de bevindingen die in onderhavig boek zijn opgenomen